

STAUFF Flansche

Flanschverbinder nach ISO/SAE
und Zahnradpumpenflansche

Produktkatalog

Version
10/2025

Deutschland

Walter Stauffenberg GmbH & Co. KG

Im Ehrenfeld 4
58791 Werdohl

www.stauff.com

STAUFF Produkte und Dienstleistungen sind über eigene Niederlassungen sowie ein flächendeckendes Netzwerk aus autorisierten Handelspartnern und Werksvertretungen in sämtlichen wichtigen Industrieregionen weltweit verfügbar.

Detaillierte Kontaktinformationen finden Sie auf den letzten beiden Seiten dieses Produktkataloges sowie unter www.stauff.com/kontakt.

Bitte beachten Sie: Sofern nicht explizit anders ausgewiesen, gelten sämtliche in diesem Produktkatalog aufgeführten Daten und Werte ausschließlich als unverbindliche Hinweise (auch in Bezug auf etwaige Schutzrechte Dritter) und befreien den Kunden / Anwender nicht von der eigenen Prüfung der Produkte auf ihre Eignung für die beabsichtigten Zwecke. Die Daten und Werte können nur bedingt zu Konstruktionszwecken verwendet werden.

Die Anwendung der Produkte erfolgt außerhalb der Kontrollmöglichkeiten der Herstellers und liegt daher ausschließlich im Verantwortungsbereich des Kunden / Anwenders.

Sollte dennoch eine Haftung in Frage kommen, so ist diese für alle Schäden auf den Wert der gelieferten und eingesetzten Ware begrenzt. Selbstverständlich gewährleistet der Hersteller die einwandfreie Qualität sämtlicher Produkte nach Maßgabe der Allgemeinen Geschäfts- und Verkaufsbedingungen.

Änderungen, die dem technischen Fortschritt und der Weiterentwicklung dienen, vorbehalten.

Vorangegangene Ausgaben verlieren mit Erscheinen dieses Produktkataloges ihre Gültigkeit.

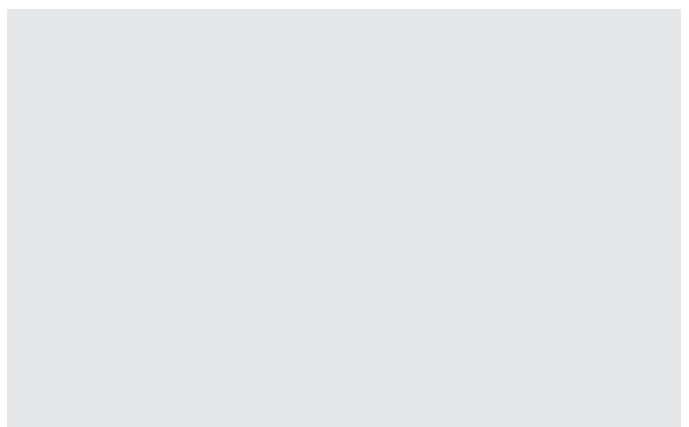
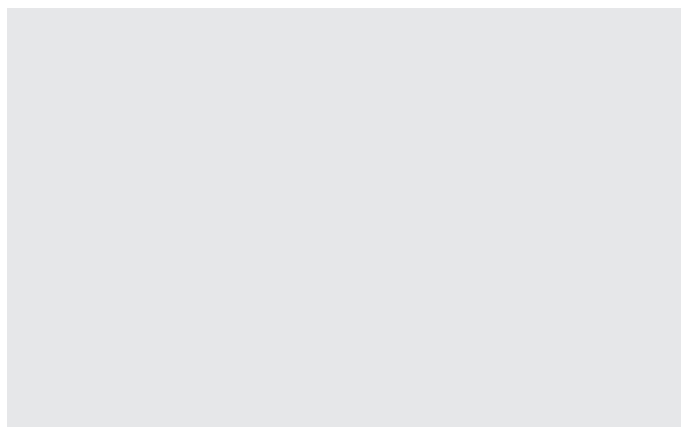

Einleitung	4 - 11	
SAE-Flanschhälften / SAE-Vollflansche	12 - 21	A
SAE-Flanschadapter / SAE-Gegenflanschadapter	22 - 37	B
Einteilige SAE-Flansche / SAE-Gegenflansche	38 - 79	C
Zubehör für SAE-Flansche	80 - 89	D
SAE-Flanschblöcke	90 - 97	E
Zahnradpumpenflansche nach deutschen (Bosch) und italienischen (Plessey) Standards	98 - 111	F
Montageanleitung	112 - 117	G
Anhang (Produktspezifische Kurzbezeichnungen)	119 - 120	



**Katalog 1
STAUFF Schellen**

- Blockschellen
- Sonderschellen
- Leichte Baureihe
- Sattelschellen
- Bügelschellen
- Metallschellen
- Konstruktions-Baureihe



**Katalog 2
STAUFF Connect**

- Rohrverschraubungen
- Montagewerkzeuge und -maschinen



**Katalog 3
STAUFF Flansche**

- SAE-Flansche
- Zahnradpumpenflansche



**Katalog 4
STAUFF
Schlaucharmaturen**

- Schlaucharmaturen
- Hochdruck-Schlaucharmaturen



**Katalog 5
STAUFF
Schnellverschlusskupplungen**

- Steckkupplungen
- Multikupplungen
- Schraubkupplungen

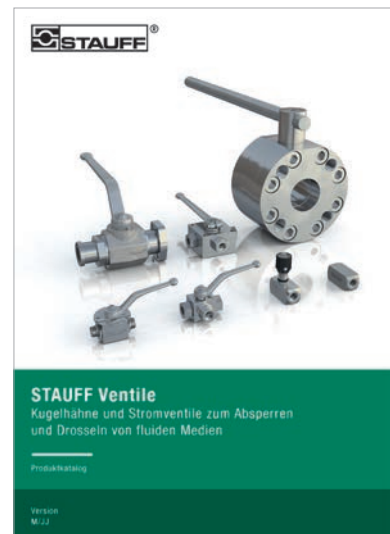

**Katalog 6
STAUFF Ventile**

- Zwei-Wege-Kugelhähne
- Mehr-Wege-Kugelhähne
- Strom- und Rückschlagventile
- Manometerschutzventile



Katalog 7 STAUFF Test

- Messkupplungen
- Anschlussadapter
- Messschläuche und Schlaucharmaturen



Katalog 8 STAUFF Diagtronics

- Manometer
- Hydraulik-Messgeräte
- Ölanalyse-Ausrüstung



Katalog 9 STAUFF Filtration Technology

- Austausch-Filterelemente
- Druckfilter
- Rücklaufilter
- Leitungsfiler
- Spin-On-Filter
- Nebenstromfilter
- Filtersysteme



Katalog 10 STAUFF Hydraulikzubehör

- Niveau- und Temperaturanzeiger
- Einfüll- und Belüftungsfilter
- Luftfilter und -entfeuchter
- Saugkörbe
- Rückstromverteiler

Die Unternehmen der STAUFF Gruppe entwickeln, produzieren und vertreiben Leitungskomponenten und Hydraulikzubehör für den Maschinen- und Anlagenbau und die industrielle Instandhaltung.

Zu den typischen Einsatzgebieten zählen neben der Mobil- und Stationärhydraulik auch der Nutz- und Sonderfahrzeugbau sowie die Bereiche Verkehrs- und Energietechnik. Auch in der Marine-, Öl- und Gasindustrie sowie in der Prozess-, Lebensmittel- und Chemietechnik finden STAUFF Produkte und Lösungen Verwendung.

Zum Produktprogramm von STAUFF zählen aktuell etwa 50000 Standardkomponenten in zehn Produktgruppen sowie eine Vielzahl an Sonder- und Systemlösungen, die nach Kundenvorgaben oder auf Grundlage eigener Entwicklungen umgesetzt werden.

Sämtliche STAUFF Produkte werden umfangreichen Prüfungen in Anlehnung an gängige Normen und Richtlinien unterzogen und unterliegen den hohen Normen des unternehmensweiten Managementsystems. Für viele Artikel liegen darüber hinaus Zertifikate, Zulassungen und Freigaben internationaler Institute, Einrichtungen und Dienststellen vor, welche die Qualität und Leistungsfähigkeit unabhängig bescheinigen.

Eigene Niederlassungen in derzeit 18 Ländern und ein weltweit flächendeckendes Netzwerk aus Vertriebspartnern sorgen für eine hohe Präsenz und stellen maximale Verfügbarkeit und Servicekompetenz vor Ort sicher.

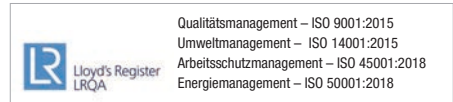

STAUFF LINE Leitungskomponenten

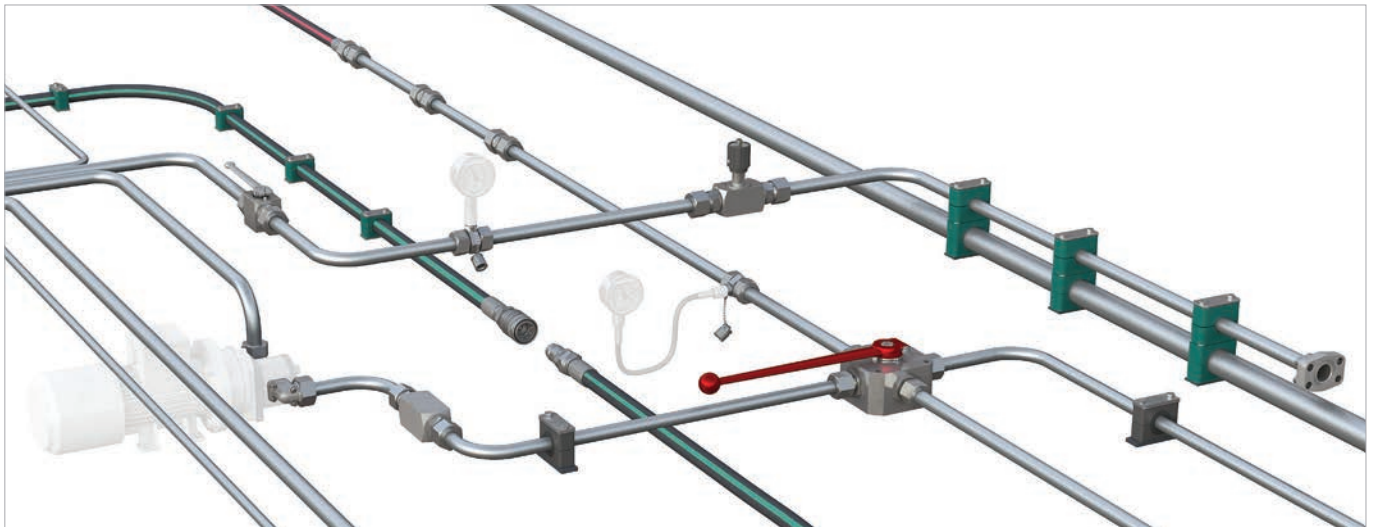

Die Unternehmen der STAUFF Gruppe stellen mit den sieben **STAUFF Line** Produktgruppen

- **STAUFF Schellen**
- **STAUFF Connect**
- **STAUFF Flansche**
- **STAUFF Schlaucharmaturen**
- **STAUFF Schnellverschlusskupplungen**
- **STAUFF Ventile** und
- **STAUFF Test**

aus eigener Entwicklung und Fertigung ein umfangreiches Komponentenprogramm zur Befestigung und Verbindung von Rohr- und Schlauchleitungen in der Mobil- und Stationärhydraulik sowie für weitere Anwendungsgebiete zur Verfügung.

Abgerundet wird das Portfolio durch weitere Komponenten aus den Bereichen Absperr-, Regel- und Messtechnik.

Die Ausführung von STAUFF Line Produkten erfolgt in einer einheitlich hohen, aufeinander abgestimmten Qualität. So wird ein großer Anteil des Programms in Stahl als Lieferstandard (und viele weitere Komponenten optional) mit der hochwertigen STAUFF Zink/Nickel-Oberflächenbeschichtung versehen.

Diese gewährleistet zuverlässigen Korrosionsschutz, der – selbst nach Transport, Verarbeitung und Montage der Bauteile – weit über die bisher marktüblichen Standards hinausgeht und alle geltenden gesetzlichen Anforderungen erfüllt.

Bei Bedarf können Erstausrüster über die Belieferung von Einzelteilen hinaus mit weiteren Zusatzleistungen von der **technischen Beratung** über die **Montage und Konfektionierung** bis hin zur **Logistik** unterstützt werden:

- Unterstützung bei der **Auswahl geeigneter Standardkomponenten** und Bestelloptionen; Bereitstellung von **Sonderanfertigungen** nach Kundenvorgabe oder auf Basis eigener Entwicklungen – von der Prototypenphase bis hin zur Produktion in Großserie
- **Analyse und Optimierung** bestehender und Auslegung neuer Leitungssysteme mit der Zielsetzung, die Leistungsfähigkeit von Maschinen und Anlagen zu erhöhen und Gesamtkosten für den Kunden zu senken
- **Konfektionierung und Vormontage** von Einzelkomponenten zu kundenspezifischen Baugruppen und Modulen
- Individuell abgestimmte **Beschaffungslösungen** (z.B. Onlineshop und Electronic Data Interchange) und **Belieferungsmodelle** (z.B. von der Lagerbevorratung kundenspezifischer Artikel über Kanban-Logistik bis hin zur Just-In-Time-Lieferung ganzer Baugruppen auf speziellen Ladungsträgern an die Montagebänder des Kunden) mit der Zielsetzung, Materialflüsse zu optimieren

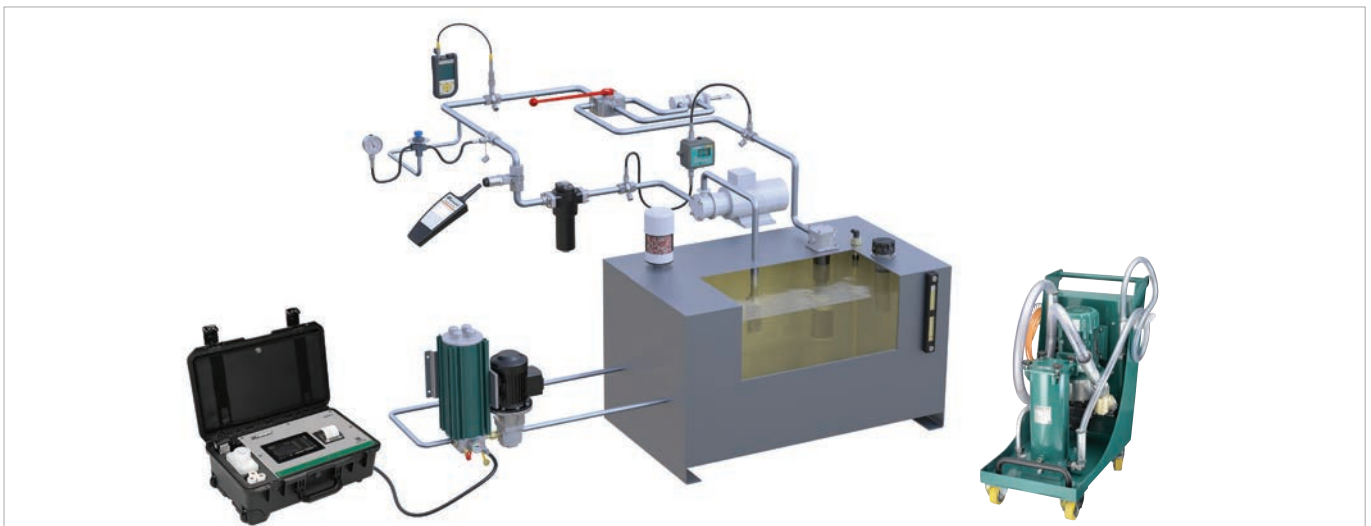

Mit den Produktgruppen

- **STAUFF Test**
- **STAUFF Diagtronics**
- **STAUFF Filtration Technology** und
- **STAUFF Hydraulikzubehör**

bieten die Unternehmen der STAUFF Gruppe Zugriff auf ein umfangreiches, auf die Bedürfnisse des Marktes ausgerichtetes Programm bestehend aus analoger und digitaler Mess- und Analysetechnik, Filtersystemen und -elementen sowie weiterem Zubehör für den Tank-, Behälter-, Aggregate- und Getriebebau in der Mobil- und Stationärhydraulik.

Relevante Zusatzleistungen runden das Angebot weiter ab:

- Unterstützung bei der **Auswahl geeigneter Komponenten** und Bestelloptionen; Bereitstellung von **Sonderanfertigungen** nach Kundenvorgabe oder auf Basis eigener Entwicklungen – von der Prototypenphase bis hin zur Produktion in Großserie
- Zustandsanalyse bestehender Hydraulikkreisläufe mit der Zielsetzung, Filtrationssysteme, Behälterkomponenten und Überwachungslösungen optimal auf die jeweiligen Anforderungen abzustimmen sowie ganzheitliche Konzepte zu entwickeln, um die Verfügbarkeit von Maschinen und Anlagen zu erhöhen
- Individuell abgestimmte **Beschaffungslösungen** und **Belieferungsmodelle**

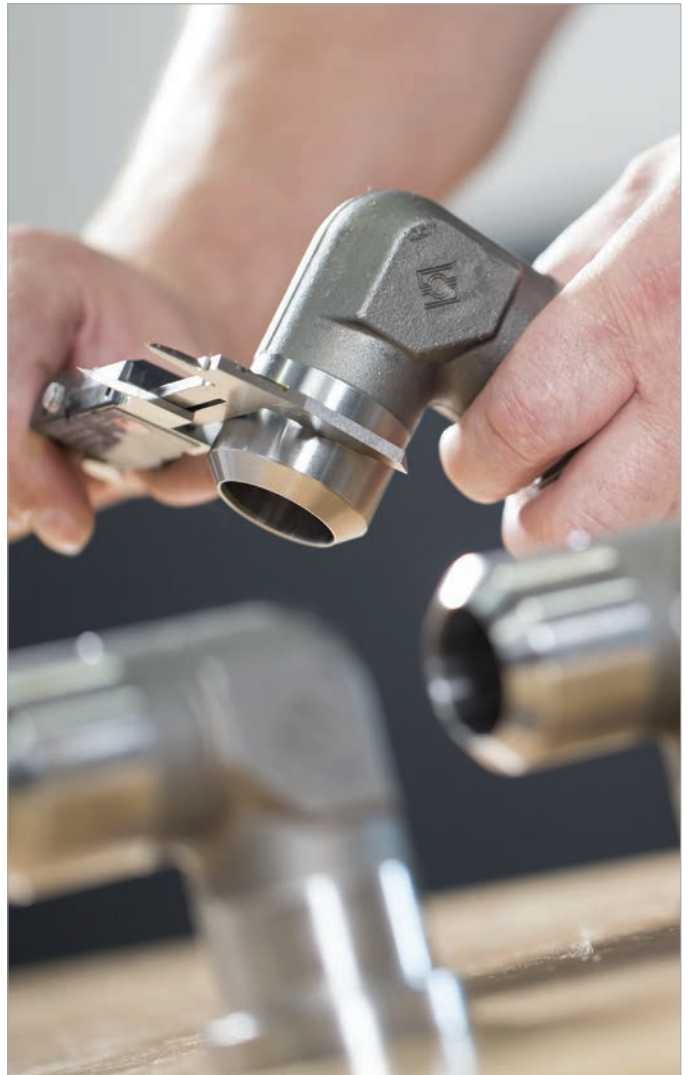

STAUFF Flansche

Der Produktbereich STAUFF Flansche orientiert sich eng an den Anforderungen des Marktes und umfasst ein umfangreiches Sortiment an SAE-Flanschen in der Standarddruck- und Hochdruck-Baureihe entsprechend SAE J 518 C und ISO 6162-1/2

Die Standarddruck-Baureihe (3000 PSI) mit Lochbildern nach ISO 6162-1 enthält dabei Komponenten zur Flanschverbindung mit maximalen Betriebsdrücken zwischen 35 bar und 350 bar bzw. 508 PSI und 5075 PSI und ist in Nenngrößen zwischen DN 13 (1/2") und DN 127 (5") verfügbar.

Die Hochdruck-Baureihe (6000 PSI) mit Lochbildern nach ISO 6162-2 deckt maximale Betriebsdrücke von bis zu 420 bar bzw. 6090 PSI und Nenngrößen zwischen DN 13 (1/2") und DN 76 (3") ab.

STAUFF SAE-Flansche werden überall dort eingesetzt, wo keine Rohrverschraubungen gewünscht sind oder ein Einsatz dieser aufgrund des erforderlichen Betriebsdrucks, der Baugröße oder des zur Verfügung stehenden Einbauraums nicht möglich ist.

SAE-Flansche haben dabei den Vorteil, dass sie Rohrverschraubungen im Betriebsdruck teilweise deutlich überlegen sind und in der Hochdruck-Baureihe (6.000 PSI) über eine durchgängig hohe Druckstufe verfügen.

Abgerundet wird der Produktbereich STAUFF Flansche durch Zahnradpumpenflansche verschiedener Ausführungen und Baugrößen aus Stahl und Aluminium mit Anschlüssen entsprechend deutscher und italienischer Industriestandards.









www.stauff.com

Auf der STAUFF Digital Platform unter www.stauff.com können sich gewerbliche Kunden und Anwender über die mehr als 50000 ab Lager lieferbaren Komponenten nicht nur umfassend informieren, sondern diese auch direkt und ohne aufwändige Registrierung online erwerben.

Wesentliche Funktionen der STAUFF Digital Platform:

- 
Rund um die Uhr
 Verfügbarkeiten und Preise für STAUFF Produkte rund um die Uhr in Echtzeit abfragen
- 
Umschlüsselung
 Suche anhand von Artikelbezeichnungen anderer Hersteller / Anbieter
- 
Live-Chat
 Direkter Kontakt zum Customer Service und Vertrieb von STAUFF
- 
CAD-Datenbank
 Download von 3D-Modellen und 2D-Zeichnungen für STAUFF Produkte

Ebenso finden Sie allgemeine Informationen zu den Unternehmen der STAUFF Gruppe, aktuelle Geschäfts-/Produktnachrichten sowie vollständige Kontaktinformationen.

Vorteile als registrierter Benutzer der STAUFF Digital Platform:

- 
STAUFF Produkte kaufen
 Unter Berücksichtigung der kundenspezifisch hinterlegten Preis- und Lieferkonditionen
- 
Bestellung ohne Suche
 Schnellbestellung per Eingabe von Artikelnummer, Menge und Lieferdatum
- 
Datei-Upload
 Direkter Upload umfangreicher Bestellungen per CSV- oder Excel-Datei
- 
Merktzettel-Funktion
 Anlage von Projektlisten zum Zwischenspeichern interessanter Produkte



www.stauff.com/cad

Kostenfreier Download von 3D-Modellen und 2D-Zeichnungen für eine ständig wachsende Anzahl von STAUFF Produkten

www.filtersuche.de

Online-Datenbank zur schnellen und einfachen Identifizierung und Umschlüsselung von marktgängigen Filterfabrikaten und -typen

STAUFF folgen und stets auf dem Laufenden bleiben:

- 
LinkedIn
www.linkedin.com/company/stauff
- 
Youtube
www.youtube.com/stauffgroup

- 
STAUFF Newsletter
 Automatische E-Mail Benachrichtigungen über aktuelle Neuigkeiten von STAUFF
www.stauff.com/newsletter



SAE-Flanschhälften

14

DB



SAE-Vollflansch

16

BM



SAE-Flanschhälften (Flache Ausführung)

18

DB-FL



SAE-Vollflansch (Flache Ausführung)

19

BM-FL



SAE-Vollflansch mit metrischen Gewindebohrungen

20

BM-G

SAE-Flanschhälften
Typ DB ▪ Baureihe 3000 PSI

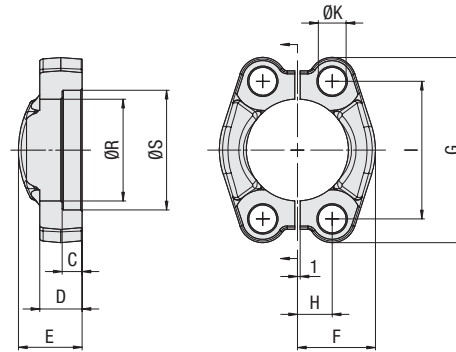

Standarddruck-Baureihe 3000 PSI (entsprechend ISO 6162-1:2012)

Nenngröße DN	(in)	PN ¹ (bar/PSI)	Abmessungen (mm/in)										Gewicht (kg/lbs) ca. pro 100	für Schrauben		Bestellbezeichnungen
			ØR	ØS	C	D	E	F	G	H	I	ØK ²		Metrisch	UNC	
13	1/2	350	24,3	31	6,2	13	19	22,8	54	8,75	38,1	8,7	13,20	M8x25	5/16-18 UNC x 1-1/4	DB-301-W66
		5075	.96	1.22	.24	.51	.75	.90	2.13	.34	1.50	.34	29.04			
19	3/4	350	32,2	38,9	6,2	14	22	25,9	65	11,15	47,6	10,5	17,00	M10x30	3/8-16 UNC x 1-1/4	DB-302-W66
		5075	1.27	1.53	.24	.55	.87	1.02	2.56	.44	1.87	.41	37.40			
25	1	345	38,5	45,3	7,5	16	24	29,2	70	13,1	52,4	10,5	22,00	M10x30	3/8-16 UNC x 1-1/4	DB-303-W66
		5003	1.52	1.78	.30	.63	.94	1.15	2.76	.52	2.06	.41	48.40			
32	1-1/4	280	43,7	51,6	7,5	14	22	36,3	79,5	15,1	58,7	12	30,00	M12x35	7/16-14 UNC x 1-1/2	DB-304-U-W66
		4061	1.72	2.03	.30	.55	.87	1.43	3.13	.59	2.31	.47	66.00			
32	1-1/4	280	43,7	51,6	7,5	14	22	36,3	79,5	15,1	58,7	12,5	31,20	M12x35		DB-304-M12-W66
		4061	1.72	2.03	.30	.55	.87	1.43	3.13	.59	2.31	.49	68.64			
32	1-1/4	280	43,7	51,6	7,5	14	22	36,3	79,5	15,1	58,7	10,5	32,20	M10x30		DB-304-M-W66
		4061	1.72	2.03	.30	.55	.87	1.43	3.13	.59	2.31	.41	70.84			
38	1-1/2	210	50,8	61,1	7,5	16	25	41,1	94	17,85	69,9	13,5	47,00	M12x35	1/2-13 UNC x 1-1/2	DB-305-W66
		3045	2.00	2.41	.30	.63	.98	1.62	3.70	.70	2.75	.53	103.40			
38	1-1/2	210	50,8	61,1	7,5	16	25	41,1	94	17,85	69,9	15	46,00	M14x35		DB-305-M14-W66
		3045	2.00	2.41	.30	.63	.98	1.62	3.70	.70	2.75	.59	101.20			
51	2	210	62,8	72,3	9	16	26	48,2	102	21,45	77,8	13,5	54,20	M12x35	1/2-13 UNC x 1-1/2	DB-306-W66
		3045	2.47	2.85	.35	.63	1.02	1.90	4.02	.84	3.06	.53	119.24			
51	2	210	62,8	72,3	9	16	26	48,2	102	21,45	77,8	15	50,00	M14x35		DB-306-M14-W66
		3045	2.47	2.85	.35	.63	1.02	1.90	4.02	.84	3.06	.59	110.00			
64	2-1/2	175	74,9	84,9	9	19	38	54,1	114,5	25,4	88,9	13,5	90,30	M12x40	1/2-13 UNC x 1-1/2	DB-307-W66
		2538	2.95	3.34	.35	.75	1.50	2.13	4.51	1.00	3.50	.53	198.66			
64	2-1/2	175	74,9	84,9	9	19	38	54,1	114,5	25,4	88,9	15	74,00	M14x40		DB-307-M14-W66
		2538	2.95	3.34	.35	.75	1.50	2.13	4.51	1.00	3.50	.59	162.80			
76	3	160	90,9	102,4	9	22	41	65,3	135	30,95	106,4	17	135,60	M16x50	5/8-11 UNC x 2	DB-308-W66
		2320	3.58	4.03	.35	.87	1.61	2.57	5.31	1.22	4.19	.67	298.32			
89	3-1/2	35	102,4	115,1	10,7	22	28	69,6	152	34,95	120,7	17	135,00	M16x50	5/8-11 UNC x 2	DB-309-W66
		508	4.03	4.53	.42	.87	1.10	2.74	5.98	1.38	4.75	.67	297.00			
102	4	35	115	127,8	10,7	25	35	75,9	162	38,9	130,2	17	170,00	M16x50	5/8-11 UNC x 2	DB-310-W66
		508	4.53	5.03	.42	.98	1.38	2.99	6.38	1.53	5.13	.67	374.00			
127	5	35	140,5	153,2	10,7	28	41	90,4	184	46,5	152,4	17	246,80	M16x55	5/8-11 UNC x 2-1/4	DB-311-W66
		508	5.53	6.03	.42	1.10	1.61	3.56	7.24	.00	6.00	.67	542.96			

Werkstoffe, Bestelloptionen und -beispiele

- * Ein Paar SAE-Flanschhälften aus Stahl S355J2 / C45 oder gleichwertig, verzinkt und dickschichtpassiviert **DB-...-W66**
- * Ein Paar SAE-Flanschhälften aus Stahl S355J2 / C45 oder gleichwertig, Zink/Nickel-beschichtet (auf Anfrage) **DB-...-W3**
- * Ein Paar SAE-Flanschhälften aus Edelstahl V4A – 1.4404 (auf Anfrage) **DB-...-W5**

- * Satz mit metr. Schrauben (10.9), Federringen und O-Ring aus NBR (Buna-N®) **DB-...-M-B-W129-K**
- * Satz mit metr. Schrauben (10.9), Federringen und O-Ring aus FKM (Viton®) **DB-...-M-V-W129-K**

- * Satz mit UNC-Schrauben (Gr 8), Federringen und O-Ring aus NBR (Buna-N®) **DB-...-U-B-W129-K**

¹ Der angegebene maximale Betriebsdruck PN ist bezogen auf den Flansch und die jeweils verwendeten Schrauben (10.9). Der tatsächliche maximale Betriebsdruck ist abhängig von der Stärke und Güte des verwendeten Rohres.

² Maße der Schraubendurchgangslöcher z.T. von der ISO abweichend, um die Montierbarkeit sowohl der metrischen, als auch der UNC-Schrauben zu gewährleisten.

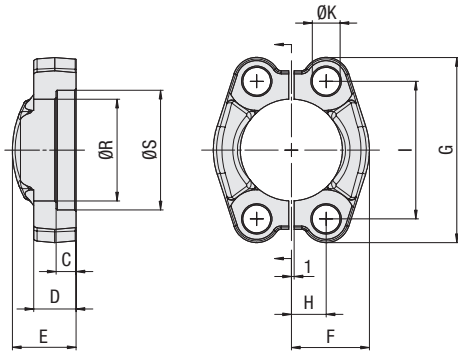

500 bar
7251 PSI

SAE-Flanschhälften
Typ DB - Baureihe 6000 PSI



A

Hochdruck-Baureihe 6000 PSI (entsprechend ISO 6162-2:2012)

Nenngröße	DN	PN ¹ (bar/PSI)	Abmessungen (mm/in)										Gewicht (kg/lbs) ca. pro 100	für Schrauben		Bestellbezeichnungen
			10.9	ØR	ØS	C	D	E	F	G	H	I		ØK ²	Metrisch	
13	1/2	500	24,6	32,5	7,2	16	22	23,6	56,5	9,10	40,5	8,7	16,70	M8x30	5/16-18 UNC x 1-1/4	DB-601-W66
		7251	.97	1.28	.28	.63	.87	.93	2.22	.36	1.59	.34	36.74			
19	3/4	500	32,5	42	8,2	19	28	30	71	11,90	50,8	10,5	33,20	M10x35	3/8-16 UNC x 1-1/2	DB-602-W66
		7251	1.28	1.65	.32	.75	1.10	1.18	2.80	.47	2.00	.41	73.04			
25	1	500	38,8	48,4	9	24	33	34,8	81	13,90	57,2	11,9	51,30	/	7/16-14 UNC x 1-3/4	DB-603-U-W66
		7251	1.53	1.91	.35	.94	1.30	1.37	3.19	.55	2.25	.47	112.86			
25	1	500	38,8	48,4	9	24	33	34,8	81	13,90	57,2	13	52,20	M12x45	/	DB-603-M-W66
		7251	1.53	1.91	.35	.94	1.30	1.37	3.19	.55	2.25	.51	114.84			
32	1-1/4	500	44,5	54,8	9,8	27	38	38,6	95	15,90	66,6	13,5	83,70	M12x45	1/2-13 UNC x 1-3/4	DB-604-W66
		7251	1.75	2.16	.39	1.06	1.50	1.52	3.74	.63	2.62	.53	184.14			
32	1-1/4	500	44,5	54,8	9,8	27	38	38,6	95	15,90	66,6	15	80,00	M14x45	/	DB-604-M14-W66
		7251	1.75	2.16	.39	1.06	1.50	1.52	3.74	.63	2.62	.59	176.00			
38	1-1/2	500	51,6	64,3	12	30	43	47,5	113	18,25	79,3	17	135,00	M16x55	5/8-11 UNC x 2-1/4	DB-605-W66
		7251	2.03	2.53	.47	1.18	1.69	1.87	4.45	.72	3.12	.67	297.00			
51	2	500	67,6	80,2	12	37	52	56,9	133	22,25	96,8	21	210,00	M20x70	3/4-10 UNC x 2-3/4	DB-606-W66
		7251	2.66	3.16	.47	1.46	2.05	2.24	5.24	.88	3.81	.83	462.00			

¹ Der angegebene maximale Betriebsdruck PN ist bezogen auf den Flansch und die jeweils verwendeten Schrauben (10.9). Der tatsächliche maximale Betriebsdruck ist abhängig von der Stärke und Güte des verwendeten Rohres.

² Maße der Schraubendurchgangslöcher z.T. von der ISO abweichend, um die Montierbarkeit sowohl der metrischen, als auch der UNC-Schrauben zu gewährleisten.

Werkstoffe, Bestelloptionen und -beispiele

- * Ein Paar SAE-Flanschhälften aus Stahl S355J2 / C45 oder gleichwertig, verzinkt und dickschichtpassiviert **DB-...-W66**
- * Ein Paar SAE-Flanschhälften aus Stahl S355J2 / C45 oder gleichwertig, Zink/Nickel-beschichtet (auf Anfrage) **DB-...-W3**
- * Ein Paar SAE-Flanschhälften aus Edelstahl V4A - 1.4404 (auf Anfrage) **DB-...-W5**
- * Satz mit metr. Schrauben (10.9), Federringen und O-Ring aus NBR (Buna-N®) **DB-...-M-B-W129-K**
- * Satz mit metr. Schrauben (10.9), Federringen und O-Ring aus FKM (Viton®) **DB-...-M-V-W129-K**
- * Satz mit UNC-Schrauben (Gr 8), Federringen und O-Ring aus NBR (Buna-N®) **DB-...-U-B-W129-K**

SAE-Vollflansch
Typ BM • Baureihe 3000 PSI

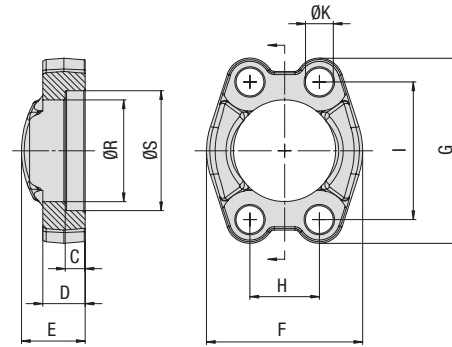

Standarddruck-Baureihe 3000 PSI (entsprechend ISO 6162-1:2012)

Nenngröße	DN	(in)	PN ¹ (bar/PSI)	Abmessungen (mm/in)										Gewicht (kg/lbs) ca. pro 100	für Schrauben		Bestellbezeichnungen
				10.9	ØR	ØS	C	D	E	F	G	H	I		ØK ²	Metrisch	
13	1/2		350	24,3	31	6,2	13	19	46	54	17,5	38,1	8,7	13,7	M8x25	5/16-18 UNC x 1-1/4	BM-301-W66
			5075	.96	1.22	.24	.51	.75	1.81	2.13	.69	1.50	.34	30.14			
19	3/4		350	32,2	38,9	6,2	14	22	52	65	22,3	47,6	10,5	20,1	M10x30	3/8-16 UNC x 1-1/4	BM-302-W66
			5075	1.27	1.53	.24	.55	.87	2.05	2.56	.88	1.87	.41	44.22			
25	1		345	38,5	45,3	7,5	16	24	59	70	26,2	52,4	10,5	22,9	M10x30	3/8-16 UNC x 1-1/4	BM-303-W66
			5003	1.52	1.78	.30	.63	.94	2.32	2.76	1.03	2.06	.41	50.38			
32	1-1/4		280	43,7	51,6	7,5	14	22	73	79,5	30,2	58,7	12	30,0	M12x35	7/16-14 UNC x 1-1/2	BM-304-U-W66
			4061	1.72	2.03	.30	.55	.87	2.87	3.13	1.19	2.31	.47	66.00			
32	1-1/4		280	43,7	51,6	7,5	14	22	73	79,5	30,2	58,7	12,5	32,3	M12x35		BM-304-M12-W66
			4061	1.72	2.03	.30	.55	.87	2.87	3.13	1.19	2.31	.49	71.06			
32	1-1/4		280	43,7	51,6	7,5	14	22	73	79,5	30,2	58,7	10,5	32,8	M10x30		BM-304-M-W66
			4061	1.72	2.03	.30	.55	.87	2.87	3.13	1.19	2.31	.41	72.16			
38	1-1/2		210	50,8	61,1	7,5	16	25	83	94	35,7	69,9	13,5	48,6	M12x35	1/2-13 UNC x 1-1/2	BM-305-W66
			3045	2.00	2.41	.30	.63	.98	3.27	3.70	1.41	2.75	.53	106.92			
38	1-1/2		210	50,8	61,1	7,5	16	25	83	94	35,7	69,9	15	45,0	M14x35		BM-305-M14-W66
			3045	2.00	2.41	.30	.63	.98	3.27	3.70	1.41	2.75	.59	99.00			
51	2		210	62,8	72,3	9	16	26	97	102	42,9	77,8	13,5	55,6	M12x35	1/2-13 UNC x 1-1/2	BM-306-W66
			3045	2.47	2.85	.35	.63	1.02	3.82	4.02	1.69	3.06	.53	122.32			
51	2		210	62,8	72,3	9	16	26	97	102	42,9	77,8	15	50,0	M14x35		BM-306-M14-W66
			3045	2.47	2.85	.35	.63	1.02	3.82	4.02	1.69	3.06	.59	110.00			
64	2-1/2		175	74,9	84,9	9	19	38	109	114,5	50,8	88,9	13,5	89,7	M12x40	1/2-13 UNC x 1-1/2	BM-307-W66
			2538	2.95	3.34	.35	.75	1.50	4.29	4.51	2.00	3.50	.53	197.34			
64	2-1/2		175	74,9	84,9	9	19	38	109	114,5	50,8	88,9	15	74,0	M14x40		BM-307-M14-W66
			2538	2.95	3.34	.35	.75	1.50	4.29	4.51	2.00	3.50	.59	162.80			
76	3		160	90,9	102,4	9	22	41	131	135	61,9	106,4	17	135,9	M16x50	5/8-11 UNC x 2	BM-308-W66
			2320	3.58	4.03	.35	.87	1.61	5.16	5.31	2.44	4.19	.67	298.99			
89	3-1/2		35	102,4	115,1	10,7	22	28	140	152	69,9	120,7	17	134,1	M16x50	5/8-11 UNC x 2	BM-309-W66
			508	4.03	4.53	.42	.87	1.10	5.51	5.98	2.75	4.75	.67	295.02			
102	4		35	115	127,8	10,7	25	35	152	162	77,8	130,2	17	166,0	M16x50	5/8-11 UNC x 2	BM-310-W66
			508	4.53	5.03	.42	.98	1.38	5.98	6.38	3.06	5.13	.67	365.20			
127	5		35	140,5	153,2	10,7	28	41	181	184	92,1	152,4	17	253,8	M16x55	5/8-11 UNC x 2-1/4	BM-311-W66
			508	5.53	6.03	.42	1.10	1.61	7.13	7.24	3.63	6.00	.67	558.36			

Werkstoffe, Bestelloptionen und -beispiele

- * Vollflansch aus Stahl S355J2 / C45 oder gleichwertig, verzinkt und dickschichtpassiviert
- * Vollflansch aus Stahl S355J2 / C45 oder gleichwertig, Zink/Nickel-beschichtet (auf Anfrage)
- * Vollflansch aus Edelstahl V4A – 1.4404 (auf Anfrage)

BM-...-W66
BM-...-W3
BM-...-W5

- * Satz mit metr. Schrauben (10.9), Federringen und O-Ring aus NBR (Buna-N®)
- * Satz mit metr. Schrauben (10.9), Federringen und O-Ring aus FKM (Viton®)

BM-...-M-B-W129-K
BM-...-M-V-W129-K

- * Satz mit UNC-Schrauben (Gr 8), Federringen und O-Ring aus NBR (Buna-N®)

BM-...-U-B-W129-K

¹ Der angegebene maximale Betriebsdruck PN ist bezogen auf den Flansch und die jeweils verwendeten Schrauben (10.9). Der tatsächliche maximale Betriebsdruck ist abhängig von der Stärke und Güte des verwendeten Rohres.

² Maße der Schraubendurchgangslöcher z.T. von der ISO abweichend, um die Montierbarkeit sowohl der metrischen, als auch der UNC-Schrauben zu gewährleisten.

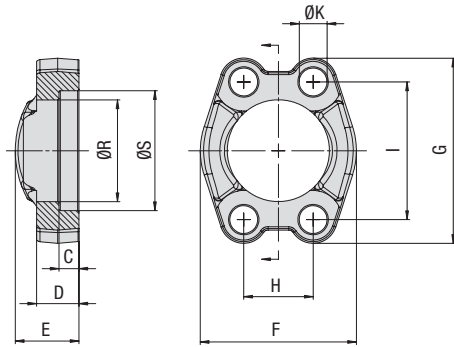

500 bar
7251 PSI

SAE-Vollflansch
Typ BM - Baureihe 6000 PSI



A

Hochdruck-Baureihe 6000 PSI (entsprechend ISO 6162-2:2012)

Nenngröße	DN	PN ¹ (bar/PSI)	Abmessungen (mm/in)										Gewicht (kg/lbs) ca. pro 100	für Schrauben		Bestellbezeichnungen
			10.9	ØR	ØS	C	D	E	F	G	H	I		ØK ²	Metrisch	
13	1/2	500	24,6	32,5	7,2	16	22	48	56,5	18,2	40,5	8,7	17,3	M8x30	5/16-18 UNC x 1-1/4	BM-601-W66
		7251	.97	1.28	.28	.63	.87	1.89	2.22	.72	1.59	.34	38.06			
19	3/4	500	32,5	42	8,2	19	28	60	71	23,8	50,8	10,5	35,0	M10x35	3/8-16 UNC x 1-1/2	BM-602-W66
		7251	1.28	1.65	.32	.75	1.10	2.36	2.80	.94	2.00	.41	77.00			
25	1	500	38,8	48,4	9	24	33	70	81	27,8	57,2	12	57,8	/	7/16-14 UNC x 1-3/4	BM-603-U-W66
		7251	1.53	1.91	.35	.94	1.30	2.76	3.19	1.09	2.25	.47	127.16			
25	1	500	38,8	48,4	9	24	33	70	81	27,8	57,2	13	55,7	M12x45	/	BM-603-M-W66
		7251	1.53	1.91	.35	.94	1.30	2.76	3.19	1.09	2.25	.51	122.54			
32	1-1/4	500	44,5	54,8	9,8	27	38	78	95	31,8	66,6	13,5	85,0	M12x45	1/2-13 UNC x 1-3/4	BM-604-W66
		7251	1.75	2.16	.39	1.06	1.50	3.07	3.74	1.25	2.62	.53	187.00			
32	1-1/4	500	44,5	54,8	9,8	27	38	78	95	31,8	66,6	15	80,8	M14x45	/	BM-604-M14-W66
		7251	1.75	2.16	.39	1.06	1.50	3.07	3.74	1.25	2.62	.59	177.76			
38	1-1/2	500	51,6	64,3	12	30	43	95	113	36,5	79,3	17	139,5	M16x55	5/8-11 UNC x 2-1/4	BM-605-W66
		7251	2.03	2.53	.47	1.18	1.69	3.74	4.45	1.44	3.12	.67	306.90			
51	2	500	67,6	80,2	12	37	52	114	133	44,5	96,8	21	211,0	M20x70	3/4-10 UNC x 2-3/4	BM-606-W66
		7251	2.66	3.16	.47	1.46	2.05	4.49	5.24	1.75	3.81	.83	464.20			

¹ Der angegebene maximale Betriebsdruck PN ist bezogen auf den Flansch und die jeweils verwendeten Schrauben (10.9). Der tatsächliche maximale Betriebsdruck ist abhängig von der Stärke und Güte des verwendeten Rohres.

² Maße der Schraubendurchgangslöcher z.T. von der ISO abweichend, um die Montierbarkeit sowohl der metrischen, als auch der UNC-Schrauben zu gewährleisten.

Werkstoffe, Bestelloptionen und -beispiele

- * Vollflansch aus Stahl S355J2 / C45 oder gleichwertig, verzinkt und dickschichtpassiviert BM-...-W66
- * Vollflansch aus Stahl S355J2 / C45 oder gleichwertig, Zink/Nickel-beschichtet (auf Anfrage) BM-...-W3
- * Vollflansch aus Edelstahl V4A – 1.4404 (auf Anfrage) BM-...-W5
- * Satz mit metr. Schrauben (10.9), Federringen und O-Ring aus NBR (Buna-N®) BM-...-M-B-W129-K
- * Satz mit metr. Schrauben (10.9), Federringen und O-Ring aus FKM (Viton®) BM-...-M-V-W129-K
- * Satz mit UNC-Schrauben (Gr 8), Federringen und O-Ring aus NBR (Buna-N®) BM-...-U-B-W129-K

SAE-Flanschhälften (Flache Ausführung)
Typ DB-FL ▪ Baureihen 3000 / 6000 PSI

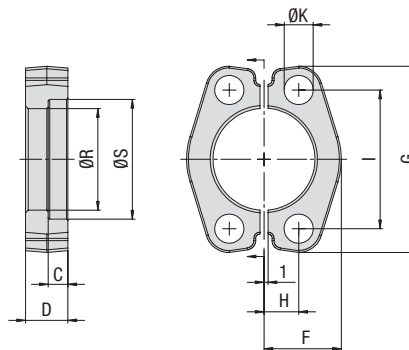

Standarddruck-Baureihe 3000 PSI (entsprechend ISO 6162-1:2012)

Nenngröße DN	(in)	PN ¹ (bar/PSI)	Abmessungen (mm/in)										Gewicht (kg/lbs) ca. pro 100	für Schrauben		Bestellbezeichnungen
			10.9	ØR	ØS	C	D	F	G	H	I	ØK ²		Metrisch	UNC	
13	1/2	350	24,3	31	6,2	13	22,8	54	8,75	38,1	8,7	10,6	M8x25	5/16-18 UNC x 1-1/4	DB-FL-301-W66	
		5075	.96	1.22	.24	.51	.90	2.13	.34	1.50	.34	23.32				
19	3/4	350	32,2	38,9	6,2	14	25,9	65	11,15	47,6	10,5	15,1	M10x30	3/8-16 UNC x 1-1/4	DB-FL-302-W66	
		5075	1.27	1.53	.24	.55	1.02	2.56	.44	1.87	.41	33.13				
25	1	345	38,5	45,3	7,5	16	29,2	70	13,1	52,4	10,5	19,0	M10x30	3/8-16 UNC x 1-1/4	DB-FL-303-W66	
		5003	1.52	1.78	.30	.63	1.15	2.76	.52	2.06	.41	41.80				
32	1-1/4	280	43,7	51,6	7,5	14	36,6	79	15,1	58,7	10,5	25,4	M10x35		DB-FL-304-M-W66	
		4061	1.72	2.03	.30	.55	1.44	3.11	.59	2.31	.41	55.88				
38	1-1/2	210	50,8	61,6	7,5	16	41,1	94	17,85	69,9	13,5	40,3	M12x35	1/2-13 UNC x 1-1/2	DB-FL-305-W66	
		3045	2.00	2.43	.30	.63	1.62	3.70	.70	2.75	.53	88.66				
51	2	210	62,8	72,3	9	16	48,2	102	21,45	77,8	13,5	45,4	M12x35	1/2-13 UNC x 1-1/2	DB-FL-306-W66	
		3045	2.47	2.85	.35	.63	1.90	4.02	.84	3.06	.53	99.81				
64	2-1/2	175	74,9	84,9	9	19	53	115	25,4	88,9	13,5	63,4	M12x40	1/2-13 UNC x 1-1/2	DB-FL-307-W66	
		2538	2.95	3.34	.35	.75	2.09	4.53	1.00	3.50	.53	139.48				
76	3	160	90,9	102,4	9	22	64,3	135	30,95	106,4	17	103,6	M16x50	5/8-11 UNC x 2	DB-FL-308-W66	
		1450	3.58	4.03	.35	.87	2.53	5.31	1.22	4.19	.67	227.92				

Hochdruck-Baureihe 6000 PSI (entsprechend ISO 6162-2:2012)

500 bar / 7251 PSI

Nenngröße DN	(in)	PN ¹ (bar/PSI)	Abmessungen (mm/in)										Gewicht (kg/lbs) ca. pro 100	für Schrauben		Bestellbezeichnungen
			10.9	ØR	ØS	C	D	F	G	H	I	ØK ²		Metrisch	UNC	
13	1/2	500	24,6	32,5	7,2	16	23,6	56	9,1	40,5	8,7	15,1	M8x30	5/16-18 UNC x 1-1/4	DB-FL-601-W66	
		7251	.97	1.28	.28	.63	.93	2.20	.36	1.59	.34	33.18				
19	3/4	500	32,5	42	8,2	20	30,0	71	11,9	50,8	10,5	30,8	M10x35	3/8-16 UNC x 1-1/2	DB-FL-602-W66	
		7251	1.28	1.65	.32	.79	1.18	2.80	.47	2.00	.41	67.76				
25	1	500	38,8	48,4	9	25	34,8	81	13,9	57,2	13	52,2	M12x45		DB-FL-603-M-W66	
		7251	1.53	1.91	.35	.98	1.37	3.19	.55	2.25	.51	114.84				
32	1-1/4	500	44,5	54,8	9,8	27	38,6	95	15,9	66,6	15	69,5	M14x45		DB-FL-604-M14-W66	
		7251	1.75	2.16	.39	1.06	1.52	3.74	.63	2.62	.59	152.90				
38	1-1/2	500	51,6	64,3	12	30	47,5	113	18,25	79,3	17	116,8	M16x55	5/8-11 UNC x 2-1/4	DB-FL-605-W66	
		7251	2.03	2.53	.47	1.18	1.87	4.45	.72	3.12	.67	256.96				
51	2	500	67,6	80,2	12	37	56,9	133	22,25	96,8	21	184,7	M20x70	3/4-10 UNC x 2-3/4	DB-FL-606-W66	
		7251	2.66	3.16	.47	1.46	2.24	5.24	.88	3.81	.83	406.34				
64	2-1/2	500	89,5	108,5	20	48	75	166	29,35	123,8	25	281,4	M24x80		DB-FL-607-M-W66 ³	
		7251	3.52	4.27	.79	1.89	2.95	6.54	1.16	4.87	.98	619.08				
76	3	500	114,5	132,5	25	58	89	210	35,7	152,4	32	462,1	M30x90		DB-FL-608-M-W66 ³	
		7251	4.51	5.22	.98	2.28	3.50	8.27	1.41	6.00	1.26	1016.62				

Werkstoffe, Bestelloptionen und -beispiele

* Ein Paar SAE-Flanschhälften (Flache Ausführung) aus Stahl C55 oder gleichwertig, verzinkt und dickschichtpassiviert

DB-FL-...-W66

* Satz mit metr. Schrauben (10.9), Federringen und O-Ring aus NBR (Buna-N®)

DB-FL-...-M-B-W129-K
DB-FL-...-M-V-W129-K

* Satz mit UNC-Schrauben (Gr 8), Federringen und O-Ring aus NBR (Buna-N®)

DB-FL-...-U-B-W129-K

¹ Der angegebene maximale Betriebsdruck PN ist bezogen auf den Flansch und die jeweils verwendeten Schrauben (10.9). Der tatsächliche maximale Betriebsdruck ist abhängig von der Stärke und Güte des verwendeten Rohres.

² Maße der Schraubendurchgangslöcher z.T. von der ISO abweichend, um die Montierbarkeit sowohl der metrischen, als auch der UNC-Schrauben zu gewährleisten.

³ Aus Stahl C45 oder gleichwertig, verzinkt und dickschichtpassiviert.

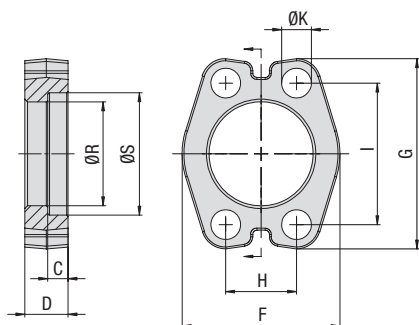
SAE-Vollflansch (Flache Ausführung)
 Typ BM-FL ▪ Baureihen 3000 / 6000 PSI

A

Standarddruck-Baureihe 3000 PSI (entsprechend ISO 6162-1:2012)

Nenngröße DN	PN ¹ (bar/PSI)	Abmessungen (mm/in)										Gewicht (kg/lbs) ca. pro 100	für Schrauben		Bestellbezeichnungen
		10.9	ØR	ØS	C	D	F	G	H	I	ØK ²		Metrisch	UNC	
13	1/2	350	24,3	31	6,2	13	45,6	54	17,5	38,1	8,7	11,4	M8x25	5/16-18 UNC x 1-1/4	BM-FL-301-W66
		5075	.96	1.22	.24	.51	1.80	2.13	.69	1.50	.34	25.08			
19	3/4	350	32,2	38,9	6,2	14	51,8	65	22,3	47,6	10,5	15,0	M10x30	3/8-16 UNC x 1-1/4	BM-FL-302-W66
		5075	1.27	1.53	.24	.55	2.04	2.56	.88	1.87	.41	33.00			
25	1	345	38,5	45,3	7,5	16	58,4	70	26,2	52,4	10,5	19,2	M10x30	3/8-16 UNC x 1-1/4	BM-FL-303-W66
		5003	1.52	1.78	.30	.63	2.30	2.76	1.03	2.06	.41	42.24			
32	1-1/4	280	43,7	51,6	7,5	14	73,2	79	30,2	58,7	10,5	25,7	M10x35		BM-FL-304-M-W66
		4061	1.72	2.03	.30	.55	2.88	3.11	1.19	2.31	.41	56.54			
38	1-1/2	210	50,8	61,1	7,5	16	82,2	94	35,7	69,9	13,5	39,1	M12x35	1/2-13 UNC x 1-1/2	BM-FL-305-W66
		3045	2.00	2.41	.30	.63	3.24	3.70	1.41	2.75	.53	86.02			
51	2	210	62,8	72,3	9	16	96,4	102	42,9	77,8	13,5	47,3	M12x35	1/2-13 UNC x 1-1/2	BM-FL-306-W66
		3045	2.47	2.85	.35	.63	3.80	4.02	1.69	3.06	.53	104.06			
64	2-1/2	175	74,9	84,9	9	19	106	115	50,8	88,9	13,5	63,6	M12x40	1/2-13 UNC x 1-1/2	BM-FL-307-W66
		2538	2.95	3.34	.35	.75	4.17	4.53	2.00	3.50	.53	139.92			
76	3	160	90,9	102,4	9	22	128,6	135	61,9	106,4	17	104,9	M16x50	5/8-11 UNC x 2	BM-FL-308-W66
		2320	3.58	4.03	.35	.87	5.06	5.31	2.44	4.19	.67	230.78			

500 bar / 7251 PSI

Hochdruck-Baureihe 6000 PSI (entsprechend ISO 6162-2:2012)

Nenngröße DN	PN ¹ (bar/PSI)	Abmessungen (mm/in)										Gewicht (kg/lbs) ca. pro 100	für Schrauben		Bestellbezeichnungen
		10.9	ØR	ØS	C	D	F	G	H	I	ØK ²		Metrisch	UNC	
13	1/2	500	24,6	32,5	7,2	16	47,2	56	18,2	40,5	8,7	15,0	M8x30	5/16-18 UNC x 1-1/4	BM-FL-601-W66
		7251	.97	1.28	.28	.63	1.86	2.20	.72	1.59	.34	33.00			
19	3/4	500	32,5	42	8	20	60	71	23,8	50,8	10,5	30,1	M10x35	3/8-16 UNC x 1-1/2	BM-FL-602-W66
		7251	1.28	1.65	.31	.79	2.36	2.80	.94	2.00	.41	66.22			
25	1	500	38,8	48,4	9	25	69,6	81	27,8	57,2	13	49,0	M12x45		BM-FL-603-M-W66
		7251	1.53	1.91	.35	.98	2.74	3.19	1.09	2.25	.51	107.80			
32	1-1/4	500	44,5	54,8	9,8	27	77,2	95	31,8	66,6	15	71,5	M14x45		BM-FL-604-M14-W66
		7251	1.75	2.16	.39	1.06	3.04	3.74	1.25	2.62	.59	157.30			
38	1-1/2	500	51,6	64,3	12	30	89,4	113	36,5	79,3	17	118,9	M16x55	5/8-11 UNC x 2-1/4	BM-FL-605-W66
		7251	2.03	2.53	.47	1.18	3.52	4.45	1.44	3.12	.67	261.58			
51	2	500	67,6	80,2	12	37	113,4	133	44,5	96,8	21	187,4	M20x70	3/4-10 UNC x 2-3/4	BM-FL-606-W66
		7251	2.66	3.16	.47	1.46	4.46	5.24	1.75	3.81	.83	412.28			
64	2-1/2	500	89,5	108,5	20	48	150	166	58,7	123,8	25	187,4	M24x80		BM-FL-607-M-W66 ³
		7251	3.52	4.27	.79	1.89	5.91	6.54	2.31	4.87	.98	412.28			
76	3	500	114,5	132,5	25	58	178	210	71,4	152,4	32	392,0	M30x90		BM-FL-608-M-W66 ³
		7251	4.51	5.22	.98	2.28	7.01	8.27	2.81	6.00	1.26	862.40			

¹ Der angegebene maximale Betriebsdruck PN ist bezogen auf den Flansch und die jeweils verwendeten Schrauben (10.9). Der tatsächliche maximale Betriebsdruck ist abhängig von der Stärke und Güte des verwendeten Rohres.

² Maße der Schraubendurchgangslöcher z.T. von der ISO abweichend, um die Montierbarkeit sowohl der metrischen, als auch der UNC-Schrauben zu gewährleisten.

³ Aus Stahl C45 oder gleichwertig, verzinkt und dickschichtpassiviert.

Werkstoffe, Bestelloptionen und -beispiele

- * Flange Clamp (Flache Ausführung) aus Stahl C55 oder gleichwertig, verzinkt und dickschichtpassiviert BM-FL-...-W66
- * Satz mit metr. Schrauben (10.9), Federringen und O-Ring aus NBR (Buna-N®) BM-FL-...-M-B-W130-K
- * Satz mit metr. Schrauben (10.9), Federringen und O-Ring aus FKM (Viton®) BM-FL-...-M-V-W130-K
- * Satz mit UNC-Schrauben (Gr 8), Federringen und O-Ring aus NBR (Buna-N®) BM-FL-...-U-B-W129-K

SAE-Vollflansch mit metrischen Gewindebohrungen
Typ BM-G ▪ Baureihen 3000 / 6000 PSI

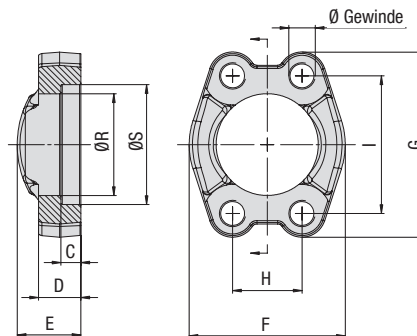

Standarddruck-Baureihe 3000 PSI (entsprechend ISO 6162-1:2012)

Nenngröße DN	(in)	PN ¹ (bar/PSI)	Abmessungen (mm/in)									Gewicht (kg/lbs) ca. pro 100	Ø Gewinde ²	Bestellbezeichnungen
			10.9	ØR	ØS	C	D	E	F	G	H			
13	1/2	350	24,3	31	6,2	13	19	46	54	17,5	38,1	13,9	M8	BM-G-301-W66
		5075	.96	1.22	.24	.51	.75	1.81	2.13	.69	1.50	30.58		
19	3/4	350	32,2	38,9	6,2	14	22	52	65	22,3	47,6	19,0	M10	BM-G-302-W66
		5075	1.27	1.53	.24	.55	.87	2.05	2.56	.88	1.87	41.80		
25	1	345	38,5	45,3	7,5	16	24	59	70	26,2	52,4	24,4	M10	BM-G-303-W66
		5003	1.52	1.78	.30	.63	.94	2.32	2.76	1.03	2.06	53.68		
32	1-1/4	280	43,7	51,6	7,5	14	22	73	79,5	30,2	58,7	32,1	M10 (M12)	BM-G-304-W66
		4061	1.72	2.03	.30	.55	.87	2.87	3.13	1.19	2.31	70.62		
38	1-1/2	210	50,8	61,1	7,5	16	25	83	94	35,7	69,9	49,0	M12 (M14)	BM-G-305-W66
		3045	2.00	2.41	.30	.63	.98	3.27	3.70	1.41	2.75	107.80		
51	2	210	62,8	72,3	9	16	26	97	102	42,9	77,8	55,5	M12 (M14)	BM-G-306-W66
		3045	2.47	2.85	.35	.63	1.02	3.82	4.02	1.69	3.06	122.10		
64	2-1/2	175	74,9	84,9	9	19	38	109	114,5	50,8	88,9	94,9	M12 (M14)	BM-G-307-W66
		2538	2.95	3.34	.35	.75	1.50	4.29	4.51	2.00	3.50	208.78		
76	3	160	90,9	102,4	9	22	41	131	135	61,9	106,4	138,1	M16	BM-G-308-W66
		2320	3.58	4.03	.35	.87	1.61	5.16	5.31	2.44	4.19	303.82		
89	3-1/2	35	102,4	115,1	10,7	22	28	140	152	69,9	120,7	132,5	M16	BM-G-309-W66
		508	4.03	4.53	.42	.87	1.10	5.51	5.98	2.75	4.75	291.50		
102	4	35	115	127,8	10,7	25	35	152	162	77,8	130,2	174,8	M16	BM-G-310-W66
		508	4.53	5.03	.42	.98	1.38	5.98	6.38	3.06	5.13	384.56		
127	5	35	140,5	153,2	10,7	28	41	181	184	92,1	152,4	256,0	M16	BM-G-311-W66
		508	5.53	6.03	.42	1.10	1.61	7.13	7.24	3.63	6.00	563.20		

500 bar / 7251 PSI

Hochdruck-Baureihe 6000 PSI (entsprechend ISO 6162-2:2012)

Nenngröße DN	(in)	PN ¹ (bar/PSI)	Abmessungen (mm/in)									Gewicht (kg/lbs) ca. pro 100	Ø Gewinde	Bestellbezeichnungen
			10.9	ØR	ØS	C	D	E	F	G	H			
13	1/2	500	24,6	32,5	7,2	16	22	48	56,5	18,2	40,5	18,3	M8	BM-G-601-W66
		7251	.97	1.28	.28	.63	.87	1.89	2.22	.72	1.59	40.26		
19	3/4	500	32,5	42	8,2	19	28	60	71	23,8	50,8	34,0	M10	BM-G-602-W66
		7251	1.28	1.65	.32	.75	1.10	2.36	2.80	.94	2.00	74.80		
25	1	500	38,8	48,4	9	24	33	70	81	27,8	57,2	57,4	M12	BM-G-603-W66
		7251	1.53	1.91	.35	.94	1.30	2.76	3.19	1.09	2.25	126.28		
32	1-1/4	500	44,5	54,8	9,8	27	38	78	95	31,8	66,6	82,9	M12	BM-G-604-W66
		7251	1.75	2.16	.39	1.06	1.50	3.07	3.74	1.25	2.62	182.38		
32	1-1/4	500	44,5	54,8	9,8	27	38	78	95	31,8	66,6	85,4	M14	BM-G-604-M14-W66
		7251	1.75	2.16	.39	1.06	1.50	3.07	3.74	1.25	2.62	187.88		
38	1-1/2	500	51,6	64,3	12	30	43	95	113	36,5	79,3	143,4	M16	BM-G-605-W66
		7251	2.03	2.53	.47	1.18	1.69	3.74	4.45	1.44	3.12	315.48		
51	2	500	67,6	80,2	12	37	52	114	133	44,5	96,8	218,8	M20	BM-G-606-W66
		7251	2.66	3.16	.47	1.46	2.05	4.49	5.24	1.75	3.81	481.36		
64	2-1/2	500	89,5	108,5	20	48	48	150	175	58,7	123,8	403,8	M24	BM-G-607-W66
		7251	6,2	7,5	1,4	3,3	3,3	10,3	12,1	4,0	8,5	888.36		
76	3	420	114,5	132,5	25	58	58	178	210	71,4	152,4	704,2	M30	BM-G-608-W66
		6090	7,9	9,1	1,7	4,0	4,0	12,3	14,5	4,9	10,5	1549.24		

Werkstoffe, Bestelloptionen und -beispiele

- * Vollflansch mit metrischen Gewindebohrungen aus Stahl S355J2 / C45 oder gleichwertig, verzinkt und dickschichtpassiviert **BM-G-...-W66**
- * Vollflansch mit metrischen Gewindebohrungen aus Stahl S355J2 / C45 oder gleichwertig, Zink/Nickel-beschichtet (auf Anfrage) **BM-G-...-W3**
- * Vollflansch mit metrischen Gewindebohrungen aus Edelstahl V4A – 1.4404 (auf Anfrage) **BM-G-...-W5**
- * Größe der metrischen Gewindebohrungen vom Standard abweichend (z.B. M14) **BM-G-...-M14-W66**

¹ Der angegebene maximale Betriebsdruck PN ist bezogen auf den Flansch und die jeweils verwendeten Schrauben (10.9). Der tatsächliche maximale Betriebsdruck ist abhängig von der Stärke und Güte des verwendeten Rohres.

² Alternative Bestellmöglichkeiten in Klammern sind auf Anfrage erhältlich.

	SAE-Anschweiß-Flanschadapter CAG-ST	24
	SAE-Anschweiß-Gegenflanschadapter CSG-ST	24
	SAE-Einschweiß-Flanschadapter CAG-ES	26
	SAE-Einschweiß-Gegenflanschadapter CSG-ES	26
	SAE-Flanschadapter mit BSPT-Außengewinde CAG-T	28
	SAE-Gegenflanschadapter mit BSPT-Außengewinde CSG-T	28
	SAE-Flanschadapter mit NPT-Außengewinde CAG-N	30
	SAE-Gegenflanschadapter mit NPT-Außengewinde CSG-N	30
	SAE-Flanschadapter mit metrischem Außengewinde und 24°-Konusbohrung (Form W nach DIN 3861) CAG-L/S	32
	SAE-90°-Anschweiß-Flanschadapter CAG90-ST	34
	SAE-90°-Flanschadapter mit metrischem Außengewinde und 24°-Konusbohrung (Form W nach DIN 3861) CAG90-L/S	36

SAE-Anschweiß-Flanschadapter / SAE-Anschweiß-Gegenflanschadapter Typ CAG/CSG-ST • Baureihe 3000 PSI

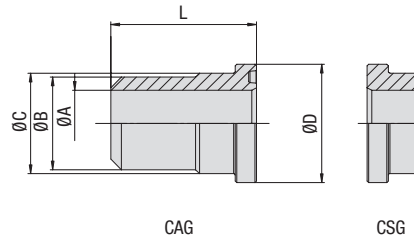

Standarddruck-Baureihe 3000 PSI (entsprechend ISO 6162-1:2012)

Nenngröße		PN ¹ (bar/PSI)		Abmessungen (mm/in)			Bestellbezeichnungen
DN	(in)	10.9	ØC	ØD	L		
13	1/2	350	24	30,2	41	CAG-301-ST- ** /** -W1	
		5075	.94	1.19	1.61		
/ ersetzen durch ØB / ØA: 16/12 • 20/15 • 21,3/15,7 • 21,3/13,7 • 21,3/12							
19	3/4	350	31,5	38,1	50	CAG-302-ST- ** /** -W1	
		5075	1.24	1.50	1.97		
/ ersetzen durch ØB / ØA: 25/19 • 26,9/19,7 • 28/19							
25	1	345	38	44,45	50	CAG-303-ST- ** /** -W1	
		5003	1.50	1.75	1.97		
/ ersetzen durch ØB / ØA: 25/19 • 28/22 • 30/24 • 30/22 • 33,7/24,7 • 38/30 • 38/28							
32	1-1/4	280	43	50,8	55	CAG-304-ST- ** /** -W1	
		4061	1.69	2.00	2.17		
/ ersetzen durch ØB / ØA: 25/19 • 30/24 • 38/32 • 38/30 • 38/28 • 42,4/33,4 • 42,4/29,8 • 43/31							
38	1-1/2	210	50	60,35	57	CAG-305-ST- ** /** -W1	
		3045	1.97	2.38	2.24		
/ ersetzen durch ØB / ØA: 38/30 • 42/36 • 42/35 • 42/32 • 45/43 • 48,3/41 • 48,3/38,3 • 48,3/34 • 48,3/35 • 50/38							
51	2	210	62	71,4	57	CAG-306-ST- ** /** -W1	
		3045	2.44	2.81	2.24		
/ ersetzen durch ØB / ØA: 48,3/38,4 • 55/45 • 60,3/54,5 • 60,3/52 • 60,3/50,3 • 60,3/47,7 • 60,3/44,3							
64	2-1/2	175	74	84,1	58	CAG-307-ST- ** /** -W1	
		2538	2.91	3.31	2.28		
/ ersetzen durch ØB / ØA: 65/53 • 70/55 • 74/65 • 74/61,8 • 74/58							
76	3	160	90	101,6	60	CAG-308-ST- ** /** -W1	
		2320	3.54	4.00	2.36		
/ ersetzen durch ØB / ØA: 80/68 • 89/82,5 • 89/81 • 89/76 • 89/74 • 89/70							
89	3-1/2	35	102	114,3	80	CAG-309-ST- ** /** -W1	
		508	4.02	4.50	3.15		
/ ersetzen durch ØB / ØA: 100/88 • 89/81,7 • 89/73							
102	4	35	114	127	80	CAG-310-ST- ** /** -W1	
		508	4.49	5.00	3.15		
/ ersetzen durch ØB / ØA: 110/98 • 114/107 • 114/102 • 114/96,7							
127	5	35	140	152,4	80	CAG-311-ST- ** /** -W1	
		508	5.51	6.00	3.15		
/ ersetzen durch ØB / ØA: 133/120 • 139,7/131,7 • 139,7/119,7							

Separate Schrauben und Dichtungssätze siehe Seite 89.

Werkstoffe, Bestelloptionen und -beispiele

- * SAE-Flanschadapter (ohne O-Ring) aus Stahl S355J2 oder gleichwertig, unbeschichtet (geölt) **CAG-...-ST- ** /** -W1**
- * SAE-Gegenflanschadapter aus Stahl S355J2 oder gleichwertig, unbeschichtet (geölt) **CSG-...-ST- ** /** -W1**
- * SAE-Flanschadapter (ohne O-Ring) aus Edelstahl V4A – 1.4404 (auf Anfrage) **CAG-...-ST- ** /** -W5**
- * Satz mit DB und metr. Schrauben (10.9), Federringen und O-Ring aus NBR (Buna-N®) **CAG-...-ST- ** /** -W129-K**
- * Satz mit DB und metr. Schrauben (10.9), Federringen und O-Ring aus FKM (Viton®) **CAG-...-ST- ** /** -V-W129-K**
- * Satz mit DB und UNC-Schrauben (Gr 8), Federringen und O-Ring aus NBR (Buna-N®) **CAG-...-ST- ** /** -U-W129-K**
- * Satz mit BM und metr. Schrauben, Federringen und O-Ring aus NBR (Buna-N®) **CAG-...-ST- ** /** -BM-W129-K**

Bitte ØB / ØA stets angeben.

¹ Der angegebene maximale Betriebsdruck PN ist bezogen auf den Flansch und die jeweils verwendeten Schrauben (10.9). Der tatsächliche maximale Betriebsdruck ist abhängig von der Stärke und Güte des verwendeten Rohres.

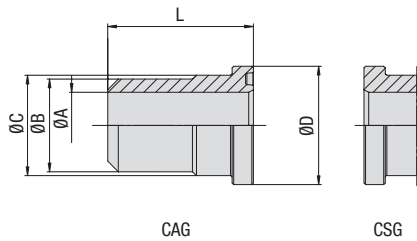
**SAE-Anschweiß-Flanschadapter / SAE-Anschweiß-Gegenflanschadapter
Typ CAG/CSG-ST ▪ Baureihe 6000 PSI**

B
Hochdruck-Baureihe 6000 PSI (entsprechend ISO 6162-2:2012)

Nenngröße		PN ¹ (bar/PSI)	Abmessungen (mm/in)			Bestellbezeichnungen
DN	(in)	10.9	ØC	ØD	L	
13	1/2	420	24	31,8	34	CAG-601-ST-**-**/W1
		6090	.94	1.25	1.34	
*** ersetzen durch ØB / ØA: 16/12 • 20/15 • 21,3/12,3						
19	3/4	420	32	41,3	38	CAG-602-ST-**-**/W1
		6090	1.26	1.63	1.50	
*** ersetzen durch ØB / ØA: 16/12 • 20/14 • 25/19 • 25/18 • 25/17 • 26,9/15,7 • 28/18						
25	1	420	38	47,6	40	CAG-603-ST-**-**/W1
		6090	1.50	1.87	1.57	
*** ersetzen durch ØB / ØA: 25/19 • 30/24 • 30/22 • 33,7/21 • 33,7/19,5 • 38/30 • 38/28						
32	1-1/4	420	44	54	45	CAG-604-ST-**-**/W1 ²
		6090	1.73	2.13	1.77	
*** ersetzen durch ØB / ØA: 25/19 • 30/24 • 38/30 • 38/28 • 38/27 • 42,4/29,8						
38	1-1/2	420	51	63,5	50	CAG-605-ST-**-**/W1
		6090	2.01	2.50	1.97	
*** ersetzen durch ØB / ØA: 38/28 • 45/32 • 48,3/38,3 • 48,3/35,7 • 48,3/34 • 48,3/32,3 • 48,3/30,7 • 50/38 • 51/35						
51	2	420	67	79,4	58	CAG-606-ST-**-**/W1
		6090	2.64	3.13	2.28	
*** ersetzen durch ØB / ØA: 48,3/35,7 • 60,3/47,7 • 60,3/44,3 • 60,3/42,8 • 60,3/40,3 • 60,3/33,5 • 65 /39						
64	2-1/2	420	89	108	75	CAG-607-ST-**-**/W1
		6090	3.50	4.25	2.95	
*** ersetzen durch ØB / ØA: 76,1/60 • 76,1/56 • 89/69 • 89/67 • 89/60,5						
76	3	420	114	131,6	80	CAG-608-ST-**-**/W1
		6090	4.49	5.18	3.15	
*** ersetzen durch ØB / ØA: 89/69 • 89/66,7 • 89/60,5 • 114/92,3 • 114/79,3						

Separate Schrauben und Dichtungssätze siehe Seite 89.

¹ Der angegebene maximale Betriebsdruck PN ist bezogen auf den Flansch und die jeweils verwendeten Schrauben (10.9). Der tatsächliche maximale Betriebsdruck ist abhängig von der Stärke und Güte des verwendeten Rohres.

² Nach ISO 6162-2 sind an dieser Stelle Schrauben M12 vorgesehen. Da im Allgemeinen jedoch Schrauben M14 eingesetzt werden, muss dies in der Bestellbezeichnung des Komplettteils explizit angegeben werden (z.B. CAG-604-ST-42.4/29.8-M14-W129-K).

Werkstoffe, Bestelloptionen und -beispiele

- * SAE-Flanschadapter (ohne O-Ring) aus Stahl S355J2 oder gleichwertig, unbeschichtet (geölt) **CAG-...-ST-**-**/W1**
- * SAE-Gegenflanschadapter aus Stahl S355J2 oder gleichwertig, unbeschichtet (geölt) **CSG-...-ST-**-**/W1**
- * SAE-Flanschadapter (ohne O-Ring) aus Edelstahl V4A – 1.4404 (auf Anfrage) **CAG-...-ST-**-**/W5**
- * Satz mit DB und metr. Schrauben (10.9), Federringen und O-Ring aus NBR (Buna-N®) **CAG-...-ST-**-**/W129-K**
- * Satz mit DB und metr. Schrauben (10.9), Federringen und O-Ring aus FKM (Viton®) **CAG-...-ST-**-**/V-W129-K**
- * Satz mit DB und UNC-Schrauben (Gr 8), Federringen und O-Ring aus NBR (Buna-N®) **CAG-...-ST-**-**/U-W129-K**
- * Satz mit BM und metr. Schrauben, Federringen und O-Ring aus NBR (Buna-N®) **CAG-...-ST-**-**/BM-W129-K**

Bitte ØB / ØA stets angeben.

SAE-Einschweiß-Flanschadapter / SAE-Einschweiß-Gegenflanschadapter
Typ CAG/CSG-ES ▪ Baureihe 3000 PSI

B

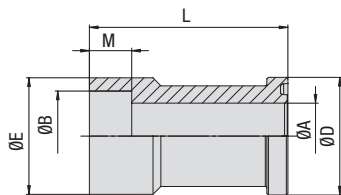

Ausführung A (CAG) - nicht zur Verwendung mit SAE-Vollflanschen BM

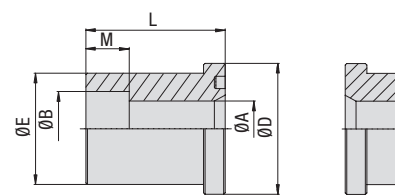

Ausführung B (CAG / CSG)

Standarddruck-Baureihe 3000 PSI (entsprechend ISO 6162-1:2012)

Nenngröße	PN ¹ (bar/PSI)	Abmessungen (mm/in)							Version	Gewicht (kg/lbs) ca. pro 100	Bestellbezeichnungen
		DN	(in)	10.9	ØA	ØB	ØD	ØE			
13	1/2	350	12	16,5	30,2	24	12	35	B	11,0	CAG-301-ES-16.5/12-W1
		5075	.47	.65	1.19	.94	.47	1.38		24,20	
13	1/2	350	12	17,6	30,2	24	12	35	B	99,0	CAG-301-ES-17.6/12-W1
		5075	.47	.69	1.19	.94	.47	1.38		217,80	
13	1/2	350	15	20,5	30,2	30	13	60	A	15,7	CAG-301-ES-20.5/15-W1
		5075	.59	.81	1.19	1.18	.51	2.36		34,54	
13	1/2	350	15	21,7	30,2	30	13	60	A	15,8	CAG-301-ES-21.7/15-W1
		5075	.59	.85	1.19	1.18	.51	2.36		34,76	
19	3/4	350	13	20,5	38,1	31,5	12	40	B	18,4	CAG-302-ES-20.5/13-W1
		5075	.51	.81	1.50	1.24	.47	1.57		40,49	
19	3/4	350	13	21,7	38,1	31,5	13	40	B	18,4	CAG-302-ES-21.7/13-W1
		5075	.51	.85	1.50	1.24	.51	1.57		40,49	
19	3/4	350	19	25,5	38,1	35	13	68	A	28,2	CAG-302-ES-25.5/19-W1
		5075	.75	1.00	1.50	1.38	.51	2.68		62,04	
19	3/4	350	19	27,3	38,1	35	13	68	A	27,1	CAG-302-ES-27.3/19-W1
		5075	.75	1.07	1.50	1.38	.51	2.68		59,62	
25	1	345	19	27,3	44,45	38	14	45	B	40,0	CAG-303-ES-27.3/19-W1
		5003	.75	1.07	1.75	1.50	.55	1.77		88,00	
25	1	345	23	30,5	44,45	44	16	75	A	46,1	CAG-303-ES-30.5/23-W1
		5003	.91	1.20	1.75	1.73	.63	2.95		101,42	
25	1	345	25	34	44,45	44	16	75	A	46,0	CAG-303-ES-34/25-W1
		5003	.98	1.34	1.75	1.73	.63	2.95		101,20	
32	1-1/4	280	25	30,5	50,8	43	16	50	B	36,0	CAG-304-ES-30.5/25-W1
		4061	.98	1.20	2.00	1.69	.63	1.97		79,20	
32	1-1/4	280	25	34	50,8	43	16	50	B	32,0	CAG-304-ES-34/25-W1
		4061	.98	1.34	2.00	1.69	.63	1.97		70,40	
32	1-1/4	280	32	38,5	50,8	55	18	95	A	64,0	CAG-304-ES-38.5/32-W1
		4061	1.26	1.52	2.00	2.17	.71	3.74		140,80	
32	1-1/4	280	32	43	50,8	55	18	95	A	60,0	CAG-304-ES-43/32-W1
		4061	1.26	1.69	2.00	2.17	.71	3.74		132,00	
38	1-1/2	210	32	38,5	60,3	50	18	55	B	44,0	CAG-305-ES-38.5/32-W1
		3045	1.26	1.52	2.37	1.97	.71	2.17		96,80	
38	1-1/2	210	32	43	60,3	50	18	55	B	46,0	CAG-305-ES-43/32-W1
		3045	1.26	1.69	2.37	1.97	.71	2.17		101,20	
38	1-1/2	210	38	49	60,3	63	20	100	A	82,5	CAG-305-ES-49/38-W1
		3045	1.50	1.93	2.37	2.48	.79	3.94		181,50	
38	1-1/2	210	38	50,4	60,3	63	20	100	A	80,9	CAG-305-ES-50.4/38-W1
		3045	1.50	1.98	2.37	2.48	.79	3.94		177,98	
51	2	210	38	49	71,4	61,8	20	65	B	174,0	CAG-306-ES-49/38-W1
		3045	1.50	1.93	2.81	2.43	.79	2.56		382,80	
51	2	210	38	50,7	71,4	61,8	20	65	B	174,0	CAG-306-ES-50.7/38-W1
		3045	1.50	2.00	2.81	2.43	.79	2.56		382,80	
51	2	210	50	61	71,4	79	22	107	A	119,7	CAG-306-ES-61/50-W1
		3045	1.97	2.40	2.81	3.11	.87	4.21		263,34	

Separate Schrauben und Dichtungssätze siehe Seite 89.

Werkstoffe, Bestelloptionen und -beispiele

- * SAE-Flanschadapter (ohne O-Ring) aus Stahl S355J2 oder gleichwertig, unbeschichtet (geölt)
- * SAE-Gegenflanschadapter aus Stahl S355J2 oder gleichwertig, unbeschichtet (geölt)
- * SAE-Flanschadapter (ohne O-Ring) aus Edelstahl V4A – 1.4571 (auf Anfrage)

CAG-...-ES-**-**/W1
 CSG-...-ES-**-**/W1
 CAG-...-ES-**-**/W5

- * Satz mit DB und metr. Schrauben (10.9), Federringen und O-Ring aus NBR (Buna-N®)
- * Satz mit DB und metr. Schrauben (10.9), Federringen und O-Ring aus FKM (Viton®)
- * Satz mit DB und UNC-Schrauben (Gr 8), Federringen und O-Ring aus NBR (Buna-N®)

CAG-...-ES-**-**/W129-K
 CAG-...-ES-**-**/V-W129-K
 CAG-...-ES-**-**/U-W129-K

Bitte ØB / ØA stets angeben.

¹ Der angegebene maximale Betriebsdruck PN ist bezogen auf den Flansch und die jeweils verwendeten Schrauben (10.9). Der tatsächliche maximale Betriebsdruck ist abhängig von der Stärke und Güte des verwendeten Rohres.

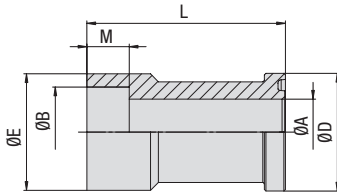
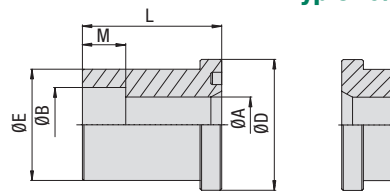
**SAE-Einschweiß-Flanschadapter / SAE-Einschweiß-Gegenflanschadapter
Typ CAG/CSG-ES ▪ Baureihen 3000 / 6000 PSI**

Ausführung A (CAG) - nicht zur Verwendung mit SAE-Vollflanschen BM

Ausführung B (CAG / CSG)

B
Standarddruck-Baureihe 3000 PSI (entsprechend ISO 6162-1:2012)

Nenngröße		PN ¹ (bar/PSI)	Abmessungen (mm/in)					Version	Gewicht (¹⁹ /lbs) ca. pro 100	Bestellbezeichnungen	
DN	(in)	10.9	ØA	ØB	ØD	ØE	M				L
64	2-1/2	175	47	61	84,1	73,8	22	75	B	79,0	CAG-307-ES-61/47-W1
		2538	1.85	2.40	3.31	2.91	.87	2.95		173.80	
64	2-1/2	175	58	77	84,1	98	24	130	A	215,9	CAG-307-ES-77/58-W1
		2538	2.28	3.03	3.31	3.86	.94	5.12		474.98	
76	3	160	58	77	101,6	90	24	85	B	108,0	CAG-308-ES-77/58-W1
		2320	2.28	3.03	4.00	3.54	.94	3.35		237.60	
76	3	160	70	90,5	101,6	116	28	150	A	372,0	CAG-308-ES-90.5/70-W1
		2320	2.76	3.56	4.00	4.57	1.10	5.91		818.40	

Hochdruck-Baureihe 6000 PSI (entsprechend ISO 6162-2:2012)

Nenngröße		PN ¹ (bar/PSI)	Abmessungen (mm/in)					Version	Gewicht (¹⁹ /lbs) ca. pro 100	Bestellbezeichnungen	
DN	(in)	10.9	ØA	ØB	ØD	ØE	M				L
13	1/2	420	11	16,5	31,8	24	13	35	B	12,5	CAG-601-ES-16.5/11-W1
		6090	.43	.65	1.25	.94	.51	1.38		27.48	
13	1/2	420	11	17,6	31,8	24	13	35	B	12,5	CAG-601-ES-17.6/11-W1
		6090	.43	.69	1.25	.94	.51	1.38		27.48	
13	1/2	420	15	20,5	31,8	32	13	60	A	19,7	CAG-601-ES-20.5/15-W1
		6090	.59	.81	1.25	1.26	.51	2.36		43.34	
13	1/2	420	15	21,7	31,8	32	13	60	A	18,8	CAG-601-ES-21.7/15-W1
		6090	.59	.85	1.25	1.26	.51	2.36		41.36	
19	3/4	420	13	20,5	41,3	31,8	13	40	B	19,0	CAG-602-ES-20.5/13-W1
		6090	.51	.81	16.26	1.25	.51	1.57		41.80	
19	3/4	420	13	21,7	41,3	31,8	13	40	B	20,1	CAG-602-ES-20.5/15-W1
		6090	.51	.85	16.26	1.25	.51	1.57		44.22	
19	3/4	420	19	25,7	41,3	40	13	68	A	36,1	CAG-602-ES-25.5/19-W1
		6090	.75	1.01	1.63	1.57	.51	2.68		79.42	
19	3/4	420	19	27,3	41,3	40	13	68	A	35,4	CAG-602-ES-27.3/19-W1
		6090	.75	1.07	1.63	1.57	.51	2.68		77.88	
25	1	420	17,5	27,3	47,6	38	13	45	B	35,9	CAG-603-ES-27.3/17.5-W1
		6090	.69	1.07	1.87	1.50	.51	1.77		79.04	
25	1	420	25	34	47,6	48	16	75	A	48,0	CAG-603-ES-34/25-W1
		6090	.98	1.34	1.87	1.89	.63	2.95		105.60	
32	1-1/4	420	22	34	54	44	16	50	B	52,4	CAG-604-ES-34/22-W1 ²
		6090	.87	1.34	2.13	1.73	.63	1.97		115.28	

Separate Schrauben und Dichtungssätze siehe Seite 89.

¹ Der angegebene maximale Betriebsdruck PN ist bezogen auf den Flansch und die jeweils verwendeten Schrauben (10.9). Der tatsächliche maximale Betriebsdruck ist abhängig von der Stärke und Güte des verwendeten Rohres.

² Nach ISO 6162-2 sind an dieser Stelle Schrauben M12 vorgesehen. Da im Allgemeinen jedoch Schrauben M14 eingesetzt werden, muss dies in der Bestellbezeichnung des Komplettteils explizit angegeben werden (z.B. CAG-604-ES-34/22-M14-W129-K).

Werkstoffe, Bestelloptionen und -beispiele

- * SAE-Flanschadapter (ohne O-Ring) aus Stahl S355J2 oder gleichwertig, unbeschichtet (geölt) **CAG-...-ES-*/**/W1**
- * SAE-Gegenflanschadapter aus Stahl S355J2 oder gleichwertig, unbeschichtet (geölt) **CSG-...-ES-*/**/W1**
- * SAE-Flanschadapter (ohne O-Ring) aus Edelstahl V4A – 1.4571 (auf Anfrage) **CAG-...-ES-*/**/W5**
- * Satz mit DB und metr. Schrauben (10.9), Federringen und O-Ring aus NBR (Buna-N®) **CAG-...-ES-*/**/W129-K**
- * Satz mit DB und metr. Schrauben (10.9), Federringen und O-Ring aus FKM (Viton®) **CAG-...-ES-*/**/V-W129-K**
- * Satz mit DB und UNC-Schrauben (Gr 8), Federringen und O-Ring aus NBR (Buna-N®) **CAG-...-ES-*/**/U-W129-K**

Bitte ØB / ØA stets angeben.

SAE-Flanschadapter / SAE-Gegenflanschadapter mit BSPT-Außengewinde Typ CAG/CSG-T • Baureihe 3000 PSI

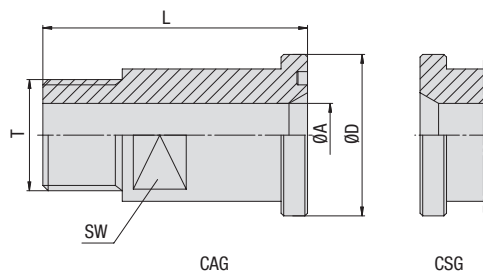

Standarddruck-Baureihe 3000 PSI (entsprechend ISO 6162-1:2012)

Nenngröße		PN ¹ (bar/PSI)		Abmessungen (mm/in)				Gewicht (^{kg} /lbs) ca. pro 100	Bestellbezeichnungen
DN	(in)	10.9	ØA	ØD	L	SW	T (BSPT)		
13	1/2	300	12	30,2	50	19	1/2	13,0	CAG-301-T-W66
		4350	.47	1.19	1.97	.75		28.60	
13	1/2	300	10	30,2	50	19	3/8 (06)	13,0	CAG-301-T06-W66
		4350	.39	1.19	1.97	.75		28.60	
19	3/4	300	17	38,1	55	27	3/4	18,2	CAG-302-T-W66
		4350	.67	1.50	2.17	1.06		40.04	
19	3/4	300	12	38,1	55	27	1/2 (08)	18,2	CAG-302-T08-W66
		4350	.47	1.50	2.17	1.06		40.04	
25	1	320	22	44,45	60	32	1	40,0	CAG-303-T-W66
		4641	.87	1.75	2.36	1.26		88.00	
25	1	320	17	44,45	60	32	3/4 (12)	40,0	CAG-303-T12-W66
		4641	.67	1.75	2.36	1.26		88.00	
32	1-1/4	250	27	50,8	65	41	1-1/4	43,7	CAG-304-T-W66
		3625	1.06	2.00	2.56	1.61		96.14	
32	1-1/4	250	22	50,8	65	41	1 (16)	44,0	CAG-304-T16-W66
		3625	.87	2.00	2.56	1.61		96.80	
38	1-1/2	210	32	60,3	70	46	1-1/2	61,5	CAG-305-T-W66
		3045	1.26	2.37	2.76	1.81		135.30	
38	1-1/2	210	27	60,3	70	46	1-1/4 (20)	61,5	CAG-305-T20-W66
		3045	1.06	2.37	2.76	1.81		135.30	
51	2	210	40	71,4	75	55	2	100,7	CAG-306-T-W66
		3045	1.57	2.81	2.95	2.17		221.54	
51	2	210	30	71,4	75	55	1-1/2 (24)	45,0	CAG-306-T24-W66
		3045	1.18	2.81	2.95	2.17		99.00	

Separate Schrauben und Dichtungssätze siehe Seite 89.

Werkstoffe, Bestelloptionen und -beispiele

- * SAE-Flanschadapter (ohne O-Ring) aus Stahl S355J2 oder gleichwertig, verzinkt und dickschichtpassiviert **CAG-...-T-W66**
- * SAE-Gegenflanschadapter aus Stahl S355J2 oder gleichwertig, verzinkt und dickschichtpassiviert **CSG-...-T-W66**
- * SAE-Flanschadapter (ohne O-Ring) aus Edelstahl V4A – 1.4571 (auf Anfrage) **CAG-...-T-W5**

- * Größe der Anschlussgewinde vom Standard abweichend (z.B. 1/2 BSPT) **CAG-...-T08-W66**

- * Satz mit DB und metr. Schrauben (10.9), Federringen und O-Ring aus NBR (Buna-N®) **CAG-...-T-W130-K**
- * Satz mit DB und metr. Schrauben (10.9), Federringen und O-Ring aus FKM (Viton®) **CAG-...-T-V-W130-K**
- * Satz mit DB und UNC-Schrauben (Gr 8), Federringen und O-Ring aus NBR (Buna-N®) **CAG-...-T-U-W130-K**

¹ Der angegebene maximale Betriebsdruck PN ist bezogen auf den Flansch und die jeweils verwendeten Schrauben (10.9). Der tatsächliche maximale Betriebsdruck ist abhängig von der Stärke und Güte des verwendeten Rohres.

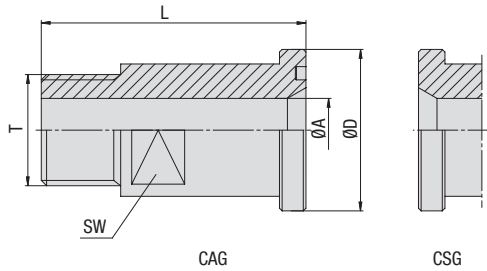
**SAE-Flanschadapter / SAE-Gegenflanschadapter mit BSPT-Außengewinde
Typ CAG/CSG-BSPT ▪ Baureihe 6000 PSI**

B
Hochdruck-Baureihe 6000 PSI (entsprechend ISO 6162-2:2012)

Nenngröße		PN ¹ (bar/PSI)	Abmessungen (mm/in)			SW	T (BSPT)	Gewicht (*9/10s) ca. pro 100	Bestellbezeichnungen
DN	(in)	10.9	ØA	ØD	L				
13	1/2	350	12	31,8	50	19	1/2	12,5	CAG-601-T-W66
		5075	.47	1.25	1.97	.75		27.48	
13	1/2	350	10	31,8	50	19	3/8 (06)	12,5	CAG-601-T06-W66
		5075	.39	1.25	1.97	.75		27.48	
19	3/4	350	17	41,3	60	26	3/4	23,4	CAG-602-T-W66
		5075	.67	1.63	2.36	1.02		51.51	
19	3/4	350	12	41,3	60	26	1/2 (08)	23,4	CAG-602-T08-W66
		5075	.47	1.63	2.36	1.02		51.51	
25	1	350	22	47,6	70	32	1	35,9	CAG-603-T-W66
		5075	.87	1.87	2.76	1.26		79.04	
25	1	350	17	47,6	70	32	3/4 (12)	35,9	CAG-603-T12-W66
		5075	.67	1.87	2.76	1.26		79.04	
32	1-1/4	250	27	54	75	38	1-1/4	52,4	CAG-604-T-W66 ²
		3625	1.06	2.13	2.95	1.50		115.28	
32	1-1/4	250	22	54	75	38	1 (16)	52,4	CAG-604-T16-W66
		3625	.87	2.13	2.95	1.50		115.28	
38	1-1/2	250	30	63,5	80	41	1-1/2	76,0	CAG-605-T-W66
		3625	1.18	2.50	3.15	1.61		167.20	
38	1-1/2	250	27	63,5	80	41	1-1/4 (20)	76,0	CAG-605-T20-W66
		3625	1.06	2.50	3.15	1.61		167.20	
51	2	200	40	79,4	90	55	2	141,8	CAG-606-T-W66
		2900	1.57	3.13	3.54	2.17		311.96	
51	2	200	30	79,4	90	55	1-1/2 (24)	141,8	CAG-606-T24-W66
		2900	1.18	3.13	3.54	2.17		311.96	

Separate Schrauben und Dichtungssätze siehe Seite 89.

¹ Der angegebene maximale Betriebsdruck PN ist bezogen auf den Flansch und die jeweils verwendeten Schrauben (10.9). Der tatsächliche maximale Betriebsdruck ist abhängig von der Stärke und Güte des verwendeten Rohres.

² Nach ISO 6162-2 sind an dieser Stelle Schrauben M12 vorgesehen. Da im Allgemeinen jedoch Schrauben M14 eingesetzt werden, muss dies in der Bestellbezeichnung des Komplettteils explizit angegeben werden (z.B. CAG-604-T-M14-W130-K).

Werkstoffe, Bestelloptionen und -beispiele

- * SAE-Flanschadapter (ohne O-Ring) aus Stahl S355J2 oder gleichwertig, verzinkt und dickschichtpassiviert **CAG-...-T-W66**
- * SAE-Gegenflanschadapter aus Stahl S355J2 oder gleichwertig, verzinkt und dickschichtpassiviert **CSG-...-T-W66**
- * SAE-Flanschadapter (ohne O-Ring) aus Edelstahl V4A – 1.4571 (auf Anfrage) **CAG-...-T-W5**

- * Größe der Anschlussgewinde vom Standard abweichend (z.B. 1/2 BSPT) **CAG-...-T08-W66**

- * Satz mit DB und metr. Schrauben (10.9), Federringen und O-Ring aus NBR (Buna-N®) **CAG-...-T-W130-K**
- * Satz mit DB und metr. Schrauben (10.9), Federringen und O-Ring aus FKM (Viton®) **CAG-...-T-V-W130-K**
- * Satz mit DB und UNC-Schrauben (Gr 8), Federringen und O-Ring aus NBR (Buna-N®) **CAG-...-T-U-W130-K**

SAE-Flanschadapter / SAE-Gegenflanschadapter mit NPT-Außengewinde Typ CAG/CSG-N • Baureihe 3000 PSI

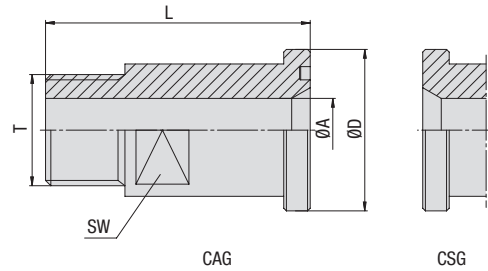

Standarddruck-Baureihe 3000 PSI (entsprechend ISO 6162-1:2012)

Nenngröße		PN ¹ (bar/PSI)	Abmessungen (mm/in)			L	SW	T (NPT)	Gewicht (^{kg} /lbs) ca. pro 100	Bestellbezeichnungen
DN	(in)	10.9	ØA	ØD						
13	1/2	300	12	30,2	50	19	1/2	13,0	CAG-301-N-W66	
		4350	.47	1.19	1.97	.75		28.60		
13	1/2	300	10	30,2	50	19	3/8 (06)	13,0	CAG-301-N06-W66	
		4350	.39	1.19	1.97	.75		28.60		
19	3/4	300	17	38,1	55	27	3/4	23,0	CAG-302-N-W66	
		4350	.67	1.50	2.17	1.06		50.60		
19	3/4	300	12	38,1	55	27	1/2 (08)	23,0	CAG-302-N08-W66	
		4350	.47	1.50	2.17	1.06		50.60		
25	1	320	22	44,45	60	32	1	28,0	CAG-303-N-W66	
		4641	.87	1.75	2.36	1.26		61.60		
25	1	320	17	44,45	60	32	3/4 (12)	28,0	CAG-303-N12-W66	
		4641	.67	1.75	2.36	1.26		61.60		
32	1-1/4	250	27	50,8	65	41	1-1/4	79,0	CAG-304-N-W66	
		3625	1.06	2.00	2.56	1.61		173.80		
32	1-1/4	250	22	50,8	65	41	1 (16)	79,0	CAG-304-N16-W66	
		3625	.87	2.00	2.56	1.61		173.80		
38	1-1/2	210	32	60,3	70	46	1-1/2	62,0	CAG-305-N-W66	
		3045	1.26	2.37	2.76	1.81		136.40		
38	1-1/2	210	27	60,3	70	46	1-1/4 (20)	62,0	CAG-305-N20-W66	
		3045	1.06	2.37	2.76	1.81		136.40		
51	2	210	40	71,4	75	55	2	95,8	CAG-306-N-W66	
		3045	1.57	2.81	2.95	2.17		210.76		
51	2	210	30	71,4	75	55	1-1/2 (24)	171,6	CAG-306-N24-W66	
		3045	1.18	2.81	2.95	2.17		377.52		

Separate Schrauben und Dichtungssätze siehe Seite 89.

Werkstoffe, Bestelloptionen und -beispiele

- * SAE-Flanschadapter (ohne O-Ring) aus Stahl S355J2 oder gleichwertig, verzinkt und dickschichtpassiviert **CAG-...-N-W66**
- * SAE-Gegenflanschadapter aus Stahl S355J2 oder gleichwertig, verzinkt und dickschichtpassiviert **CSG-...-N-W66**
- * SAE-Flanschadapter (ohne O-Ring) aus Edelstahl V4A – 1.4571 (auf Anfrage) **CAG-...-N-W5**

- * Größe der Anschlussgewinde vom Standard abweichend (z.B. 1/2 BSPT) **CAG-...-N08-W66**

- * Satz mit DB und metr. Schrauben (10.9), Federringen und O-Ring aus NBR (Buna-N®) **CAG-...-N-W130-K**
- * Satz mit DB und metr. Schrauben (10.9), Federringen und O-Ring aus FKM (Viton®) **CAG-...-N-V-W130-K**
- * Satz mit DB und UNC-Schrauben (Gr 8), Federringen und O-Ring aus NBR (Buna-N®) **CAG-...-N-U-W130-K**

¹ Der angegebene maximale Betriebsdruck PN ist bezogen auf den Flansch und die jeweils verwendeten Schrauben (10.9). Der tatsächliche maximale Betriebsdruck ist abhängig von der Stärke und Güte des verwendeten Rohres.

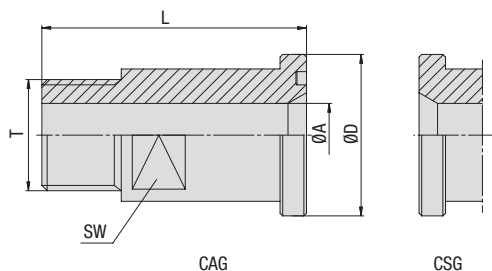
SAE-Flanschadapter / SAE-Gegenflanschadapter mit NPT-Außengewinde
 Typ CAG/CSG-NPT • Baureihe 6000 PSI

B

Hochdruck-Baureihe 6000 PSI (entsprechend ISO 6162-2:2012)

Nenngröße		PN ¹ (bar/PSI)	Abmessungen (mm/in)			SW	T (NPT)	Gewicht (^{kg} /lbs) ca. pro 100	Bestellbezeichnungen
DN	(in)	10.9	ØA	ØD	L				
13	1/2	350	12	31,8	50	19	1/2	13,0	CAG-601-N-W66
		5075	.47	1.25	1.97	.75		28.60	
13	1/2	350	10	31,8	50	19	3/8 (06)	13,0	CAG-601-N06-W66
		5075	.39	1.25	1.97	.75		28.60	
19	3/4	350	17	41,3	60	26	3/4	23,0	CAG-602-N-W66
		5075	.67	1.63	2.36	1.02		50.60	
19	3/4	350	12	41,3	60	26	1/2 (08)	23,0	CAG-602-N08-W66
		5075	.47	1.63	2.36	1.02		50.60	
25	1	350	22	47,6	70	32	1	55,6	CAG-603-N-W66
		5075	.87	1.87	2.76	1.26		122.32	
25	1	350	17	47,6	70	32	3/4 (12)	55,6	CAG-604-N12-W66
		5075	.67	1.87	2.76	1.26		122.32	
32	1-1/4	250	27	54	75	38	1-1/4	56,6	CAG-604-N-W66 ²
		3625	1.06	2.13	2.95	1.50		124.46	
32	1-1/4	250	22	54	75	38	1 (16)	56,6	CAG-604-N16-W66
		3625	.87	2.13	2.95	1.50		124.46	
38	1-1/2	250	30	63,5	80	41	1-1/2	76,7	CAG-605-N-W66
		3625	1.18	2.50	3.15	1.61		168.74	
38	1-1/2	250	27	63,5	80	41	1-1/4 (20)	83,2	CAG-605-N20-W66
		3625	1.06	2.50	3.15	1.61		183.03	
51	2	200	40	79,4	90	55	2	174,6	CAG-606-N-W66
		2900	1.57	3.13	3.54	2.17		384.12	
51	2	200	30	79,4	90	55	1-1/2 (24)	174,6	CAG-606-N24-W66
		2900	1.18	3.13	3.54	2.17		384.12	

Separate Schrauben und Dichtungssätze siehe Seite 89.

¹ Der angegebene maximale Betriebsdruck PN ist bezogen auf den Flansch und die jeweils verwendeten Schrauben (10.9). Der tatsächliche maximale Betriebsdruck ist abhängig von der Stärke und Güte des verwendeten Rohres.

² Nach ISO 6162-2 sind an dieser Stelle Schrauben M12 vorgesehen. Da im Allgemeinen jedoch Schrauben M14 eingesetzt werden, muss dies in der Bestellbezeichnung des Komplettteils explizit angegeben werden (z.B. CAG-604-N-M14-W130-K).

Werkstoffe, Bestelloptionen und -beispiele

- * SAE-Flanschadapter (ohne O-Ring) aus Stahl S355J2 oder gleichwertig, verzinkt und dickschichtpassiviert CAG-...-N-W66
- * SAE-Gegenflanschadapter aus Stahl S355J2 oder gleichwertig, verzinkt und dickschichtpassiviert CSG-...-N-W66
- * SAE-Flanschadapter (ohne O-Ring) aus Edelstahl V4A – 1.4571 (auf Anfrage) CAG-...-N-W5

- * Größe der Anschlussgewinde vom Standard abweichend (z.B. 1/2 BSPT) CAG-...-N08-W66

- * Satz mit DB und metr. Schrauben (10.9), Federringen und O-Ring aus NBR (Buna-N®) CAG-...-N-W130-K
- * Satz mit DB und metr. Schrauben (10.9), Federringen und O-Ring aus FKM (Viton®) CAG-...-N-V-W130-K
- * Satz mit DB und UNC-Schrauben (Gr 8), Federringen und O-Ring aus NBR (Buna-N®) CAG-...-N-U-W130-K

SAE-Flanschadapter mit metrischem Außengewinde und 24°-Konusbohrung (nach ISO 8434-1) Typ CAG-L/S ▪ Baureihe 3000 PSI

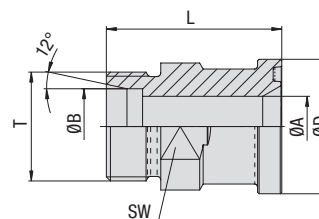

Standarddruck-Baureihe 3000 PSI (entsprechend ISO 6162-1:2012)

Nenngröße DN	(in)	PN ¹ (bar/PSI)		Abmessungen (mm/in)			Baureihe	ØD	L	SW	T (Metrisch)	Gewicht (kg/lbs) ca. pro 100	Bestellbezeichnungen
		10.9	ØA	ØB	ØA	ØB							
13	1/2	350	12	15	L	30,2	48	24	22x1,5	12,6	CAG-301-15L-W66		
		5075	.47	.59		1.19	1.89	.94		27.72			
13	1/2	350	12	16	S	30,2	50	24	24x1,5	13,0	CAG-301-16S-W66		
		5075	.47	.63		1.19	1.97	.94		28.60			
19	3/4	350	15	18	L	38,1	53	30	26x1,5	23,1	CAG-302-18L-W66		
		5075	.59	.71		1.50	2.09	1.18		50.71			
19	3/4	350	16	20	S	38,1	57	30	30x2	24,2	CAG-302-20S-W66		
		5075	.63	.79		1.50	2.24	1.18		53.24			
19	3/4	250	19	22	L	38,1	53	30	30x2	20,1	CAG-302-22L-W66		
		3625	.75	.87		1.50	2.09	1.18		44.11			
19	3/4	350	17	25	S	38,1	57	30	36x2	25,6	CAG-302-25S-W66		
		5075	.67	.98		1.50	2.24	1.18		56.36			
19	3/4	160	19	28	L	38,1	53	30	36x2	21,7	CAG-302-28L-W66		
		2320	.75	1.10		1.50	2.09	1.18		47.81			
25	1	345	20	25	S	44,45	58	36	36x2	34,5	CAG-303-25S-W66		
		5003	.79	.98		1.75	2.28	1.42		75.90			
25	1	250	24	28	L	44,45	54	36	36x2	28,3	CAG-303-28L-W66		
		3625	.94	1.10		1.75	2.13	1.42		62.26			
25	1	345	24	30	S	44,45	63	36	42x2	35,2	CAG-303-30S-W66		
		5003	.94	1.18		1.75	2.48	1.42		77.44			
32	1-1/4	280	20	25	S	50,8	60	41	36x2	46,6	CAG-304-25S-W66		
		4061	.79	.98		2.00	2.36	1.61		102.52			
32	1-1/4	250	22	28	L	50,8	59	41	36x2	43,5	CAG-304-28L-W66		
		3625	.87	1.10		2.00	2.32	1.61		95.80			
32	1-1/4	280	25	30	S	50,8	62	41	42x2	44,8	CAG-304-30S-W66		
		4061	.98	1.18		2.00	2.44	1.61		98.56			
32	1-1/4	250	30	35	L	50,8	58	41	45x2	35,9	CAG-304-35L-W66		
		3625	1.18	1.38		2.00	2.28	1.61		78.98			
32	1-1/4	280	28	38	S	50,8	67	46	52x2	54,4	CAG-304-38S-W66		
		4061	1.10	1.50		2.00	2.64	1.81		119.68			
38	1-1/2	210	32	38	S	60,35	70	46	52x2	62,3	CAG-305-38S-W66		
		3045	1.26	1.50		2.38	2.76	1.81		137.06			
38	1-1/2	210	36	42	L	60,35	64	46	52x2	47,7	CAG-305-42L-W66		
		3045	1.42	1.65		2.38	2.52	1.81		104.90			

Separate Schrauben und Dichtungssätze siehe Seite 89.

Werkstoffe, Bestelloptionen und -beispiele

- * SAE-Flanschadapter (ohne O-Ring) aus Stahl S355J2 oder gleichwertig, verzinkt und dickschichtpassiviert **CAG-...-...-W66**
- * SAE-Flanschadapter (ohne O-Ring) aus Stahl S355J2 oder gleichwertig, Zink/Nickel-beschichtet (auf Anfrage) **CAG-...-...-W3**
- * SAE-Flanschadapter (ohne O-Ring) aus Edelstahl V4A – 1.4571 (auf Anfrage) **CAG-...-...-W5**

- * Satz mit DB und metr. Schrauben (10.9), Federringen und O-Ring aus NBR (Buna-N®) **CAG-...-...-W130-K**
- * Satz mit DB und metr. Schrauben (10.9), Federringen und O-Ring aus FKM (Viton®) **CAG-...-...-V-W130-K**
- * Satz mit DB und UNC-Schrauben (Gr 8), Federringen und O-Ring aus NBR (Buna-N®) **CAG-...-...-U-W130-K**

Bitte ØB / Baureihe stets angeben.

¹ Der angegebene maximale Betriebsdruck PN ist bezogen auf den Flansch und die jeweils verwendeten Schrauben (10.9). Der tatsächliche maximale Betriebsdruck ist abhängig von der Stärke und Güte des verwendeten Rohres.

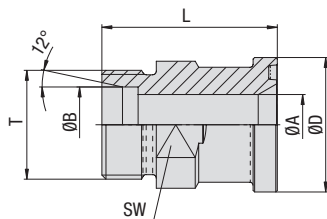
**SAE-Flanschadapter mit metrischem Außengewinde und 24°-Konusbohrung (nach ISO 8434-1)
Typ CAG-L/S ■ Baureihe 6000 PSI**

B

Hochdruck-Baureihe 6000 PSI (entsprechend ISO 6162-2:2012)

Nenngröße	PN ¹ (bar/PSI)	Abmessungen (mm/in)			Baureihe	ØD	L	SW	T (Metrisch)	Gewicht (kg/lbs) ca. pro 100	Bestellbezeichnungen
		DN	(in)	10.9							
13	1/2	420	12	16	S	31,8	53	24	24x1,5	1,5	CAG-601-16S-W66
		6090	.47	.63		1.25	2.09	.94		3.30	
19	3/4	420	12	16	S	41,3	59	30	24x1,5	29,5	CAG-602-16S-W66
		6090	.47	.63		1.63	2.32	1.18		64.90	
19	3/4	400	16	20	S	41,3	61	30	30x2	28,5	CAG-602-20S-W66
		5800	.63	.79		1.63	2.40	1.18		62.74	
19	3/4	400	17	25	S	41,3	63	30	36x2	30,4	CAG-602-25S-W66
		5800	.67	.98		1.63	2.48	1.18		66.84	
19	3/4	400	18	30	S	41,3	64	36	42x2	36,8	CAG-602-30S-W66
		5800	.71	1.18		1.63	2.52	1.42		80.96	
25	1	400	20	25	S	47,6	72	36	36x2	49,8	CAG-603-25S-W66
		5800	.79	.98		1.87	2.83	1.42		109.56	
25	1	400	24	30	S	47,6	74	36	42x2	47,7	CAG-603-30S-W66
		5800	.94	1.18		1.87	2.91	1.42		104.94	
32	1-1/4	400	25	30	S	54	79	41	42x2	62,1	CAG-604-30S-W66 ²
		5800	.98	1.18		2.13	3.11	1.61		136.62	
32	1-1/4	400	30	38	S	54	83	46	52x2	66,1	CAG-604-38S-W66 ²
		5800	1.18	1.50		2.13	3.27	1.81		145.42	
38	1-1/2	400	30	38	S	63,5	89	46	52x2	92,2	CAG-605-38S-W66
		5800	1.18	1.50		2.50	3.50	1.81		202.77	

Separate Schrauben und Dichtungssätze siehe Seite 89.

¹ Der angegebene maximale Betriebsdruck PN ist bezogen auf den Flansch und die jeweils verwendeten Schrauben (10.9). Der tatsächliche maximale Betriebsdruck ist abhängig von der Stärke und Güte des verwendeten Rohres.

² Nach ISO 6162-2 sind an dieser Stelle Schrauben M12 vorgesehen. Da im Allgemeinen jedoch Schrauben M14 eingesetzt werden, muss dies in der Bestellbezeichnung des Komplettteils explizit angegeben werden (z.B. CAG-604-30S-M14-W130-K).

Werkstoffe, Bestelloptionen und -beispiele

- * SAE-Flanschadapter (ohne O-Ring) aus Stahl S355J2 oder gleichwertig, verzinkt und dickschichtpassiviert **CAG-...-...-W66**
- * SAE-Flanschadapter (ohne O-Ring) aus Stahl S355J2 oder gleichwertig, Zink/Nickel-beschichtet (auf Anfrage) **CAG-...-...-W3**
- * SAE-Flanschadapter (ohne O-Ring) aus Edelstahl V4A – 1.4571 (auf Anfrage) **CAG-...-...-W5**
- * Satz mit DB und metr. Schrauben (10.9), Federringen und O-Ring aus NBR (Buna-N®) **CAG-...-...-W130-K**
- * Satz mit DB und metr. Schrauben (10.9), Federringen und O-Ring aus FKM (Viton®) **CAG-...-...-V-W130-K**
- * Satz mit DB und UNC-Schrauben (Gr 8), Federringen und O-Ring aus NBR (Buna-N®) **CAG-...-...-U-W130-K**

Bitte ØB / Baureihe stets angeben.

SAE-90°-Anschweiß-Flanschadapter Typ CAG90-ST • Baureihe 3000 PSI

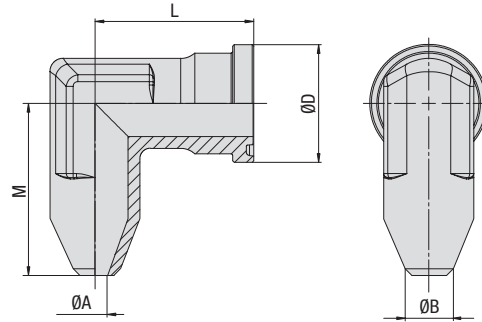

Standarddruck-Baureihe 3000 PSI (entsprechend ISO 6162-1:2012)

Nenngröße DN	(in)	PN ¹ (bar/PSI)		Abmessungen (mm/in)				Gewicht (kg/lbs) ca. pro 100	Bestellbezeichnungen
		10.9	ØA	ØB	ØD	L	M		
13	1/2	350	11	15	30,2	39	38	16,0	CAG90-301-ST-15/11-W1
		5075	.43	.59	1.19	1.54	1.50	35.20	
13	1/2	350	12	16	30,2	39	38	17,9	CAG90-301-ST-16/12-W1
		5075	.47	.63	1.19	1.54	1.50	39.34	
13	1/2	350	14	21,3	30,2	39	38	17,0	CAG90-301-ST-21.3/14-W1
		5075	.55	.84	1.19	1.54	1.50	37.40	
19	3/4	350	15	18	38,1	42	45	66,0	CAG90-302-ST-18/15-W1
		5075	.59	.71	1.50	1.65	1.77	145.20	
19	3/4	350	14	20	38,1	42	45	35,4	CAG90-302-ST-20/14-W1
		5075	.55	.79	1.50	1.65	1.77	77.96	
19	3/4	350	16	22	38,1	42	45	29,0	CAG90-302-ST-22/16-W1
		5075	.63	.87	1.50	1.65	1.77	63.80	
19	3/4	350	19	26,9	38,1	42	45	30,0	CAG90-302-ST-26.9/19-W1
		5075	.75	1.06	1.50	1.65	1.77	66.00	
25	1	345	19	25	44,45	45	50	82,1	CAG90-303-ST-25/19-W1
		5003	.75	.98	1.75	1.77	1.97	180.62	
25	1	345	22	30	44,45	45	50	50,3	CAG90-303-ST-30/22-W1
		5003	.87	1.18	1.75	1.77	1.97	110.66	
25	1	345	25	33,7	44,45	45	50	41,0	CAG90-303-ST-33.7/25-W1
		5003	.98	1.33	1.75	1.77	1.97	90.20	
32	1-1/4	280	19	25	50,8	50	59	117,2	CAG90-304-ST-25/19-W1
		4061	.75	.98	2.00	1.97	2.32	257.84	
32	1-1/4	280	22	30	50,8	50	59	35,0	CAG90-304-ST-30/22-W1
		4061	.87	1.18	2.00	1.97	2.32	77.00	
32	1-1/4	280	31	35	50,8	50	59	52,4	CAG90-304-ST-35/31-W1
		4061	1.22	1.38	2.00	1.97	2.32	115.28	
32	1-1/4	280	28	38	50,8	50	59	97,0	CAG90-304-ST-38/28-W1
		4061	1.10	1.50	2.00	1.97	2.32	213.40	
32	1-1/4	280	32	42,4	50,8	50	59	71,0	CAG90-304-ST-42.4/32-W1
		4061	1.26	1.67	2.00	1.97	2.32	156.20	
38	1-1/2	210	28	38	60,35	76	56	75,0	CAG90-305-ST-38/28-W1
		3045	1.10	1.50	2.38	2.99	2.20	165.00	
38	1-1/2	210	36	42	60,35	76	56	70,9	CAG90-305-ST-42/36-W1
		3045	1.42	1.65	2.38	2.99	2.20	155.98	
38	1-1/2	210	38	48,3	60,35	76	56	65,0	CAG90-305-ST-48.3/38-W1
		3045	1.50	1.90	2.38	2.99	2.20	143.00	

Separate Schrauben und Dichtungssätze siehe Seite 89.

Werkstoffe, Bestelloptionen und -beispiele

- * SAE-Flanschadapter (ohne O-Ring) aus Stahl S355J2 oder gleichwertig, unbeschichtet (geölt) **CAG90-...-ST-**-**/**-W1**
- * SAE-Flanschadapter (ohne O-Ring) aus Edelstahl V4A – 1.4404 (auf Anfrage) **CAG90-...-ST-**-**/**-W5**
- * Satz mit DB und metr. Schrauben (10.9), Federringen und O-Ring aus NBR (Buna-N®) **CAG90-...-ST-**-**/**-W129-K**
- * Satz mit DB und metr. Schrauben (10.9), Federringen und O-Ring aus FKM (Viton®) **CAG90-...-ST-**-**/**-V-W129-K**
- * Satz mit DB und UNC-Schrauben (Gr 8), Federringen und O-Ring aus NBR (Buna-N®) **CAG90-...-ST-**-**/**-U-W129-K**

Bitte ØB / ØA stets angeben.

¹ Der angegebene maximale Betriebsdruck PN ist bezogen auf den Flansch und die jeweils verwendeten Schrauben (10.9). Der tatsächliche maximale Betriebsdruck ist abhängig von der Stärke und Güte des verwendeten Rohres.

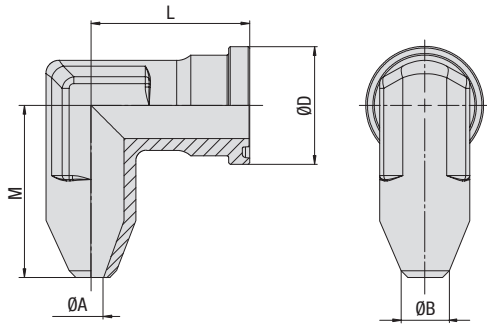
**SAE-90°-Anschweiß-Flanschadapter
Typ CAG90-ST ▪ Baureihe 6000 PSI**

B
Hochdruck-Baureihe 6000 PSI (entsprechend ISO 6162-2:2012)

Nenngröße	DN	PN ¹ (bar/PSI)	Abmessungen					Gewicht (kg/lbs) ca. pro 100	Bestellbezeichnungen	
			(in)	10.9	ØA (mm/in)	ØB	ØD			L
13	1/2	420		10	16	31,8	39	38	20,7	CAG90-601-ST-16/10-W1
		6090	.39	.63	1.25	1.54	1.50	45.54		
13	1/2	420		12	21,3	31,8	39	38	20,7	CAG90-601-ST-21.3/12-W1
		6090	.47	.84	1.25	1.54	1.50	45.54		
19	3/4	420		10	16	41,3	48	48	89,5	CAG90-602-ST-16/10-W1
		6090	.39	.63	1.63	1.89	1.89	196.90		
19	3/4	420		12	20	41,2	48	48	46,0	CAG90-602-ST-20/12-W1
		6090	.47	.79	1.62	1.89	1.89	101.15		
19	3/4	420		17	25	41,3	48	48	43,1	CAG90-602-ST-25/17-W1
		6090	.67	.98	1.63	1.89	1.89	94.82		
19	3/4	420		16	26,9	41,3	48	48	43,6	CAG90-602-ST-26.9/16-W1
		6090	.63	1.06	1.63	1.89	1.89	95.92		
25	1	420		17	25	47,6	60	60	73,0	CAG90-603-ST-25/17-W1
		6090	.67	.98	1.87	2.36	2.36	160.60		
25	1	420		22	60	47,6	60	60	74,9	CAG90-603-ST-30/22-W1
		6090	.87	1.18	1.87	2.36	2.36	164.78		
25	1	420		25	33,7	47,6	60	60	63,0	CAG90-603-ST-33.7/25-W1
		6090	.98	1.33	1.87	2.36	2.36	138.60		
25	1	420		21	33,7	47,6	60	60	69,1	CAG90-603-ST-33.7/21-W1
		6090	.83	1.33	1.87	2.36	2.36	152.02		
32	1-1/4	420		22	60	54	68	68	89,0	CAG90-604-ST-30/22-W1 ²
		6090	.87	1.18	2.13	2.68	2.68	195.80		
32	1-1/4	420		28	38	54	68	68	94,3	CAG90-604-ST-38/28-W1 ²
		6090	1.10	1.50	2.13	2.68	2.68	207.46		
32	1-1/4	420		60	42,4	54	68	68	92,1	CAG90-604-ST-42.4/30-W1 ²
		6090	1.18	1.67	2.13	2.68	2.68	202.62		
32	1-1/4	420		22	38	54	68	68	109,4	CAG90-604-ST-38/22-W1 ²
		6090	.87	1.50	2.13	2.68	2.68	240.68		
38	1-1/2	420		28	38	63,5	76	76	167,2	CAG90-605-ST-38/28-W1
		6090	1.10	1.50	2.50	2.99	2.99	367.84		
38	1-1/2	420		22	38	63,5	76	76	146,6	CAG90-605-ST-38/22-W1
		6090	.87	1.50	2.50	2.99	2.99	322.52		
38	1-1/2	420		34	48,3	63,6	76	76	148,6	CAG90-605-ST-48.3/34-W1
		6090	1.34	1.90	2.50	2.99	2.99	326.92		
38	1-1/2	420		32	48,3	63,5	76	76	148,6	CAG90-605-ST-48.3/32-W1
		6090	1.26	1.90	2.50	2.99	2.99	326.92		

Separate Schrauben und Dichtungssätze siehe Seite 89.

¹ Der angegebene maximale Betriebsdruck PN ist bezogen auf den Flansch und die jeweils verwendeten Schrauben (10.9). Der tatsächliche maximale Betriebsdruck ist abhängig von der Stärke und Güte des verwendeten Rohres.

² Nach ISO 6162-2 sind an dieser Stelle Schrauben M12 vorgesehen. Da im Allgemeinen jedoch Schrauben M14 eingesetzt werden, muss dies in der Bestellbezeichnung des Komplettteils explizit angegeben werden (CAG90-604-ST-30/22-M14-W129-K).

Werkstoffe, Bestelloptionen und -beispiele

- * SAE-Flanschadapter (ohne O-Ring) aus Stahl S355J2 oder gleichwertig, unbeschichtet (geölt) **CAG90-...-ST-*/**/***-W1**
- * SAE-Flanschadapter (ohne O-Ring) aus Edelstahl V4A – 1.4404 (auf Anfrage) **CAG90-...-ST-*/**/***-W5**

- * Satz mit DB und metr. Schrauben (10.9), Federringen und O-Ring aus NBR (Buna-N®) **CAG90-...-ST-*/**/***-W129-K**
- * Satz mit DB und metr. Schrauben (10.9), Federringen und O-Ring aus FKM (Viton®) **CAG90-...-ST-*/**/***-V-W129-K**
- * Satz mit DB und UNC-Schrauben (Gr 8), Federringen und O-Ring aus NBR (Buna-N®) **CAG90-...-ST-*/**/***-U-W129-K**

Bitte ØB / ØA stets angeben.

SAE-90°-Flanschadapter mit metrischem Außengewinde und 24°-Konusbohrung (nach ISO 8434-1) Typ CAG90-L/S • Baureihe 3000 PSI

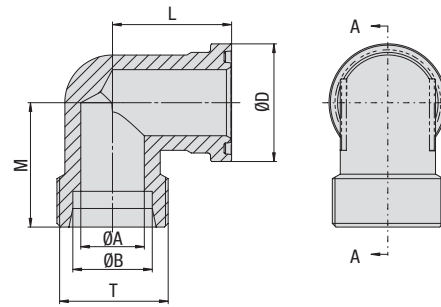

Standarddruck-Baureihe 3000 PSI (entsprechend ISO 6162-1:2012)

Nenngröße DN	(in)	PN ¹ (bar/PSI)		Abmessungen (mm/in)		Baureihe	ØD	L	M	T (Metrisch)	Gewicht (kg/lbs) ca. pro 100	Bestellbezeichnungen
		10.9	5075	ØA	ØB							
13	1/2	350	5075	12	.47	L	30,2	39	36	22x1,5	16,4 36.08	CAG90-301-15L-W66
		12	.47	16	.59		1,19	1,54	1,42	17,2 37.84		
13	1/2	350	5075	12	.47	S	30,2	39	38		24x1,5	17,2 37.84
		15	.59	18	.71		1,19	1,54	1,50	30,2 66.44		
19	3/4	350	5075	16	.63	L	38,1	42	39		26x1,5	30,2 66.44
		16	.63	20	.79		1,50	1,65	1,54	33,4 73.48		
19	3/4	350	5075	16	.63	S	38,1	42	43		30x2	33,4 73.48
		19	.75	22	.87		1,50	1,65	1,61	28,8 63.36		
19	3/4	250	3625	19	.75	L	38,1	42	41		30x2	28,8 63.36
		17	.67	25	.98		1,50	1,65	1,77	35,6 78.32		
19	3/4	350	5075	17	.67	S	38,1	42	45		36x2	35,6 78.32
		20	.79	25	.98		1,75	1,77	1,91	52,3 115.06		
25	1	345	5003	20	.79	S	44,45	45	48,5		36x2	52,3 115.06
		24	.94	28	1.10		1,75	1,77	1,79	40,7 89.54		
25	1	250	3625	24	.94	L	44,45	45	45,5		36x2	40,7 89.54
		24	.94	30	1.18		1,75	1,77	1,97	47,2 103.84		
25	1	345	5003	24	.94	S	44,45	45	50		42x2	47,2 103.84
		20	.79	25	.98		2,00	1,97	2,17	70,8 155.76		
32	1-1/4	280	4061	20	.79	S	50,8	50	55		36x2	70,8 155.76
		25	.98	30	1.18		2,00	1,97	2,24	67,5 148.50		
32	1-1/4	280	4061	25	.98	S	50,8	50	57		42x2	67,5 148.50
		30	1.18	35	1.38		2,00	1,97	2,24	56,5 124.30		
32	1-1/4	250	3625	30	1.18	L	50,8	50	57		45x2	56,5 124.30
		28	1.10	38	1.50		2,00	1,97	2,32	71,5 157.30		
32	1-1/4	280	4061	28	1.10	S	50,8	50	59		52x2	71,5 157.30
		32	1.26	38	1.50		2,38	2,17	2,52	138,4 304.48		
38	1-1/2	210	3045	32	1.26	S	60,35	55	64		52x2	138,4 304.48
		36	1.42	42	1.65		2,38	2,17	2,28	75,4 165.93		
38	1-1/2	210	3045	36	1.42	L	60,35	55	58		52x2	75,4 165.93
		36	1.42	42	1.65		2,38	2,17	2,28			

Separate Schrauben und Dichtungssätze siehe Seite 89.

Werkstoffe, Bestelloptionen und -beispiele

- * SAE-Flanschadapter (ohne O-Ring) aus Stahl S355J2 oder gleichwertig, verzinkt und dickschichtpassiviert **CAG90-...-W66**
- * SAE-Flanschadapter (ohne O-Ring) aus Stahl S355J2 oder gleichwertig, Zink/Nickel-beschichtet (auf Anfrage) **CAG90-...-W3**
- * SAE-Flanschadapter (ohne O-Ring) aus Edelstahl V4A – 1.4404 (auf Anfrage) **CAG90-...-W5**
- * Satz mit DB und metr. Schrauben (10.9), Federringen und O-Ring aus NBR (Buna-N®) **CAG90-...-W130-K**
- * Satz mit DB und metr. Schrauben (10.9), Federringen und O-Ring aus FKM (Viton®) **CAG90-...-V-W130-K**
- * Satz mit DB und UNC-Schrauben (Gr 8), Federringen und O-Ring aus NBR (Buna-N®) **CAG90-...-U-W130-K**

Bitte ØB / Baureihe stets angeben.

¹ Der angegebene maximale Betriebsdruck PN ist bezogen auf den Flansch und die jeweils verwendeten Schrauben (10.9). Der tatsächliche maximale Betriebsdruck ist abhängig von der Stärke und Güte des verwendeten Rohres.

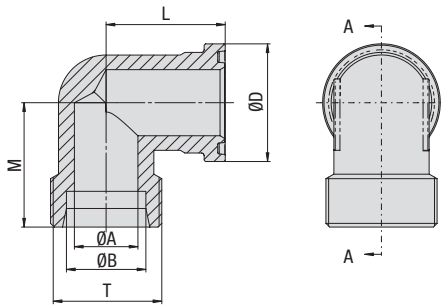
**SAE-90°-Flanschadapter mit metrischem Außengewinde und 24°-Konusbohrung (nach ISO 8434-1)
Typ CAG90-L/S ▪ Baureihe 6000 PSI**

B

Hochdruck-Baureihe 6000 PSI (entsprechend ISO 6162-2:2012)

Nenngröße DN	(in)	PN ¹ (bar/PSI)	Abmessungen (mm/in)			S	ØD	L	M	T (Metrisch)	Gewicht (kg/lbs) ca. pro 100	Bestellbezeichnungen
			ØA	ØB								
13	1/2	420	12	16		31,8	39	37,9	24x1,5	18,9	CAG90-601-16S-W66	
		6090	.47	.63		1.25	1.54	1.49		41.58		
19	3/4	420	12	16		41,3	48	45	24x1,5	42,3	CAG90-602-16S-W66	
		6090	.47	.63		1.63	1.89	1.77		93.06		
19	3/4	400	16	20		41,3	48	46	30x2	43,0	CAG90-602-20S-W66	
		5800	.63	.79		1.63	1.89	1.81		94.60		
19	3/4	400	17	25		41,3	48	48	36x2	43,6	CAG90-602-25S-W66	
		5800	.67	.98		1.63	1.89	1.89		95.92		
25	1	400	20	25		47,6	60	53	36x2	73,4	CAG90-603-25S-W66	
		5800	.79	.98		1.87	2.36	2.09		161.48		
25	1	400	24	30		47,6	60	55	42x2	63,2	CAG90-603-30S-W66	
		5800	.94	1.18		1.87	2.36	2.17		139.04		
32	1-1/4	400	25	30		54	68	58	42x2	89,3	CAG90-604-30S-W66 ²	
		5800	.98	1.18		2.13	2.68	2.28		196.46		
32	1-1/4	400	30	38		54	68	61	52x2	88,7	CAG90-604-38S-W66 ²	
		5800	1.18	1.50		2.13	2.68	2.40		195.14		
38	1-1/2	400	25	30		63,5	76	72	42x2	177,2	CAG90-605-30S-W66	
		5800	.98	1.18		2.50	2.99	2.83		389.84		
38	1-1/2	400	30	38		63,5	76	72	52x2	147,1	CAG90-605-38S-W66	
		5800	1.18	1.50		2.50	2.99	2.83		323.62		

Separate Schrauben und Dichtungssätze siehe Seite 89.





¹ Der angegebene maximale Betriebsdruck PN ist bezogen auf den Flansch und die jeweils verwendeten Schrauben (10.9). Der tatsächliche maximale Betriebsdruck ist abhängig von der Stärke und Güte des verwendeten Rohres.

² Nach ISO 6162-2 sind an dieser Stelle Schrauben M12 vorgesehen. Da im Allgemeinen jedoch Schrauben M14 eingesetzt werden, muss dies in der Bestellbezeichnung des Komplettteils explizit angegeben werden (z.B. CAG90-604-30S-M14-W130-K).

Werkstoffe, Bestelloptionen und -beispiele

- * SAE-Flanschadapter (ohne O-Ring) aus Stahl S355J2 oder gleichwertig, verzinkt und dickschichtpassiviert CAG90-...-...-W66
- * SAE-Flanschadapter (ohne O-Ring) aus Stahl S355J2 oder gleichwertig, Zink/Nickel-beschichtet (auf Anfrage) CAG90-...-...-W3
- * SAE-Flanschadapter (ohne O-Ring) aus Edelstahl V4A – 1.4404 (auf Anfrage) CAG90-...-...-W5
- * Satz mit DB und metr. Schrauben (10.9), Federringen und O-Ring aus NBR (Buna-N®) CAG90-...-...-W130-K
- * Satz mit DB und metr. Schrauben (10.9), Federringen und O-Ring aus FKM (Viton®) CAG90-...-...-V-W130-K
- * Satz mit DB und UNC-Schrauben (Gr 8), Federringen und O-Ring aus NBR (Buna-N®) CAG90-...-...-U-W130-K

Bitte ØB / Baureihe stets angeben.

	Einteiliger SAE-Flansch mit BSPP-Innengewinde BFX-G	40		Einteiliger 90°-Flansch mit BSPP-Innengewinde BFX90-G	71
	Einteiliger SAE-Gegenflansch mit BSPP-Innengewinde BAS-G	42		Einteiliger 90°-Flansch mit NPT-Innengewinde BFX90-N	72
	Einteiliger SAE-Flansch mit NPT-Innengewinde BFX-N	44		Einteiliger 90°-Anschweißflansch für Hochdruck-Rohre BFX90-STC	73
	Einteiliger SAE-Gegenflansch mit NPT-Innengewinde BAS-N	46		Einteiliger 90°-Anschweißflansch für Metrische Rohre BFX90-SRE	74
	Einteiliger SAE-Flansch mit UN/UNF-Innengewinde BFX-U	48		Einteiliger 90°-Einschweißflansch BFX90-ES	76
	Einteiliger SAE-Anschweißflansch für Hochdruck-Rohre BFX-ST	50		Einteiliger 90°-Flansch mit metrischem Außengewinde und 24°-Konusbohrung (Form W nach DIN 3861) BFX90-L/S	78
	Einteiliger SAE-Anschweißgegenflansch für Hochdruck-Rohre BAS-ST	52			
	Einteiliger SAE-Anschweißflansch für Niederdruck-Rohre BFX-STRE	54			
	Einteiliger SAE-Anschweißgegenflansch für Niederdruck-Rohre BAS-STRE	55			
	Einteiliger SAE-Anschweißflansch für Metrische Rohre BFX-SRE	56			
	Einteiliger SAE-Anschweißgegenflansch für Metrische Rohre BAS-SRE	58			
	Einteiliger SAE-Einschweißflansch BFX-ES	60			
	Einteiliger SAE-Einschweißgegenflansch BAS-ES	62			
	Einteiliger SAE-Einschweißflansch (Flache Ausführung) BFX-FL-ES	64			
	Einteiliger SAE-Einschweißgegenflansch (Flache Ausführung) BAS-FL-ES	65			
	Einteiliger SAE-Flansch mit metrischem Außengewinde und 24°-Konusbohrung (Form W nach DIN 3861) BFX-L/S	66			
	Einteiliger SAE-Flansch mit BSPP-Außengewinde und 60°-Konusbohrung (nach BS 5200) BFX-B	68			
	Einteiliger SAE-Flansch mit UN/UNF-Außengewinde und 37°-JIC-Kegel (nach ISO 8434-2 / SAE J514) BFX-J	70			

Einteiliger SAE-Flansch mit BSPP-Innengewinde
Typ BFX-G • Baureihe 3000 PSI

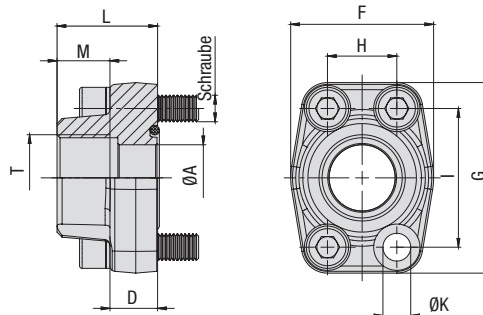

Standarddruck-Baureihe 3000 PSI (basierend auf ISO 6162-1:2012)

Nenngröße DN	(in)	PN ¹ (bar/PSI)	Abmessungen (mm/in)										Gewicht für Schrauben (kg/lbs) ca.	Bestellbez.		
			10.9	ØA	D	F	G	H	I	L	M	T (BSPP)			ØK ³	pro 100
13	1/2	350	13	16	47	57	17,5	38,1	36	15	1/2	8,7	27,6	M8x30	5/16-18 UNC x 1-1/4	BFX-301-G-W1
		5075	.51	.63	1.85	2.24	.69	1.50	1.42	.59		.34	60.72			
13	1/2	350	13	16	47	57	17,5	38,1	36	20	3/8 (06)	8,7	29,3	M8x30	5/16-18 UNC x 1-1/4	BFX-301-G06-W1
		5075	.51	.63	1.85	2.24	.69	1.50	1.42	.79		.34	64.46			
19	3/4	350	19	18	50	67	22,3	47,6	36	18	3/4	10,5	38,6	M10x35	3/8-16 UNC x 1-1/2	BFX-302-G-W1
		5075	.75	.71	1.97	2.64	.88	1.87	1.42	.71		.41	84.92			
19	3/4	350	13	18	50	67	22,3	47,6	36	15	1/2 (08)	10,5	40,3	M10x35	3/8-16 UNC x 1-1/2	BFX-302-G08-W1
		5075	.51	.71	1.97	2.64	.88	1.87	1.42	.59		.41	88.66			
25	1	345	25	18	54	72	26,2	52,4	38	20	1	10,5	45,4	M10x35	3/8-16 UNC x 1-1/2	BFX-303-G-W1
		5003	.98	.71	2.13	2.83	1.03	2.06	1.50	.79		.41	99.88			
25	1	345	19	18	54	72	26,2	52,4	38	18	3/4 (12)	10,5	54,0	M10x35	3/8-16 UNC x 1-1/2	BFX-303-G12-W1
		5003	.75	.71	2.13	2.83	1.03	2.06	1.50	.71		.41	118.80			
32	1-1/4	280	31	21	68	82	30,2	58,7	41	22	1-1/4	11,5 (13,5)	67,9	M10x40 (M12x40)	7/16-14 UNC x 1-1/2	BFX-304-G-W1
		4061	1.22	.83	2.68	3.23	1.19	2.31	1.61	.87		.45 (.53)	149.38			
32	1-1/4	280	25	21	68	82	30,2	58,7	41	20	1 (16)	11,5 (13,5)	85,5	M10x40 (M12x40)	7/16-14 UNC x 1-1/2	BFX-304-G16-W1
		4061	.98	.83	2.68	3.23	1.19	2.31	1.61	.79		.45 (.53)	188.10			
38	1-1/2	210	38	25	79	96	35,7	69,9	44	24	1-1/2	13,5 (14,5)	113,9	M12x45 (M14x45)	1/2-13 UNC x 1-3/4	BFX-305-G-W1
		3045	1.50	.98	3.11	3.78	1.41	2.75	1.73	.94		.53 (.57)	250.58			
38	1-1/2	210	31	25	79	96	35,7	69,9	44	22	1-1/4 (20)	13,5 (14,5)	119,7	M12x45 (M14x45)	1/2-13 UNC x 1-3/4	BFX-305-G20-W1
		3045	1.22	.98	3.11	3.78	1.41	2.75	1.73	.87		.53 (.57)	263.34			
51	2	210	50	25,5	88	102	42,9	77,8	45	26	2	13,5 (14,5)	120,4	M12x45 (M14x45)	1/2-13 UNC x 1-3/4	BFX-306-G-W1
		3045	1.97	1.00	3.46	4.02	1.69	3.06	1.77	1.02		.53 (.57)	264.88			
51	2	210	38	25,5	88	102	42,9	77,8	45	24	1-1/2 (24)	13,5 (14,5)	154,6	M12x45 (M14x45)	1/2-13 UNC x 1-3/4	BFX-306-G24-W1
		3045	1.50	1.00	3.46	4.02	1.69	3.06	1.77	.94		.53 (.57)	340.12			
64	2-1/2	175	63	26	101	115	50,8	88,9	50	30	2-1/2	13,5 (14,5)	154,5	M12x45 (M14x45)	1/2-13 UNC x 1-3/4	BFX-307-G-W1
		2538	2.48	1.02	3.98	4.53	2.00	3.50	1.97	1.18		.53 (.57)	339.90			
64	2-1/2	175	50	26	101	115	50,8	88,9	50	26	2 (32)	13,5 (14,5)	201,8	M12x45 (M14x45)	1/2-13 UNC x 1-3/4	BFX-307-G32-W1
		2538	1.97	1.02	3.98	4.53	2.00	3.50	1.97	1.02		.53 (.57)	443.96			
76	3	160	73	27,5	127	137	61,9	106,4	50	30	3	17	215,0	M16x50	5/8-11 UNC x 2	BFX-308-G-W1
		2320	2.87	1.08	5.00	5.39	2.44	4.19	1.97	1.18		.67	473.00			
76	3	160	63	27,5	127	137	61,9	106,4	50	30	2-1/2 (40)	17	257,2	M16x50	5/8-11 UNC x 2	BFX-308-G40-W1
		2320	2.48	1.08	5.00	5.39	2.44	4.19	1.97	1.18		.67	565.84			
89	3-1/2	35	89	27,5	138	155	69,8	120,7	50	30	3-1/2	17	247,2	M16x50	5/8-11 UNC x 2	BFX-309-G-W1
		508	3.50	1.08	5.43	6.10	2.75	4.75	1.97	1.18		.67	543.84			
102	4	35	99	27,5	147	163	77,8	130,2	50	30	4	17	292,5	M16x50	5/8-11 UNC x 2	BFX-310-G-W1
		508	3.90	1.08	5.79	6.42	3.06	5.13	1.97	1.18		.67	643.50			
127	5	35	120	28	180	184	92	152,4	50	30	5	17	365,0	M16x55	5/8-11 UNC x 2-1/4	BFX-311-G-W1
		508	4.72	1.10	7.09	7.24	3.62	6.00	1.97	1.18		.67	803.00			

Separate Schrauben und Dichtungssätze siehe Seite 89.

Werkstoffe, Bestelloptionen und -beispiele

- * Einteiliger SAE-Flansch (ohne O-Ring) aus Stahl S355J2 oder gleichwertig, unbeschichtet (geölt) **BFX-...-G-W1**
- * Einteiliger SAE-Flansch (ohne O-Ring) aus Edelstahl V4A – 1.4404 (auf Anfrage) **BFX-...-G-W5**

* Größe der Anschlussgewinde vom Standard abweichend (z.B. 1-1/4 BSPP) **BFX-...-G20-W1**

- * Satz mit metr. Schrauben (10.9), Federringen und O-Ring aus NBR (Buna-N®) **BFX-...-G-W1-K**
- * Satz mit metr. Schrauben (10.9), Federringen und O-Ring aus FKM (Viton®) **BFX-...-G-V-W1-K**
- * Satz mit UNC-Schrauben (Gr 8), Federringen und O-Ring aus NBR (Buna-N®) **BFX-...-G-U-W1-K**

¹ Der angegebene maximale Betriebsdruck PN ist bezogen auf den Flansch und die jeweils verwendeten Schrauben (10.9). Der tatsächliche maximale Betriebsdruck ist abhängig von der Stärke und Güte des verwendeten Rohres.

³ Alternative Bestellmöglichkeiten in Klammern sind auf Anfrage erhältlich.

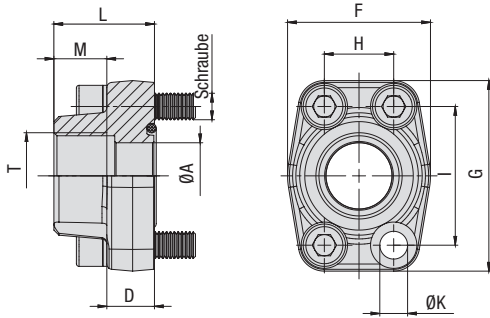
**Einteiliger SAE-Flansch mit BSPP-Innengewinde
Typ BFX-G • Baureihe 6000 PSI**

Hochdruck-Baureihe 6000 PSI (basierend auf ISO 6162-2:2012)

Nenngröße	PN ¹ (bar/PSI)	Abmessungen (mm/in)										Gewicht für Schrauben (kg/lbs) Ca.		Bestellbezeichnungen		
		DN (in)	10.9	ØA	D	F	G	H	I	L	M	T (BSPP)	ØK	pro 100	Metrisch	UNC
13	1/2	420	13	16,5	47	57	18,2	40,5	36	15	1/2	8,7	27,2	M8x30	5/16-18 UNC x 1-1/4	BFX-601-G-W1
		6090	.51	.65	1.85	2.24	.72	1.59	1.42	.59		.34	59.84			
13	1/2	420	13	16,5	47	57	18,2	40,5	36	20	3/8 (06)	8,7	29,3	M8x30	5/16-18 UNC x 1-1/4	BFX-601-G06-W1
		6090	.51	.65	1.85	2.24	.72	1.59	1.42	.79		.34	64.46			
19	3/4	420	19	19,5	54	72	23,8	50,8	36	18	3/4	10,5	54,3	M10x35	3/8-16 UNC x 1-1/2	BFX-602-G-W1
		6090	.75	.77	2.13	2.83	.94	2.00	1.42	.71		.41	119.46			
19	3/4	420	14	19,5	54	72	23,8	50,8	36	15	1/2 (08)	10,5	55,7	M10x35	3/8-16 UNC x 1-1/2	BFX-602-G08-W1
		6090	.55	.77	2.13	2.83	.94	2.00	1.42	.59		.51	122.54			
25	1	420	25	24,5	68	82	27,8	57,2	44	20	1	13	83,7	M12x45	7/16-14 UNC x 1-3/4	BFX-603-G-W1 ²
		6090	.98	.96	2.68	3.23	1.09	2.25	1.73	.79		.51	184.14			
25	1	420	19	24,5	68	82	27,8	57,2	44	18	3/4 (12)	13	80,0	M12x45	7/16-14 UNC x 1-3/4	BFX-603-G12-W1 ²
		6090	.75	.96	2.68	3.23	1.09	2.25	1.73	.71		.51	176.00			
32	1-1/4	420	31	27,5	79	95	31,6	66,6	44	22	1-1/4	13,5	119,3	M12x45	1/2-13 UNC x 1-3/4	BFX-604-G-W1
		6090	1.22	1.08	3.11	3.74	1.24	2.62	1.73	.87		.53	262.46			
32	1-1/4	420	31	27,5	79	95	31,6	66,6	44	22	1-1/4	15	112,6	M14x45		BFX-604-G-M14-W1
		6090	1.22	1.08	3.11	3.74	1.24	2.62	1.73	.87		.59	247.72			
32	1-1/4	420	25	27,5	79	95	31,6	66,6	44	20	1	13,5	122,0	M12x45	1/2-13 UNC x 1-3/4	BFX-604-G16-W1
		6090	.98	1.08	3.11	3.74	1.24	2.62	1.73	.79		.53	268.40			
32	1-1/4	420	25	27,5	79	95	31,6	66,6	44	20	1	15	118,4	M14x45		BFX-604-G16-M14-W1
		6090	.98	1.08	3.11	3.74	1.24	2.62	1.73	.79		.59	260.48			
38	1-1/2	420	38	31	88	108	36,5	79,3	51	24	1-1/2	17	183,3	M16x55	5/8-11 UNC x 2-1/4	BFX-605-G-W1
		6090	1.50	1.22	3.46	4.25	1.44	3.12	2.01	.94		.67	403.26			
38	1-1/2	420	31	31	88	108	36,5	79,3	51	22	1-1/4 (20)	17	196,0	M16x55	5/8-11 UNC x 2-1/4	BFX-605-G20-W1
		6090	1.22	1.22	3.46	4.25	1.44	3.12	2.01	.87		.67	431.20			
51	2	420	50	37	118	137	44,5	96,8	65	33	2	21	327,9	M20x70	3/4-10 UNC x 2-3/4	BFX-606-G-W1
		6090	1.97	1.46	4.65	5.39	1.75	3.81	2.56	1.30		.83	721.38			
64	2-1/2	420	63	45	152	180	58,7	123,8	80	35	2-1/2	26	678,1	M24x80		BFX-607-G-W1
		6090	2.48	1.77	5.98	7.09	2.31	4.87	3.15	1.38		1.02	1491.82			

Separate Schrauben und Dichtungssätze siehe Seite 89.

¹ Der angegebene maximale Betriebsdruck PN ist bezogen auf den Flansch und die jeweils verwendeten Schrauben (10.9). Der tatsächliche maximale Betriebsdruck ist abhängig von der Stärke und Güte des verwendeten Rohres.

² Bei UNC-Gewinde sollten Außensechskantschrauben eingesetzt werden. Bitte beachten Sie, dass diese nicht zum STAUFF Lieferprogramm gehören.

Werkstoffe, Bestelloptionen und -beispiele

- * Einteiliger SAE-Flansch (ohne O-Ring) aus Stahl S355J2 oder gleichwertig, unbeschichtet (geölt) BFX-...-G-W1
- * Einteiliger SAE-Flansch (ohne O-Ring) aus Edelstahl V4A – 1.4404 (auf Anfrage) BFX-...-G-W5

- * Größe der Anschlussgewinde vom Standard abweichend (z.B. 1-1/4 BSPP) BFX-...-G20-W1

- * Satz mit metr. Schrauben (10.9), Federringen und O-Ring aus NBR (Buna-N®) BFX-...-G-W1-K
- * Satz mit metr. Schrauben (10.9), Federringen und O-Ring aus FKM (Viton®) BFX-...-G-V-W1-K
- * Satz mit UNC-Schrauben (Gr 8), Federringen und O-Ring aus NBR (Buna-N®) BFX-...-G-U-W1-K

Einteiliger SAE-Gegenflansch mit BSPP-Innengewinde
Typ BAS-G • Baureihe 3000 PSI

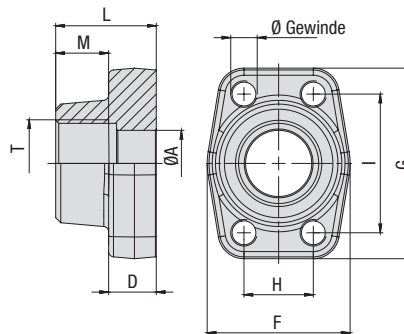

Standarddruck-Baureihe 3000 PSI (basierend auf ISO 6162-1:2012)

Nenngröße	PN ¹ (bar/PSI)	Abmessungen (mm/in)										Gewicht (kg/lbs) ca.	Ø Gewinde		Bestellbezeichnungen
		DN	(in)	10.9	ØA	D	F	G	H	I	L		M	T (BSPP)	
13	1/2	350	13	16	47	57	17,5	38,1	36	15	1/2	29,0	M8	5/16-18 UNC	BAS-301-G-W1
		5075	.51	.63	1.85	2.24	.69	1.50	1.42	.59		63.80			
13	1/2	350	13	16	47	57	17,5	38,1	36	20	3/8 (06)	30,8	M8	5/16-18 UNC	BAS-301-G06-W1
		5075	.51	.63	1.85	2.24	.69	1.50	1.42	.79		67.76			
19	3/4	350	19	18	50	67	22,3	47,6	36	18	3/4	41,4	M10	3/8-16 UNC	BAS-302-G-W1
		5075	.75	.71	1.97	2.64	.88	1.87	1.42	.71		91.08			
19	3/4	350	13	18	50	67	22,3	47,6	36	15	1/2 (08)	43,4	M10	3/8-16 UNC	BAS-302-G08-W1
		5075	.51	.71	1.97	2.64	.88	1.87	1.42	.59		95.48			
25	1	345	25	18	54	72	26,2	52,4	38	20	1	47,0	M10	3/8-16 UNC	BAS-303-G-W1
		5003	.98	.71	2.13	2.83	1.03	2.06	1.50	.79		103.40			
25	1	345	19	18	54	72	26,2	52,4	38	18	3/4 (12)	56,7	M10	3/8-16 UNC	BAS-303-G12-W1
		5003	.75	.71	2.13	2.83	1.03	2.06	1.50	.71		124.74			
32	1-1/4	280	31	21	68	82	30,2	58,7	41	22	1-1/4	69,5	M10 (M12)	7/16-14 UNC	BAS-304-G-W1
		4061	1.22	.83	2.68	3.23	1.19	2.31	1.61	.87		152.90			
32	1-1/4	280	25	21	68	82	30,2	58,7	41	20	1 (16)	84,4	M10 (M12)	7/16-14 UNC	BAS-304-G16-W1
		4061	.98	.83	2.68	3.23	1.19	2.31	1.61	.79		185.68			
38	1-1/2	210	38	25	79	96	35,7	69,9	44	24	1-1/2	114,3	M12 (M14)	1/2-13 UNC	BAS-305-G-W1
		3045	1.50	.98	3.11	3.78	1.41	2.75	1.73	.94		251.46			
38	1-1/2	210	31	25	79	96	35,7	69,9	44	22	1-1/4 (20)	124,6	M12 (M14)	1/2-13 UNC	BAS-305-G20-W1
		3045	1.22	.98	3.11	3.78	1.41	2.75	1.73	.87		274.12			
51	2	210	50	25,5	88	102	42,9	77,8	45	26	2	125,7	M12 (M14)	1/2-13 UNC	BAS-306-G-W1
		3045	1.97	1.00	3.46	4.02	1.69	3.06	1.77	1.02		276.54			
51	2	210	38	25,5	88	102	42,9	77,8	45	24	1-1/2 (24)	158,0	M12 (M14)	1/2-13 UNC	BAS-306-G24-W1
		3045	1.50	1.00	3.46	4.02	1.69	3.06	1.77	.94		347.60			
64	2-1/2	175	63	26	101	115	50,8	88,9	50	30	2-1/2	158,1	M12 (M14)	1/2-13 UNC	BAS-307-G-W1
		2538	2.48	1.02	3.98	4.53	2.00	3.50	1.97	1.18		347.82			
64	2-1/2	175	50	26	101	115	50,8	88,9	50	26	2 (32)	209,5	M12 (M14)	1/2-13 UNC	BAS-307-G32-W1
		2538	1.97	1.02	3.98	4.53	2.00	3.50	1.97	1.02		460.90			
76	3	160	73	27,5	127	137	61,9	106,4	50	30	3	229,4	M16	5/8-11 UNC	BAS-308-G-W1
		2320	2.87	1.08	5.00	5.39	2.44	4.19	1.97	1.18		504.68			
76	3	160	63	27,5	127	137	61,9	106,4	50	30	2-1/2 (40)	273,4	M16	5/8-11 UNC	BAS-308-G40-W1
		2320	2.48	1.08	5.00	5.39	2.44	4.19	1.97	1.18		601.48			
89	3-1/2	35	89	27,5	138	155	69,8	120,7	50	30	3-1/2	253,0	M16	5/8-11 UNC	BAS-309-G-W1
		508	3.50	1.08	5.43	6.10	2.75	4.75	1.97	1.18		556.60			
102	4	35	99	27,5	147	163	77,8	130,2	50	30	4	302,5	M16	5/8-11 UNC	BAS-310-G-W1
		508	3.90	1.08	5.79	6.42	3.06	5.13	1.97	1.18		665.50			
127	5	35	120	28	180	184	92	152,4	50	30	5	379,2	M16	5/8-11 UNC	BAS-311-G-W1
		508	4.72	1.10	7.09	7.24	3.62	6.00	1.97	1.18		834.24			

Werkstoffe, Bestelloptionen und -beispiele

- * Einteiliger SAE-Gegenflansch aus Stahl S355J2 oder gleichwertig, unbeschichtet (geölt) mit metrischen Gewindebohrungen **BAS-...-G-W1**
- * Einteiliger SAE-Gegenflansch aus Edelstahl V4A – 1.4404 (auf Anfrage) mit metrischen Gewindebohrungen **BAS-...-G-W5**
- * Einteiliger SAE-Gegenflansch aus Stahl S355J2 oder gleichwertig, unbeschichtet (geölt) mit metrischen Gewindebohrungen, deren Größe vom Standard abweichend (z.B. M14) **BAS-...-G-M14-W1**
- * Einteiliger SAE-Gegenflansch aus Stahl S355J2 oder gleichwertig, unbeschichtet (geölt) mit UNC-Gewindebohrungen **BAS-...-G-U-W1**
- * Größe der Anschlussgewinde vom Standard abweichend (z.B. 1-1/4 BSPP) **BAS-...-G20-W1**

¹ Der angegebene maximale Betriebsdruck PN ist bezogen auf den Flansch und die jeweils verwendeten Schrauben (10.9). Der tatsächliche maximale Betriebsdruck ist abhängig von der Stärke und Güte des verwendeten Rohres.

³ Alternative Bestellmöglichkeiten in Klammern sind auf Anfrage erhältlich.

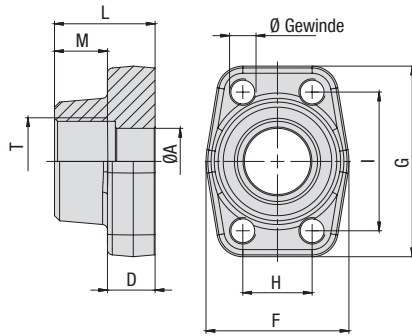
**Einteiliger SAE-Gegenflansch mit BSPP-Innengewinde
Typ BAS-G ■ Baureihe 6000 PSI**

Hochdruck-Baureihe 6000 PSI (basierend auf ISO 6162-2:2012)

Nenngröße	PN ¹ (bar/PSI)	Abmessungen (mm/in)										Gewicht (kg/lbs) Ca.	Ø Gewinde			Bestellbezeichnungen
		10.9	ØA	D	F	G	H	I	L	M	T (BSPP)		pro 100	Metrisch	UNC	
13	1/2	420	13	16,5	47	57	18,2	40,5	36	15	1/2	28,9	M8	5/16-18 UNC	BAS-601-G-W1	
		6090	.51	.65	1.85	2.24	.72	1.59	1.42	.59		63.58				
13	1/2	420	13	16,5	47	57	18,2	40,5	36	20	3/8 (06)	31,3	M8	5/16-18 UNC	BAS-601-G06-W1	
		6090	.51	.65	1.85	2.24	.72	1.59	1.42	.79		68.86				
19	3/4	420	19	19,5	54	72	23,8	50,8	36	18	3/4	52,6	M10	3/8-16 UNC	BAS-602-G-W1	
		6090	.75	.77	2.13	2.83	.94	2.00	1.42	.71		115.72				
19	3/4	420	14	19,5	54	72	23,8	50,8	36	15	1/2 (08)	58,6	M10	3/8-16 UNC	BAS-602-G08-W1	
		6090	.55	.77	2.13	2.83	.94	2.00	1.42	.59		128.92				
25	1	420	25	24,5	68	82	27,8	57,2	44	20	1	77,9	M12	7/16-14 UNC	BAS-603-G-W1	
		6090	.98	.96	2.68	3.23	1.09	2.25	1.73	.79		171.38				
25	1	420	19	24,5	68	82	27,8	57,2	44	18	3/4 (12)	88,3	M12	7/16-14 UNC	BAS-603-G12-W1	
		6090	.75	.96	2.68	3.23	1.09	2.25	1.73	.71		194.26				
32	1-1/4	420	31	27,5	79	95	31,6	66,6	44	22	1-1/4	123,8	M12	1/2-13 UNC	BAS-604-G-W1	
		6090	1.22	1.08	3.11	3.74	1.24	2.62	1.73	.87		272.36				
32	1-1/4	420	31	27,5	79	95	31,6	66,6	44	22	1-1/4	119,9	M14		BAS-604-G-M14-W1	
		6090	1.22	1.08	3.11	3.74	1.24	2.62	1.73	.87		263.78				
32	1-1/4	420	25	27,5	79	95	31,6	66,6	44	20	1 (16)	123,8	M12	1/2-13 UNC	BAS-604-G16-W1	
		6090	.98	1.08	3.11	3.74	1.24	2.62	1.73	.79		272.36				
32	1-1/4	420	25	27,5	79	95	31,6	66,6	44	20	1 (16)	122,4	M14		BAS-604-G16-M14-W1	
		6090	.98	1.08	3.11	3.74	1.24	2.62	1.73	.79		269.28				
38	1-1/2	420	38	31	88	108	36,5	79,3	51	24	1-1/2	186,9	M16	5/8-11 UNC	BAS-605-G-W1	
		6090	1.50	1.22	3.46	4.25	1.44	3.12	2.01	.94		411.18				
38	1-1/2	420	31	31	88	108	36,5	79,3	51	22	1-1/4 (20)	203,4	M16	5/8-11 UNC	BAS-605-G20-W1	
		6090	1.22	1.22	3.46	4.25	1.44	3.12	2.01	.87		447.48				
51	2	420	50	37	118	137	44,5	96,8	58	33	2	341,5	M20	3/4-10 UNC	BAS-606-G-W1	
		6090	1.97	1.46	4.65	5.39	1.75	3.81	2.28	1.30		751.30				
64	2-1/2	420	63	45	152	180	58,7	123,8	80	35	2-1/2	696,0	M24		BAS-607-G-W1	
		6090	2.48	1.77	5.98	7.09	2.31	4.87	3.15	1.38		1531.20				

¹ Der angegebene maximale Betriebsdruck PN ist bezogen auf den Flansch und die jeweils verwendeten Schrauben (10.9). Der tatsächliche maximale Betriebsdruck ist abhängig von der Stärke und Güte des verwendeten Rohres.

Werkstoffe, Bestelloptionen und -beispiele

- * Einteiliger SAE-Gegenflansch aus Stahl S355J2 oder gleichwertig, unbeschichtet (geölt) mit metrischen Gewindebohrungen BAS-...-G-W1
- * Einteiliger SAE-Gegenflansch aus Edelstahl V4A – 1.4404 (auf Anfrage) mit metrischen Gewindebohrungen BAS-...-G-W5
- * Einteiliger SAE-Gegenflansch aus Stahl S355J2 oder gleichwertig, unbeschichtet (geölt) mit metrischen Gewindebohrungen, deren Größe vom Standard abweichend (z.B. M14) BAS-...-G-M14-W1
- * Einteiliger SAE-Gegenflansch aus Stahl S355J2 oder gleichwertig, unbeschichtet (geölt) mit UNC-Gewindebohrungen BAS-...-G-U-W1
- * Größe der Anschlussgewinde vom Standard abweichend (z.B. 1-1/4 BSPP) BAS-...-G20-W1

Einteiliger SAE-Flansch mit NPT-Innengewinde
Typ BFX-N • Baureihe 3000 PSI

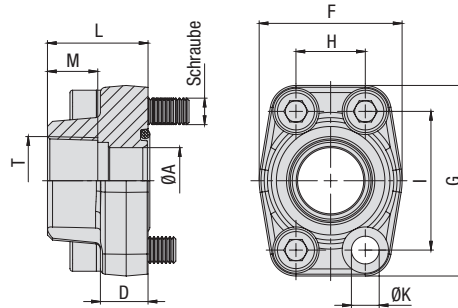

Standarddruck-Baureihe 3000 PSI (basierend auf ISO 6162-1:2012)

Nenngröße	DN	PN ¹ (bar/PSI)	Abmessungen (mm/in)										Gewicht für Schrauben (* ³ /lbs) ca.			Bestellbez.
			10.9	ØA	D	F	G	H	I	L	M	T (NPT)	ØK ³	pro 100	Metrisch ³	
13	1/2	350	13	16	47	57	17,5	38,1	36	15	1/2	8,7	27,6	M8x30	5/16-18 UNC x 1-1/4	BFX-301-N-W1
		5075	.51	.63	1.85	2.24	.69	1.50	1.42	.59		.34	60.72			
13	1/2	350	13	16	47	57	17,5	38,1	36	20	3/8 (06)	8,7	30,7	M8x30	5/16-18 UNC x 1-1/4	BFX-301-N06-W1
		5075	.51	.63	1.85	2.24	.69	1.50	1.42	.79		.34	67.54			
19	3/4	350	19	18	50	67	22,3	47,6	36	18	3/4	10,5	38,8	M10x35	3/8-16 UNC x 1-1/2	BFX-302-N-W1
		5075	.75	.71	1.97	2.64	.88	1.87	1.42	.71		.41	85.36			
19	3/4	350	13	18	50	67	22,3	47,6	36	15	1/2 (08)	10,5	40,0	M10x35	3/8-16 UNC x 1-1/2	BFX-302-N08-W1
		5075	.51	.71	1.97	2.64	.88	1.87	1.42	.59		.41	88.00			
25	1	345	25	18	54	72	26,2	52,4	38	20	1	10,5	46,0	M10x35	3/8-16 UNC x 1-1/2	BFX-303-N-W1
		5003	.98	.71	2.13	2.83	1.03	2.06	1.50	.79		.41	101.20			
25	1	345	19	18	54	72	26,2	52,4	38	18	3/4 (12)	10,5	53,3	M10x35	3/8-16 UNC x 1-1/2	BFX-303-N12-W1
		5003	.75	.71	2.13	2.83	1.03	2.06	1.50	.71		.41	117.26			
32	1-1/4	280	31	21	68	82	30,2	58,7	41	22	1-1/4	11,5 (13,5)	69,5	M10x40 (M12x40)	7/16-14 UNC x 1-1/2	BFX-304-N-W1
		4061	1.22	.83	2.68	3.23	1.19	2.31	1.61	.87		.4 (53)	152.90			
32	1-1/4	280	25	21	68	82	30,2	58,7	41	20	1 (16)	11,5 (13,5)	84,0	M10x40 (M12x40)	7/16-14 UNC x 1-1/2	BFX-304-N16-W1
		4061	.98	.83	2.68	3.23	1.19	2.31	1.61	.79		.45 (53)	184.80			
38	1-1/2	210	38	25	79	96	35,7	69,9	44	24	1-1/2	13,5 (14,5)	106,6	M12x45 (M14x45)	1/2-13 UNC x 1-3/4	BFX-305-N-W1
		3045	1.50	.98	3.11	3.78	1.41	2.75	1.73	.94		.53 (57)	234.52			
38	1-1/2	210	31	25	79	96	35,7	69,9	44	22	1-1/4 (20)	13,5 (14,5)	125,8	M12x45 (M14x45)	1/2-13 UNC x 1-3/4	BFX-305-N20-W1
		3045	1.22	.98	3.11	3.78	1.41	2.75	1.73	.87		.53 (57)	276.76			
51	2	210	50	25,5	88	102	42,9	77,8	45	26	2	13,5 (14,5)	122,9	M12x45 (M14x45)	1/2-13 UNC x 1-3/4	BFX-306-N-W1
		3045	1.97	1.00	3.46	4.02	1.69	3.06	1.77	1.02		.53 (57)	270.38			
51	2	210	38	25,5	88	102	42,9	77,8	45	24	1-1/2 (24)	13,5 (14,5)	150,0	M12x45 (M14x45)	1/2-13 UNC x 1-3/4	BFX-306-N24-W1
		3045	1.50	1.00	3.46	4.02	1.69	3.06	1.77	.94		.53 (57)	330.00			
64	2-1/2	175	63	26	101	115	50,8	88,9	50	30	2-1/2	13,5 (14,5)	153,9	M12x45 (M14x45)	1/2-13 UNC x 1-3/4	BFX-307-N-W1
		2538	2.48	1.02	3.98	4.53	2.00	3.50	1.97	1.18		.53 (57)	338.58			
64	2-1/2	175	50	26	101	115	50,8	88,9	50	26	2 (32)	13,5 (14,5)	202,9	M12x45 (M14x45)	1/2-13 UNC x 1-3/4	BFX-307-N32-W1
		2538	1.97	1.02	3.98	4.53	2.00	3.50	1.97	1.02		.53 (57)	446.38			
76	3	160	73	27,5	127	137	61,9	106,4	50	30	3	17	225,7	M16x50	5/8-11 UNC x 2	BFX-308-N-W1
		2320	2.87	1.08	5.00	5.39	2.44	4.19	1.97	1.18		.67	496.54			
76	3	160	63	27,5	127	137	61,9	106,4	50	30	2-1/2 (40)	17	269,7	M16x50	5/8-11 UNC x 2	BFX-308-N40-W1
		2320	2.48	1.08	5.00	5.39	2.44	4.19	1.97	1.18		.67	593.34			
89	3-1/2	35	89	27,5	138	155	69,8	120,7	50	30	3-1/2	17	255,0	M16x50	5/8-11 UNC x 2	BFX-309-N-W1
		508	3.50	1.08	5.43	6.10	2.75	4.75	1.97	1.18		.67	561.00			
102	4	35	99	27,5	147	163	77,8	130,2	50	30	4	17	286,8	M16x50	5/8-11 UNC x 2	BFX-310-N-W1
		508	3.90	1.08	5.79	6.42	3.06	5.13	1.97	1.18		.67	630.96			
127	5	35	120	28	180	184	92	152,4	50	30	5	17	365,2	M16x55	5/8-11 UNC x 2-1/4	BFX-311-N-W1
		508	4.72	1.10	7.09	7.24	3.62	6.00	1.97	1.18		.67	803.44			

Separate Schrauben und Dichtungssätze siehe Seite 89.

Werkstoffe, Bestelloptionen und -beispiele

- * Einteiliger SAE-Flansch (ohne O-Ring) aus Stahl S355J2 oder gleichwertig, unbeschichtet (geölt)
- * Einteiliger SAE-Flansch (ohne O-Ring) aus Edelstahl V4A – 1.4404 (auf Anfrage)

BFX-...-N-W1
BFX-...-N-W5

- * Größe der Anschlussgewinde vom Standard abweichend (z.B. 1-1/4 NPT)

BFX-...-N20-W1

- * Satz mit metr. Schrauben (10.9), Federringen und O-Ring aus NBR (Buna-N®)
- * Satz mit metr. Schrauben (10.9), Federringen und O-Ring aus FKM (Viton®)
- * Satz mit UNC-Schrauben (Gr 8), Federringen und O-Ring aus NBR (Buna-N®)

BFX-...-N-W1-K
BFX-...-N-V-W1-K
BFX-...-N-U-W1-K

¹ Der angegebene maximale Betriebsdruck PN ist bezogen auf den Flansch und die jeweils verwendeten Schrauben (10.9). Der tatsächliche maximale Betriebsdruck ist abhängig von der Stärke und Güte des verwendeten Rohres.

³ Alternative Bestellmöglichkeiten in Klammern sind auf Anfrage erhältlich.

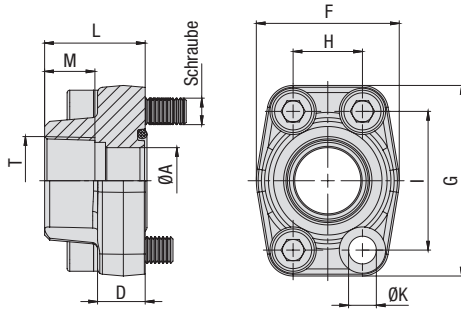
**Einteiliger SAE-Flansch mit NPT-Innengewinde
Typ BFX-N • Baureihe 6000 PSI**

Hochdruck-Baureihe 6000 PSI (basierend auf ISO 6162-2:2012)

Nenngröße	PN ¹ (bar/PSI)	Abmessungen (mm/in)										Gewicht für Schrauben (kg/lbs) Ca.		Bestellbezeichnungen		
		DN (in)	10.9	ØA	D	F	G	H	I	L	M	T (NPT)	ØK	pro 100	Metrisch	UNC
13	1/2	420	13	16,5	47	57	18,2	40,5	36	15	1/2	8,7	27,6	M8x30	5/16-18 UNC x 1-1/4	BFX-601-N-W1
		6090	.51	.65	1.85	2.24	.72	1.59	1.42	.59		.34	60.72			
13	1/2	420	13	16,5	47	57	18,2	40,5	36	20	3/8 (06)	8,7	31,5	M8x30	5/16-18 UNC x 1-1/4	BFX-601-N06-W1
		6090	.51	.65	1.85	2.24	.72	1.59	1.42	.79		.34	69.30			
19	3/4	420	19	19,5	54	72	23,8	50,8	36	18	3/4	10,5	54,9	M10x35	3/8-16 UNC x 1-1/2	BFX-602-N-W1
		6090	.75	.77	2.13	2.83	.94	2.00	1.42	.71		.41	120.78			
19	3/4	420	14	19,5	54	72	23,8	50,8	36	15	1/2 (08)	10,5	56,3	M10x35	3/8-16 UNC x 1-1/2	BFX-602-N08-W1
		6090	.55	.77	2.13	2.83	.94	2.00	1.42	.59		.41	123.86			
25	1	420	25	24,5	68	82	27,8	57,2	44	20	1	13	79,0	M12x45	7/16-14 UNC x 1-3/4	BFX-603-N-W1 ²
		6090	.98	.96	2.68	3.23	1.09	2.25	1.73	.79		.51	173.80			
25	1	420	19	24,5	68	82	27,8	57,2	44	18	3/4 (12)	13	92,9	M12x45	7/16-14 UNC x 1-3/4	BFX-603-N12-W1 ²
		6090	.75	.96	2.68	3.23	1.09	2.25	1.73	.71		.51	204.38			
32	1-1/4	420	31	27,5	79	95	31,6	66,6	44	22	1-1/4	13,5	119,0	M12x45	1/2-13 UNC x 1-3/4	BFX-604-N-W1
		6090	1.22	1.08	3.11	3.74	1.24	2.62	1.73	.87		.53	261.80			
32	1-1/4	420	31	27,5	79	95	31,6	66,6	44	22	1-1/4	15	114,6	M14x45		BFX-604-N-M14-W1
		6090	1.22	1.08	3.11	3.74	1.24	2.62	1.73	.87		.59	252.12			
32	1-1/4	420	25	27,5	79	95	31,6	66,6	44	20	1	13,5	120,3	M12x45	1/2-13 UNC x 1-3/4	BFX-604-N16-W1
		6090	.98	1.08	3.11	3.74	1.24	2.62	1.73	.79		.53	264.66			
32	1-1/4	420	25	27,5	79	95	31,6	66,6	44	20	1 (16)	15	127,7	M14x45		BFX-604-N16-M14-W1
		6090	.98	1.08	3.11	3.74	1.24	2.62	1.73	.79		.59	280.94			
38	1-1/2	420	38	31	88	108	36,5	79,3	51	24	1-1/2	17	190,6	M16x55	5/8-11 UNC x 2-1/4	BFX-605-N-W1
		6090	1.50	1.22	3.46	4.25	1.44	3.12	2.01	.94		.67	419.32			
38	1-1/2	420	31	31	88	108	36,5	79,3	51	22	1-1/4 (20)	17	185,4	M16x55	5/8-11 UNC x 2-1/4	BFX-605-N20-W1
		6090	1.22	1.22	3.46	4.25	1.44	3.12	2.01	.87		.67	407.88			
51	2	420	50	37	118	137	44,5	96,8	65	33	2	21	330,5	M20x70	3/4-10 UNC x 2-3/4	BFX-606-N-W1
		6090	1.97	1.46	4.65	5.39	1.75	3.81	2.56	1.30		.83	727.10			

Separate Schrauben und Dichtungssätze siehe Seite 89.

¹ Der angegebene maximale Betriebsdruck PN ist bezogen auf den Flansch und die jeweils verwendeten Schrauben (10.9). Der tatsächliche maximale Betriebsdruck ist abhängig von der Stärke und Güte des verwendeten Rohres.

² Bei UNC-Gewinde sollten Außensechskantschrauben eingesetzt werden. Bitte beachten Sie, dass diese nicht zum STAUFF Lieferprogramm gehören.

Werkstoffe, Bestelloptionen und -beispiele

- * Einteiliger SAE-Flansch (ohne O-Ring) aus Stahl S355J2 oder gleichwertig, unbeschichtet (geölt) **BFX-...-N-W1**
- * Einteiliger SAE-Flansch (ohne O-Ring) aus Edelstahl V4A – 1.4404 (auf Anfrage) **BFX-...-N-W5**

- * Größe der Anschlussgewinde vom Standard abweichend (z.B. 1-1/4 NPT) **BFX-...-N20-W1**

- * Satz mit metr. Schrauben (10.9), Federringen und O-Ring aus NBR (Buna-N®) **BFX-...-N-W1-K**
- * Satz mit metr. Schrauben (10.9), Federringen und O-Ring aus FKM (Viton®) **BFX-...-N-V-W1-K**
- * Satz mit UNC-Schrauben (Gr 8), Federringen und O-Ring aus NBR (Buna-N®) **BFX-...-N-U-W1-K**

**Einteiliger SAE-Gegenflansch mit NPT-Innengewinde
Typ BAS-N • Baureihe 3000 PSI**

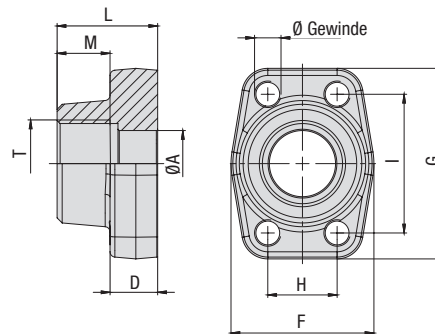

Standarddruck-Baureihe 3000 PSI (basierend auf ISO 6162-1:2012)

Nenngröße DN	(in)	PN ¹ (bar/PSI)	Abmessungen (mm/in)									Gewicht (kg/lbs) ca. pro 100	Ø Gewinde		Bestellbezeichnungen
			10.9	ØA	D	F	G	H	I	L	M		T (NPT)	Metrisch ³	
13	1/2	350	13	16	47	57	17,5	38,1	36	15	1/2	29,0	M8	5/16-18 UNC	BAS-301-N-W1
		5075	.51	.63	1.85	2.24	.69	1.50	1.42	.59		63.80			
13	1/2	350	13	16	47	57	17,5	38,1	36	20	3/8 (06)	30,8	M8	5/16-18 UNC	BAS-301-N06-W1
		5075	.51	.63	1.85	2.24	.69	1.50	1.42	.79		67.76			
19	3/4	350	19	18	50	67	22,3	47,6	36	18	3/4	40,8	M10	3/8-16 UNC	BAS-302-N-W1
		5075	.75	.71	1.97	2.64	.88	1.87	1.42	.71		89.80			
19	3/4	350	13	18	50	67	22,3	47,6	36	15	1/2 (08)	43,6	M10	3/8-16 UNC	BAS-302-N08-W1
		5075	.51	.71	1.97	2.64	.88	1.87	1.42	.59		95.92			
25	1	345	25	18	54	72	26,2	52,4	38	20	1	49,5	M10	3/8-16 UNC	BAS-303-N-W1
		5003	.98	.71	2.13	2.83	1.03	2.06	1.50	.79		108.90			
25	1	345	19	18	54	72	26,2	52,4	38	18	3/4 (12)	44,6	M10	3/8-16 UNC	BAS-303-N12-W1
		5003	.75	.71	2.13	2.83	1.03	2.06	1.50	.71		98.12			
32	1-1/4	280	31	21	68	82	30,2	58,7	41	22	1-1/4	71,2	M10 (M12)	7/16-14 UNC	BAS-304-N-W1
		4061	1.22	.83	2.68	3.23	1.19	2.31	1.61	.87		156.64			
32	1-1/4	280	25	21	68	82	30,2	58,7	41	20	1 (16)	85,9	M10 (M12)	7/16-14 UNC	BAS-304-N16-W1
		4061	.98	.83	2.68	3.23	1.19	2.31	1.61	.79		188.98			
38	1-1/2	210	38	25	79	96	35,7	69,9	44	24	1-1/2	110,6	M12 (M14)	1/2-13 UNC	BAS-305-N-W1
		3045	1.50	.98	3.11	3.78	1.41	2.75	1.73	.94		243.36			
38	1-1/2	210	31	25	79	96	35,7	69,9	44	22	1-1/4 (20)	125,7	M12 (M14)	1/2-13 UNC	BAS-305-N20-W1
		3045	1.22	.98	3.11	3.78	1.41	2.75	1.73	.87		276.54			
51	2	210	50	25,5	88	102	42,9	77,8	45	26	2	127,0	M12 (M14)	1/2-13 UNC	BAS-306-N-W1
		3045	1.97	1.00	3.46	4.02	1.69	3.06	1.77	1.02		279.40			
51	2	210	38	25,5	88	102	42,9	77,8	45	24	1-1/2 (24)	156,2	M12 (M14)	1/2-13 UNC	BAS-306-N24-W1
		3045	1.50	1.00	3.46	4.02	1.69	3.06	1.77	.94		343.64			
64	2-1/2	175	63	26	101	115	50,8	88,9	50	30	2-1/2	176,1	M12 (M14)	1/2-13 UNC	BAS-307-N-W1
		2538	2.48	1.02	3.98	4.53	2.00	3.50	1.97	1.18		387.42			
64	2-1/2	175	50	26	101	115	50,8	88,9	50	26	2 (32)	176,1	M12 (M14)	1/2-13 UNC	BAS-307-N32-W1
		2538	1.97	1.02	3.98	4.53	2.00	3.50	1.97	1.02		387.42			
76	3	160	73	27,5	127	137	61,9	106,4	50	30	3	233,3	M16	5/8-11 UNC	BAS-308-N-W1
		2320	2.87	1.08	5.00	5.39	2.44	4.19	1.97	1.18		513.26			
76	3	160	63	27,5	127	137	61,9	106,4	50	30	2-1/2 (40)	233,3	M16	5/8-11 UNC	BAS-308-N40-W1
		2320	2.48	1.08	5.00	5.39	2.44	4.19	1.97	1.18		513.26			
89	3-1/2	35	89	27,5	138	155	69,8	120,7	50	30	3-1/2	253,0	M16	5/8-11 UNC	BAS-309-N-W1
		508	3.50	1.08	5.43	6.10	2.75	4.75	1.97	1.18		556.60			
102	4	35	99	27,5	147	163	77,8	130,2	50	30	4	287,6	M16	5/8-11 UNC	BAS-310-N-W1
		508	3.90	1.08	5.79	6.42	3.06	5.13	1.97	1.18		632.72			
127	5	35	120	28	180	184	92	152,4	50	30	5	379,2	M16	5/8-11 UNC	BAS-309-N-W1
		508	4.72	1.10	7.09	7.24	3.62	6.00	1.97	1.18		834.24			

Werkstoffe, Bestelloptionen und -beispiele

- * Einteiliger SAE-Gegenflansch aus Stahl S355J2 oder gleichwertig, unbeschichtet (geölt) mit metrischen Gewindebohrungen **BAS-...-N-W1**
- * Einteiliger SAE-Gegenflansch aus Edelstahl V4A – 1.4404 (auf Anfrage) mit metrischen Gewindebohrungen **BAS-...-N-W5**
- * Einteiliger SAE-Gegenflansch aus Stahl S355J2 oder gleichwertig, unbeschichtet (geölt) mit metrischen Gewindebohrungen, deren Größe vom Standard abweichend (z.B. M14) **BAS-...-N-M14-W1**
- * Einteiliger SAE-Gegenflansch aus Stahl S355J2 oder gleichwertig, unbeschichtet (geölt) mit UNC-Gewindebohrungen **BAS-...-N-U-W1**
- * Größe der Anschlussgewinde vom Standard abweichend (z.B. 1-1/4 NPT) **BAS-...-N20-W1**

¹ Der angegebene maximale Betriebsdruck PN ist bezogen auf den Flansch und die jeweils verwendeten Schrauben (10.9). Der tatsächliche maximale Betriebsdruck ist abhängig von der Stärke und Güte des verwendeten Rohres.

³ Alternative Bestellmöglichkeiten in Klammern sind auf Anfrage erhältlich.

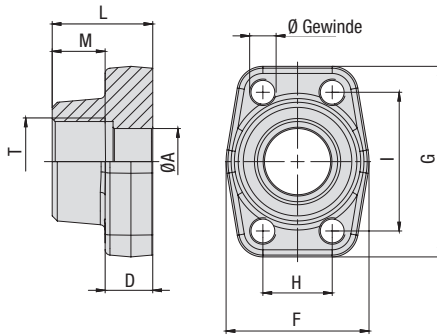
**Einteiliger SAE-Gegenflansch mit NPT-Innengewinde
Typ BAS-N • Baureihe 6000 PSI**

Hochdruck-Baureihe 6000 PSI (basierend auf ISO 6162-2:2012)

Nenngröße	DN	(in)	PN ¹ (bar/PSI)	Abmessungen (mm/in)										Gewicht (kg/lbs) Ca.	Ø Gewinde			Bestellbezeichnungen
				10.9	ØA	D	F	G	H	I	L	M	T (NPT)		pro 100	Metrisch	UNC	
13	1/2		420	13	16,5	47	57	18,2	40,5	36	15	1/2	28,7	M8	5/16-18 UNC	BAS-601-N-W1		
			6090	.51	.65	1.85	2.24	.72	1.59	1.42	.59		63.14					
13	1/2		420	13	16,5	47	57	18,2	40,5	36	20	3/8 (06)	30,7	M8	5/16-18 UNC	BAS-601-N06-W1		
			6090	.51	.65	1.85	2.24	.72	1.59	1.42	.79		67.54					
19	3/4		420	19	19,5	54	72	23,8	50,8	36	18	3/4	57,0	M10	3/8-16 UNC	BAS-602-N-W1		
			6090	.75	.77	2.13	2.83	.94	2.00	1.42	.71		125.40					
19	3/4		420	14	19,5	54	72	23,8	50,8	36	15	1/2 (08)	58,9	M10	3/8-16 UNC	BAS-602-N08-W1		
			6090	.55	.77	2.13	2.83	.94	2.00	1.42	.59		129.58					
25	1		420	25	24,5	68	82	27,8	57,2	44	20	1	83,4	M12	7/16-14 UNC	BAS-603-N-W1		
			6090	.98	.96	2.68	3.23	1.09	2.25	1.73	.79		183.48					
25	1		420	19	24,5	68	82	27,8	57,2	44	18	3/4 (12)	89,0	M12	7/16-14 UNC	BAS-603-N12-W1		
			6090	.75	.96	2.68	3.23	1.09	2.25	1.73	.71		195.80					
32	1-1/4		420	31	27,5	79	95	31,6	66,6	44	22	1-1/4	120,3	M12	1/2-13 UNC	BAS-604-N-W1		
			6090	1.22	1.08	3.11	3.74	1.24	2.62	1.73	.87		264.66					
32	1-1/4		420	31	27,5	79	95	31,6	66,6	44	22	1-1/4 (20)	121,1	M14		BAS-604-N-M14-W1		
			6090	1.22	1.08	3.11	3.74	1.24	2.62	1.73	.87		266.42					
32	1-1/4		420	25	27,5	79	95	31,6	66,6	44	20	1 (16)	118,0	M12	1/2-13 UNC	BAS-604-N16-W1		
			6090	.98	1.08	3.11	3.74	1.24	2.62	1.73	.79		259.60					
32	1-1/4		420	25	27,5	79	95	31,6	66,6	44	20	1 (16)	125,6	M14		BAS-604-N16-M14-W1		
			6090	.98	1.08	3.11	3.74	1.24	2.62	1.73	.79		276.32					
38	1-1/2		420	38	31,0	88	108	36,5	79,3	51	24	1-1/2	200,9	M16	5/8-11 UNC	BAS-605-N-W1		
			6090	1.50	1.22	3.46	4.25	1.44	3.12	2.01	.94		441.98					
38	1-1/2		420	31	31,0	88	108	36,5	79,3	51	22	1-1/4 (20)	205,5	M16	5/8-11 UNC	BAS-605-N20-W1		
			6090	1.22	1.22	3.46	4.25	1.44	3.12	2.01	.87		452.10					
51	2		420	50	37,0	118	137	44,5	96,8	58	33	2	346,8	M20	3/4-10 UNC	BAS-606-N-W1		
			6090	1.97	1.46	4.65	5.39	1.75	3.81	2.28	1.30		762.96					

¹ Der angegebene maximale Betriebsdruck PN ist bezogen auf den Flansch und die jeweils verwendeten Schrauben (10.9). Der tatsächliche maximale Betriebsdruck ist abhängig von der Stärke und Güte des verwendeten Rohres.

Werkstoffe, Bestelloptionen und -beispiele

- * Einteiliger SAE-Gegenflansch aus Stahl S355J2 oder gleichwertig, unbeschichtet (geölt) mit metrischen Gewindebohrungen BAS-...-N-W1
- * Einteiliger SAE-Gegenflansch aus Edelstahl V4A – 1.4404 (auf Anfrage) mit metrischen Gewindebohrungen BAS-...-N-W5
- * Einteiliger SAE-Gegenflansch aus Stahl S355J2 oder gleichwertig, unbeschichtet (geölt) mit metrischen Gewindebohrungen, deren Größe vom Standard abweichend (z.B. M14) BAS-...-N-M14-W1
- * Einteiliger SAE-Gegenflansch aus Stahl S355J2 oder gleichwertig, unbeschichtet (geölt) mit UNC-Gewindebohrungen BAS-...-N-U-W1
- * Größe der Anschlussgewinde vom Standard abweichend (z.B. 1-1/4 NPT) BAS-...-N20-W1

Einteiliger SAE-Flansch mit UN/UNF-Innengewinde
Typ BFX-U ■ Baureihen 3000 / 6000 PSI

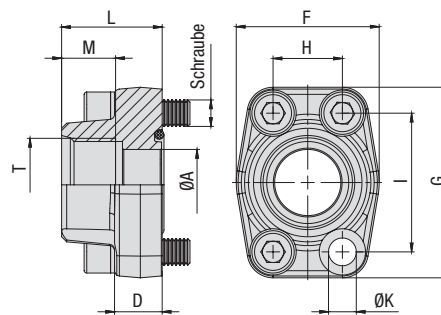

Standarddruck-Baureihe 3000 PSI (basierend auf ISO 6162-1:2012)

Nenngröße DN	(in)	PN ¹ (bar/PSI)	Abmessungen (mm/in)										Gewicht für Schrauben (^{kg} /lbs ca.)			Bestellbezeichnungen
			10.9	ØA	D	F	G	H	I	L	M	T (UN/UNF)	ØK ³	pro 100	Metrisch ³	
13	1/2	350	13	16	47	57	17,5	38,1	36	14,3	3/4-16 (08)	8,7	29,9	M8x30	5/16-18 UNC x 1-1/4	BFX-301-U08-W1
			.51	.63	1.85	2.24	.69	1.50	1.42	.56		.34	65.78			
19	3/4	350	19	18	50	67	22,3	47,6	36	16,7	7/8-14 (10)	10,5	38,1	M10x35	3/8-16 UNC x 1-1/2	BFX-302-U10-W1
			.75	.71	1.97	2.64	.88	1.87	1.42	.66		.41	83.82			
19	3/4	5075	19	18	50	67	22,3	47,6	36	16,7	1-1/16-12 (12)	10,5	38,1	M10x35	3/8-16 UNC x 1-1/2	BFX-302-U12-W1
			.75	.71	1.97	2.64	.88	1.87	1.42	.66		.41	83.82			
25	1	345	25	18	54	72	26,2	52,4	38	19	1-1/16-12 (12)	10,5	50,9	M10x35	3/8-16 UNC x 1-1/2	BFX-303-U12-W1
			.98	.71	2.13	2.83	1.03	2.06	1.50	.75		.41	111.98			
25	1	5003	25	18	54	72	26,2	52,4	38	19	1-5/16-12 (16)	10,5	47,0	M10x35	3/8-16 UNC x 1-1/2	BFX-303-U16-W1
			.98	.71	2.13	2.83	1.03	2.06	1.50	.75		.41	103.40			
32	1-1/4	280	31	21	68	82	30,2	58,7	41	19	1-5/16-12 (16)	11,5 (13,5)	75,2	M10x40 (M12x40)	7/16-14 UNC x 1-1/2	BFX-304-U16-W1
			1.22	.83	2.68	3.23	1.19	2.31	1.61	.75		.45 (.53)	165.44			
32	1-1/4	4061	31	21	68	82	30,2	58,7	41	19	1-5/8-12 (20)	11,5 (13,5)	64,5	M10x40 (M12x40)	7/16-14 UNC x 1-1/2	BFX-304-U20-W1
			1.22	.83	2.68	3.23	1.19	2.31	1.61	.75		.45 (.53)	141.90			
38	1-1/2	210	38	25	79	96	35,7	69,9	44	19	1-5/8-12 (20)	13,5 (14,5)	115,1	M12x45 (M14x45)	1/2-13 UNC x 1-3/4	BFX-305-U20-W1
			1.50	.98	3.11	3.78	1.41	2.75	1.73	.75		.53 (.57)	253.22			
38	1-1/2	3045	38	25	79	96	35,7	69,9	44	19	1-7/8-12 (24)	13,5 (14,5)	107,9	M12x45 (M14x45)	1/2-13 UNC x 1-3/4	BFX-305-U24-W1
			1.50	.98	3.11	3.78	1.41	2.75	1.73	.75		.53 (.57)	237.38			

Separate Schrauben und Dichtungssätze siehe Seite 89.

Hochdruck-Baureihe 6000 PSI (basierend auf ISO 6162-2:2012)

Nenngröße DN	(in)	PN ¹ (bar/PSI)	Abmessungen (mm/in)										Gewicht für Schrauben (^{kg} /lbs ca.)			Bestellbezeichnungen
			10.9	ØA	D	F	G	H	I	L	M	T (UN/UNF)	ØK ³	pro 100	Metrisch ³	
13	1/2	400	13	16,5	47	57	18,2	40,5	36	14,3	3/4-16 (08)	8,7	29,9	M8x30	5/16-18 UNC x 1-1/4	BFX-601-U08-W1
			.51	.65	1.85	2.24	.72	1.59	1.42	.56		.34	65.78			
19	3/4	400	19	19,5	54	72	23,8	50,8	36	16,7	7/8-14 (10)	10,5	48,3	M10x35	3/8-16 UNC x 1-1/2	BFX-602-U10-W1
			.75	.77	2.13	2.83	.94	2.00	1.42	.66		.41	106.26			
19	3/4	5800	19	19,5	54	72	23,8	50,8	36	16,7	1-1/16-12 (12)	10,5	48,3	M10x35	3/8-16 UNC x 1-1/2	BFX-602-U12-W1
			.75	.77	2.13	2.83	.94	2.00	1.42	.66		.41	106.26			
25	1	400	25	24,5	68	82	27,8	57,1	44	19	1-1/16-12 (12)	13	84,0	M12x45	7/16-14 UNC x 1-3/4	BFX-603-U12-W1 ²
			.98	.96	2.68	3.23	1.09	2.25	1.73	.75		.51	184.80			
25	1	5800	25	24,5	68	82	27,8	57,1	44	19	1-5/16-12 (16)	13	83,4	M12x45	7/16-14 UNC x 1-3/4	BFX-603-U16-W1 ²
			.98	.96	2.68	3.23	1.09	2.25	1.73	.75		.51	183.48			
32	1-1/4	400	31	27,5	79	95	31,6	66,7	44	19	1-5/16-12 (16)	13,5	125,7	M12x45	1/2-13 UNC x 1-3/4	BFX-604-U16-W1
			1.22	1.08	3.11	3.74	1.24	2.63	1.73	.75		.53	276.54			
32	1-1/4	5800	31	27,5	79	95	31,6	66,7	44	19	1-5/16-12 (16)	15	125,7	M14x45	1/2-13 UNC x 1-3/4	BFX-604-U16-M14-W1
			1.22	1.08	3.11	3.74	1.24	2.63	1.73	.75		.59	276.54			
32	1-1/4	400	31	27,5	79	95	31,6	66,7	44	19	1-5/8-12 (20)	13,5	125,7	M12x45	1/2-13 UNC x 1-3/4	BFX-604-U20-W1
			1.22	1.08	3.11	3.74	1.24	2.63	1.73	.75		.53	276.54			
32	1-1/4	5800	31	27,5	79	95	31,6	66,7	44	19	1-5/8-12 (20)	15	116,0	M14x45	1/2-13 UNC x 1-3/4	BFX-604-U20-M14-W1
			1.22	1.08	3.11	3.74	1.24	2.63	1.73	.75		.59	255.20			
38	1-1/2	400	38	31	88	108	36,5	79,4	51	19	1-5/8-12 (20)	17	221,5	M16x55	5/8-11 UNC x 2-1/4	BFX-605-U20-W1
			1.50	1.22	3.46	4.25	1.44	3.13	2.01	.75		.67	487.30			
38	1-1/2	5800	38	31	88	108	36,5	79,4	51	19	1-7/8-12 (24)	17	169,9	M16x55	5/8-11 UNC x 2-1/4	BFX-605-U24-W1
			1.50	1.22	3.46	4.25	1.44	3.13	2.01	.75		.67	373.78			

Separate Schrauben und Dichtungssätze siehe Seite 89.

Werkstoffe, Bestelloptionen und -beispiele

- * Einteiliger SAE-Flansch (ohne O-Ring) aus Stahl S355J2 oder gleichwertig, unbeschichtet (geölt)
- * Einteiliger SAE-Flansch (ohne O-Ring) aus Edelstahl V4A – 1.4404 (auf Anfrage)

BFX-...-U-W1**
BFX-...-U-W5**

- * Satz mit metr. Schrauben (10.9), Federringen und O-Ring aus NBR (Buna-N®)
- * Satz mit metr. Schrauben (10.9), Federringen und O-Ring aus FKM (Viton®)
- * Satz mit UNC-Schrauben (Gr 8), Federringen und O-Ring aus NBR (Buna-N®)

BFX-...-U-W1-K**
BFX-...-U-V-W1-K**
BFX-...-U-U-W1-K**

Bitte Gewindegröße stets angeben.

¹ Der angegebene maximale Betriebsdruck PN ist bezogen auf den Flansch und die jeweils verwendeten Schrauben (10.9). Der tatsächliche maximale Betriebsdruck ist abhängig von der Stärke und Güte des verwendeten Rohres.

² Bei UNC-Gewinde sollten Außensechskantschrauben eingesetzt werden. Bitte beachten Sie, dass diese nicht zum STAUFF Lieferprogramm gehören.

³ Alternative Bestellmöglichkeiten in Klammern sind auf Anfrage erhältlich.

**Einteiliger SAE-Anschweißflansch für Hochdruck-Rohre (Schedule 80/160/XXS)
Typ BFX-ST • Baureihe 3000 PSI**

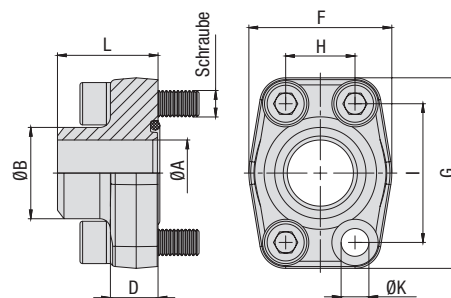

Standarddruck-Baureihe 3000 PSI (basierend auf ISO 6162-1:2012)

Nenngröße DN	(in)	PN ¹ (bar/PSI)	Abmessungen (mm/in)										Gewicht für Schrauben (kg/lbs) ca.			Bestellbezeichnungen
			10.9	ØA	ØB	D	F	G	H	I	L	ØK ³	pro 100	Metrisch ³	UNC	
13	1/2	350	13	21,6	16	47	57	17,5	38,1	36	8,7	26,0	M8x30	5/16-18 UNC x 1-1/4	BFX-301-ST-21.6/13-W1	
		5075	.51	.85	.63	1.85	2.24	.69	1.50	1.42	.34	57.20				
13	1/2	350	13	17,5	16	47	57	17,5	38,1	36	8,7	24,2	M8x30	5/16-18 UNC x 1-1/4	BFX-301-ST-17.5/13-W1	
		5075	.51	.69	.63	1.85	2.24	.69	1.50	1.42	.34	53.24				
19	3/4	350	19	27,2	18	50	67	22,3	47,6	36	10,5	35,2	M10x35	3/8-16 UNC x 1-1/2	BFX-302-ST-28/19-W1	
		5075	.75	1.07	.71	1.97	2.64	.88	1.87	1.42	.41	77.44				
25	1	345	25	34	18	54	72	26,2	52,4	38	10,5	40,8	M10x35	3/8-16 UNC x 1-1/2	BFX-303-ST-34/25-W1	
		5003	.98	1.34	.71	2.13	2.83	1.03	2.06	1.50	.41	89.76				
32	1-1/4	280	32	42,8	21	68	82	30,2	58,7	41	11,5 (13,5)	71,3	M10x40 (M12x40)	7/16-14 UNC x 1-1/2	BFX-304-ST-42.8/32-W1	
		4061	1.26	1.69	.83	2.68	3.23	1.19	2.31	1.61	.45 (.53)	156.86				
38	1-1/2	210	38	48,6	25	79	96	35,7	69,9	44	13,5 (14,5)	97,3	M12x45 (M14x45)	1/2-13 UNC x 1-3/4	BFX-305-ST-48.6/38-W1	
		3045	1.50	1.91	.98	3.11	3.78	1.41	2.75	1.73	.53 (.57)	214.06				
51	2	210	51	61	25,5	88	102	42,9	77,8	45	13,5 (14,5)	115,1	M12x45 (M14x45)	1/2-13 UNC x 1-3/4	BFX-306-ST-61/51-W1	
		3045	2.01	2.40	1.00	3.46	4.02	1.69	3.06	1.77	.53 (.57)	253.22				
64	2-1/2	175	63	77	26	101	115	50,8	88,9	50	13,5 (14,5)	153,2	M12x45 (M14x45)	1/2-13 UNC x 1-3/4	BFX-307-ST-77/63-W1	
		2538	2.48	3.03	1.02	3.98	4.53	2.00	3.50	1.97	.53 (.57)	337.04				
76	3	160	73	92	27,5	127	137	61,9	106,4	50	17	229,0	M16x50	5/8-11 UNC x 2	BFX-308-ST-92/73-W1	
		2320	2.87	3.62	1.08	5.00	5.39	2.44	4.19	1.97	.67	503.80				
89	3-1/2	35	89	103	27,5	138	155	69,9	120,7	50	17	259,1	M16x50	5/8-11 UNC x 2	BFX-309-ST-103/89-W1	
		508	3.50	4.06	1.08	5.43	6.10	2.75	4.75	1.97	.67	570.02				
102	4	35	99	115,5	27,5	147	163	77,8	130,2	50	17	286,5	M16x50	5/8-11 UNC x 2	BFX-310-ST-115.5/99-W1	
		508	3.90	4.55	1.08	5.79	6.42	3.06	5.13	1.97	.67	630.30				
127	5	35	120	140,2	28	180	184	92	152,4	50	17	398,6	M16x55	5/8-11 UNC x 2-1/4	BFX-311-ST-140.2/120-W1	
		508	4.72	5.52	1.10	7.09	7.24	3.62	6.00	1.97	.67	876.92				

Separate Schrauben und Dichtungssätze siehe Seite 89.

Werkstoffe, Bestelloptionen und -beispiele

- * Einteiliger SAE-Flansch (ohne O-Ring) aus Stahl S355J2 oder gleichwertig, unbeschichtet (geölt)
- * Einteiliger SAE-Flansch (ohne O-Ring) aus Edelstahl V4A – 1.4404 (auf Anfrage)

BFX-...-ST--**/**-W1**
BFX-...-ST--**/**-W5**

- * Satz mit metr. Schrauben (10.9), Federringen und O-Ring aus NBR (Buna-N®)
- * Satz mit metr. Schrauben (10.9), Federringen und O-Ring aus FKM (Viton®)
- * Satz mit UNC-Schrauben (Gr 8), Federringen und O-Ring aus NBR (Buna-N®)

BFX-...-ST--**/**-W1-K**
BFX-...-ST--**/**-V-W1-K**
BFX-...-ST--**/**-U-W1-K**

Bitte ØB / ØA stets angeben.

¹ Der angegebene maximale Betriebsdruck PN ist bezogen auf den Flansch und die jeweils verwendeten Schrauben (10.9). Der tatsächliche maximale Betriebsdruck ist abhängig von der Stärke und Güte des verwendeten Rohres.

³ Alternative Bestellmöglichkeiten in Klammern sind auf Anfrage erhältlich.

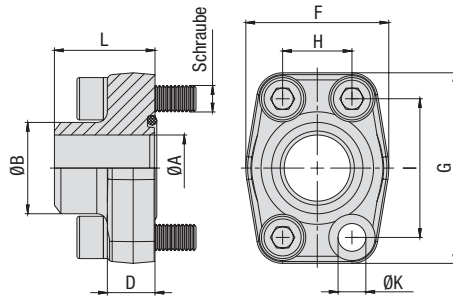
**Einteiliger SAE-Anschweißflansch für Hochdruck-Rohre (Schedule 80/160/XXS)
Typ BFX-ST ▪ Baureihe 6000 PSI**

Hochdruck-Baureihe 6000 PSI (basierend auf ISO 6162-2:2012)

Nenngröße DN	(in)	PN ¹ (bar/PSI)	Abmessungen (mm/in)										Gewicht für Schrauben (kg/lbs) ca.			Bestellbezeichnungen
			10.9	ØA	ØB	D	F	G	H	I	L	ØK	pro 100	Metrisch	UNC	
13	1/2	420	13	21,6	16,5	47	57	18,2	40,5	36	8,7	33,3	M8x30	5/16-18 UNC x 1-1/4	BFX-601-ST-21.6/13-W1	
		6090	.51	.85	.65	1.85	2.24	.72	1.59	1.42	.34	73.26				
13	1/2	420	13	17,5	16,5	47	57	18,2	40,5	36	8,7	24,2	M8x30	5/16-18 UNC x 1-1/4	BFX-601-ST-17.5/13-W1	
		6090	.51	.69	.65	1.85	2.24	.72	1.59	1.42	.34	53.24				
19	3/4	420	19	28	19,5	54	72	23,8	50,8	36	10,5	49,4	M10x35	3/8-16 UNC x 1-1/2	BFX-602-ST-28/19-W1	
		6090	.75	1.10	.77	2.13	2.83	.94	2.00	1.42	.41	108.68				
25	1	420	25	34	24,5	68	82	27,8	57,2	41	13	64,1	M12x45	7/16-14 UNC x 1-3/4	BFX-603-ST-34/25-W1 ²	
		6090	.98	1.34	.98	2.68	3.23	1.09	2.25	1.61	.51	141.02				
32	1-1/4	420	32	42,8	25	79	95	31,8	66,6	44	13,5	101,3	M12x45	1/2-13 UNC x 1-3/4	BFX-604-ST-42.8/32-W1	
		6090	1.26	1.69	.98	3.11	3.74	1.25	2.62	1.73	.53	222.86				
32	1-1/4	420	32	42,8	25	79	95	31,8	66,6	44	15	98,1	M14x45		BFX-604-ST-42.8/32-M14-W1	
		6090	1.26	1.69	.98	3.11	3.74	1.25	2.62	1.73	.59	215.82				
32	1-1/4	420	29	42,8	25	79	95	31,8	66,6	44	13,5	112,8	M12x45	1/2-13 UNC x 1-3/4	BFX-604-ST-42.8/29-W1 (SCH 160)	
		6090	1.14	1.69	.98	3.11	3.74	1.25	2.62	1.73	.53	248.16				
32	1-1/4	420	29	42,8	25	79	95	31,8	66,6	44	15	100,8	M14x45		BFX-604-ST-42.8/29-M14-W1	
		6090	1.14	1.69	.98	3.11	3.74	1.25	2.62	1.73	.59	221.76				
38	1-1/2	420	38	48,6	31	88	108	36,5	79,3	56	17	168,2	M16x55	5/8-11 UNC x 2-1/4	BFX-605-ST-48.6/38-W1	
		6090	1.50	1.91	1.22	3.46	4.25	1.44	3.12	2.20	.67	370.04				
38	1-1/2	420	32	48,6	31	88	108	36,5	79,3	56	17	170,9	M16x55	5/8-11 UNC x 2-1/4	BFX-605-ST-48.6/32-W1 (SCH 160)	
		6090	1.26	1.91	1.22	3.46	4.25	1.44	3.12	2.20	.67	375.98				
51	2	420	51	61	37	118	137	44,5	96,8	65	21	284,5	M20x70	3/4-10 UNC x 2-3/4	BFX-606-ST-61/51-W1	
		6090	2.01	2.40	1.46	4.65	5.39	1.75	3.81	2.56	.83	625.90				
51	2	420	43	61	37	118	137	44,5	96,8	65	21	316,4	M20x70	3/4-10 UNC x 2-3/4	BFX-606-ST-61/43-W1 (SCH 160)	
		6090	1.69	2.40	1.46	4.65	5.39	1.75	3.81	2.56	.83	696.08				
64	2-1/2	420	51	76,1	45	150	180	58,7	123,8	80	26	727,7	M24x80		BFX-607-ST-76.1/51-W1	
		6090	2.01	3.00	1.77	5.91	7.09	2.31	4.87	3.15	1.02	1600.94				
64	2-1/2	420	60	90	45	152	180	58,7	123,8	80	26	730,0	M24x80		BFX-607-ST-90/60-W1 (SCH XXS)	
		6090	2.36	3.54	1.77	5.98	7.09	2.31	4.87	3.15	1.02	1606.00				
76	3	420	90	67,7	55	178	208	71,4	152,4	90	33	1305,0	M30x100		BFX-608-ST-90/67-W1 (SCH 160)	
		6090	3.54	2.67	2.17	7.00	8.19	2.81	6.00	3.54	1.30	2871.00				
76	3	420	90	58,4	55	178	208	71,4	152,4	90	33	1305,0	M30x100		BFX-608-ST-90/58-W1 (SCH XXS)	
		6090	3.54	2.30	2.17	7.00	8.19	2.81	6.00	3.54	1.30	2871.00				

Separate Schrauben und Dichtungssätze siehe Seite 89.

¹ Der angegebene maximale Betriebsdruck PN ist bezogen auf den Flansch und die jeweils verwendeten Schrauben (10.9). Der tatsächliche maximale Betriebsdruck ist abhängig von der Stärke und Güte des verwendeten Rohres.

² Bei UNC-Gewinde sollten Außensechskantschrauben eingesetzt werden. Bitte beachten Sie, dass diese nicht zum STAUFF Lieferprogramm gehören.

Werkstoffe, Bestelloptionen und -beispiele

- * Einteiliger SAE-Flansch (ohne O-Ring) aus Stahl S355J2 oder gleichwertig, unbeschichtet (geölt) **BFX-...-ST-*/**/***-W1**
- * Einteiliger SAE-Flansch (ohne O-Ring) aus Edelstahl V4A – 1.4404 (auf Anfrage) **BFX-...-ST-*/**/***-W5**
- * Satz mit metr. Schrauben (10.9), Federringen und O-Ring aus NBR (Buna-N®) **BFX-...-ST-*/**/***-W1-K**
- * Satz mit metr. Schrauben (10.9), Federringen und O-Ring aus FKM (Viton®) **BFX-...-ST-*/**/***-V-W1-K**
- * Satz mit UNC-Schrauben (Gr 8), Federringen und O-Ring aus NBR (Buna-N®) **BFX-...-ST-*/**/***-U-W1-K**

Bitte ØB / ØA stets angeben.

Einteiliger SAE-Anschweißgegenflansch für Hochdruck-Rohre (Schedule 80/160/XXS)
Typ BAS-ST • Baureihe 3000 PSI

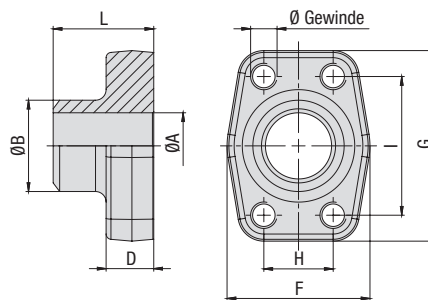

Standarddruck-Baureihe 3000 PSI (basierend auf ISO 6162-1:2012)

Nenngröße	PN ¹ (bar/PSI)	Abmessungen (mm/in)									Gewicht Ø Gewinde (kg/lbs) ca.			Bestellbezeichnungen
		DN	(in)	10.9	ØA	ØB	D	F	G	H	I	L	pro 100	
13	1/2	350	13	21,6	16	47	57	17,5	38,1	36	26,3	M8	5/16-18 UNC	BAS-301-ST-21.6/13-W1
		5075	.51	.85	.63	1.85	2.24	.69	1.50	1.42	57.86			
13	1/2	350	13	17,5	16	47	57	17,5	38,1	36	25,8	M8	5/16-18 UNC	BAS-301-ST-17.5/13-W1
		5075	.51	.69	.63	1.85	2.24	.69	1.50	1.42	56.76			
19	3/4	350	19	28	18	50	67	22,3	47,6	36	36,6	M10	3/8-16 UNC	BAS-302-ST-28/19-W1
		5075	.75	1.10	.71	1.97	2.64	.88	1.87	1.42	80.52			
25	1	345	25	34	18	54	72	26,2	52,4	38	43,1	M10 (M12)	3/8-14 UNC	BAS-303-ST-34/25-W1
		5003	.98	1.34	.71	2.13	2.83	1.03	2.06	1.50	94.82			
32	1-1/4	280	32	42,8	21	68	82	30,2	58,7	41	67,5	M10 (M12)	3/8-14 UNC	BAS-304-ST-42.8/32-W1
		4061	1.26	1.69	.83	2.68	3.23	1.19	2.31	1.61	148.50			
38	1-1/2	210	38	48,6	25	79	96	35,7	69,9	44	103,4	M12 (M14)	1/2-13 UNC	BAS-305-ST-48.6/38-W1
		3045	1.50	1.91	.98	3.11	3.78	1.41	2.75	1.73	227.48			
51	2	210	51	61	25,5	88	102	42,9	77,8	45	122,7	M12 (M14)	1/2-13 UNC	BAS-306-ST-61/51-W1
		3045	2.01	2.40	1.00	3.46	4.02	1.69	3.06	1.77	269.94			
64	2-1/2	175	63	77	26	101	115	50,8	88,9	50	155,8	M12 (M14)	1/2-13 UNC	BAS-307-ST-77/63-W1
		2538	2.48	3.03	1.02	3.98	4.53	2.00	3.50	1.97	342.76			
76	3	160	73	92	27,5	127	137	61,9	106,4	50	236,0	M16	5/8-11 UNC	BAS-308-ST-92/73-W1
		2320	2.87	3.62	1.08	5.00	5.39	2.44	4.19	1.97	519.20			
89	3-1/2	35	89	103	27,5	138	155	69,9	120,7	50	267,3	M16	5/8-11 UNC	BAS-309-ST-103/89-W1
		508	3.50	4.06	1.08	5.43	6.10	2.75	4.75	1.97	588.06			
102	4	35	99	115,5	27,5	147	163	77,8	130,2	50	291,3	M16	5/8-11 UNC	BAS-310-ST-115.5/99-W1
		508	3.90	4.55	1.08	5.79	6.42	3.06	5.13	1.97	640.86			
127	5	35	120	140,2	28	180	184	92	152,4	50	416,1	M16	5/8-11 UNC	BAS-311-ST-140.2/120-W1
		508	4.72	5.52	1.10	7.09	7.24	3.62	6.00	1.97	915.42			

Werkstoffe, Bestelloptionen und -beispiele

- * Einteiliger SAE-Gegenflansch aus Stahl S355J2 oder gleichwertig, unbeschicht (geölt) mit metrischen Gewindebohrungen **BAS-...-ST-**-**/W1**
- * Einteiliger SAE-Gegenflansch aus Edelstahl V4A – 1.4404 (auf Anfrage) mit metrischen Gewindebohrungen **BAS-...-ST-**-**/W5**
- * Einteiliger SAE-Gegenflansch aus Stahl S355J2 oder gleichwertig, unbeschichtet (geölt) mit metrischen Gewindebohrungen, deren Größe vom Standard abweichend (z.B. M14) **BAS-...-ST-**-**/M14-W1**
- * Einteiliger SAE-Gegenflansch aus Stahl S355J2 oder gleichwertig, unbeschichtet (geölt) mit UNC-Gewindebohrungen **BAS-...-ST-**-**/U-W1**

Bitte ØB / ØA stets angeben.

¹ Der angegebene maximale Betriebsdruck PN ist bezogen auf den Flansch und die jeweils verwendeten Schrauben (10.9). Der tatsächliche maximale Betriebsdruck ist abhängig von der Stärke und Güte des verwendeten Rohres.

³ Alternative Bestellmöglichkeiten in Klammern sind auf Anfrage erhältlich.

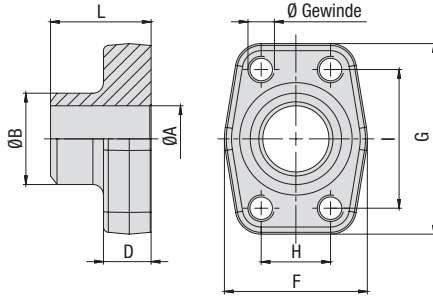
**Einteiliger SAE-Anschweißgegenflansch für Hochdruck-Rohre (Schedule 80/160/XXS)
Typ BAS-ST • Baureihe 6000 PSI**

Hochdruck-Baureihe 6000 PSI (basierend auf ISO 6162-2:2012)

Nenngröße DN	(in)	PN ¹ (bar/PSI)	Abmessungen (mm/in)								L	Gewicht (kg/lbs) ca. pro 100	Ø Gewinde		Bestellbezeichnungen
			10.9	ØA	ØB	D	F	G	H	I			Metrisch	UNC	
13	1/2	420	13	21,6	16,5	47	57	18,2	40,5	36	27,8	M8	5/16-18 UNC	BAS-601-ST-21.6/13-W1	
		6090	.51	.85	.65	1.85	2.24	.72	1.59	1.42	61.16			26,1	BAS-601-ST-17.5/13-W1
13	1/2	420	13	17,5	16,5	47	57	18,2	40,5	36	26,1	M8	5/16-18 UNC	BAS-601-ST-17.5/13-W1	
		6090	.51	.69	.65	1.85	2.24	.72	1.59	1.42	57.42			49,0	BAS-602-ST-28/19-W1
19	3/4	420	19	28	19,5	54	72	23,8	50,8	36	49,0	M10	3/8-16 UNC	BAS-602-ST-28/19-W1	
		6090	.75	1.10	.77	2.13	2.83	.94	2.00	1.42	107.80			67,5	BAS-603-ST-34/25-W1
25	1	420	25	34	24,5	68	82	27,8	57,2	41	67,5	M12	7/16-14 UNC	BAS-603-ST-34/25-W1	
		6090	.98	1.34	.96	2.68	3.23	1.09	2.25	1.61	148.50			106,3	BAS-604-ST-42.8/32-W1
32	1-1/4	420	32	42,8	25	79	95	31,8	66,6	44	106,3	M12	1/2-13 UNC	BAS-604-ST-42.8/32-W1	
		6090	1.26	1.69	.98	3.11	3.74	1.25	2.62	1.73	233.86			103,2	BAS-604-ST-42.8/32-M14-W1
32	1-1/4	420	29	42,8	25	79	95	31,8	66,6	44	101,0	M12	1/2-13 UNC	BAS-604-ST-42.8/29-W1 (SCH 160)	
		6090	1.14	1.69	.98	3.11	3.74	1.25	2.62	1.73	222.20			113,3	BAS-604-ST-42.8/29-M14-W1
32	1-1/4	420	29	42,8	25	79	95	31,8	66,6	44	113,3	M14		BAS-604-ST-42.8/29-M14-W1	
		6090	1.14	1.69	.98	3.11	3.74	1.25	2.62	1.73	249.26			182,4	BAS-605-ST-48.6/38-W1
38	1-1/2	420	38	48,3	31	88	108	36,5	79,3	56	182,4	M16	5/8-11 UNC	BAS-605-ST-48.6/38-W1	
		6090	1.50	1.90	1.22	3.46	4.25	1.44	3.12	2.20	401.28			180,0	BAS-605-ST-48.6/32-W1 (SCH 160)
38	1-1/2	420	32	48,3	31	88	108	36,5	79,3	56	180,0	M16	5/8-11 UNC	BAS-605-ST-48.6/32-W1 (SCH 160)	
		6090	1.26	1.90	1.22	3.46	4.25	1.44	3.12	2.20	396.00			287,3	BAS-606-ST-61/51-W1
51	2	420	51	61	37	118	137	44,5	96,8	65	287,3	M20	3/4-10 UNC	BAS-606-ST-61/51-W1	
		6090	2.01	2.40	1.46	4.65	5.39	1.75	3.81	2.56	632.06			326,6	BAS-606-ST-61/43-W1 (SCH 160)
51	2	420	43	61	37	118	137	44,5	96,8	65	326,6	M20	3/4-10 UNC	BAS-606-ST-61/43-W1 (SCH 160)	
		6090	1.69	2.40	1.46	4.65	5.39	1.75	3.81	2.56	718.52			728,0	BAS-607-ST-76.1/51-W1
64	2-1/2	420	51	76,1	45	150	180	58,7	123,8	80	728,0	M24		BAS-607-ST-76.1/51-W1	
		6090	2.01	3.00	1.77	5.91	7.09	2.31	4.87	3.15	1601.60			751,5	BAS-607-ST-90/60.5-W1 (SCH XXS)
64	2-1/2	420	60,5	90	45	152	180	58,7	123,8	80	751,5	M24		BAS-607-ST-90/60.5-W1 (SCH XXS)	
		6090	2.38	3.54	1.77	5.98	7.09	2.31	4.87	3.15	1653.30			1305,0	BAS-608-ST-90/67-W1 (SCH 160)
76	3	420	67	90	55	178	208	71,4	152,4	90	1305,0	M30		BAS-608-ST-90/67-W1 (SCH 160)	
		6090	2.64	3.54	2.17	7.00	8.19	2.81	6.00	3.54	2871.00			1305,0	BAS-608-ST-90/58-W1 (SCH XXS)
76	3	420	58	90	55	178	208	71,4	152,4	90	1305,0	M30		BAS-608-ST-90/58-W1 (SCH XXS)	
		6090	2.28	3.54	2.17	7.00	8.19	2.81	6.00	3.54	2871.00				

¹ Der angegebene maximale Betriebsdruck PN ist bezogen auf den Flansch und die jeweils verwendeten Schrauben (10.9). Der tatsächliche maximale Betriebsdruck ist abhängig von der Stärke und Güte des verwendeten Rohres.

Werkstoffe, Bestelloptionen und -beispiele

- * Einteiliger SAE-Gegenflansch aus Stahl S355J2 oder gleichwertig, unbeschichtet (geölt) mit metrischen Gewindebohrungen **BAS-...-ST-*/**/***-W1**
- * Einteiliger SAE-Gegenflansch aus Edelstahl V4A – 1.4404 (auf Anfrage) mit metrischen Gewindebohrungen **BAS-...-ST-*/**/***-W5**
- * Einteiliger SAE-Gegenflansch aus Stahl S355J2 oder gleichwertig, unbeschichtet (geölt) mit metrischen Gewindebohrungen, deren Größe vom Standard abweichend (z.B. M14) **BAS-...-ST-*/**/***-M14-W1**
- * Einteiliger SAE-Gegenflansch aus Stahl S355J2 oder gleichwertig, unbeschichtet (geölt) mit UNC-Gewindebohrungen **BAS-...-ST-*/**/***-U-W1**

Bitte ØB / ØA stets angeben.

**Einteiliger SAE-Anschweißflansch für Niederdruck-Rohre (Schedule 40)
Typ BFX-STRE ▪ Baureihe 3000 PSI**

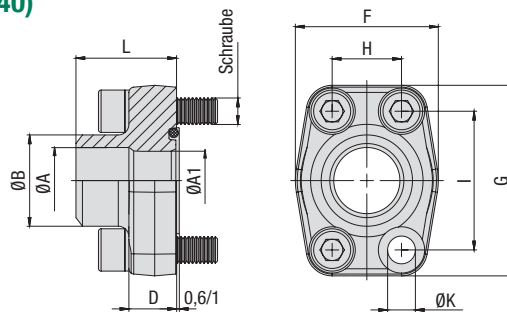

Standarddruck-Baureihe 3000 PSI (basierend auf ISO 6162-1:2012)

Nenngröße DN	PN ¹ (bar/PSI)	Abmessungen (mm/in)											Gewicht für Schrauben (^{kg} /lbs) ca.			Bestellbezeichnungen
		10.9	ØA	ØA1	ØB	D	F	G	H	I	L	ØK ³	pro 100	Metrisch ³	UNC	
13	1/2	350	16	13	22	16	47	57	17,5	38,1	36	8,7	25,6	M8x30	5/16-18 UNC x 1-1/4	BFX-301-STRE-22/16-W1
		5075	.63	.51	.87	.63	1.85	2.24	.69	1.50	1.42	.34	56.32			
19	3/4	350	21,5	19	28	18	50	67	22,3	47,6	36	10,5	34,0	M10x35	3/8-16 UNC x 1-1/2	BFX-302-STRE-28/21.5-W1
		5075	.85	.75	1.10	.71	1.97	2.64	.88	1.87	1.42	.41	74.80			
25	1	345	27	25	35	18	54	72	26,2	52,4	38	10,5	40,0	M10x35	3/8-16 UNC x 1-1/2	BFX-303-STRE-35/27-W1
		5003	1.06	.98	1.38	.71	2.13	2.83	1.03	2.06	1.50	.41	88.00			
32	1-1/4	280	36	31	43	21	68	82	30,2	58,7	41	11,5 (13,5)	61,7	M10x40 (M12x40)	7/16-14 UNC x 1-1/2	BFX-304-STRE-43/36-W1
		4061	1.42	1.22	1.69	.83	2.68	3.23	1.19	2.31	1.61	.45 (.53)	135.74			
38	1-1/2	210	42	38	49	25	79	96	35,7	69,9	44	13,5 (14,5)	92,8	M12x45 (M14x45)	1/2-13 UNC x 1-3/4	BFX-305-STRE-49/42-W1
		3045	1.65	1.50	1.93	.98	3.11	3.78	1.41	2.75	1.73	.53 (.57)	204.16			
51	2	210	42	42	49	25,5	88	102	42,9	77,8	45	13,5 (14,5)	116,4	M12x45 (M14x45)	1/2-13 UNC x 1-3/4	BFX-306-STRE-49/42-W1
		3045	1.65	1.65	1.93	1.00	3.46	4.02	1.69	3.06	1.77	.53 (.57)	256.08			
51	2	210	53	49	61	25,5	88	102	42,9	77,8	45	13,5 (14,5)	115,8	M12x45 (M14x45)	1/2-13 UNC x 1-3/4	BFX-306-STRE-61/53-W1
		3045	2.09	1.93	2.40	1.00	3.46	4.02	1.69	3.06	1.77	.53 (.57)	254.76			
64	2-1/2	175	53	53	61	26	101	115	50,8	88,9	50	13,5 (14,5)	148,3	M12x45 (M14x45)	1/2-13 UNC x 1-3/4	BFX-307-STRE-61/53-W1
		2538	2.09	2.09	2.40	1.02	3.98	4.53	2.00	3.50	1.97	.53 (.57)	326.26			
64	2-1/2	175	70	62	77	26	101	115	50,8	88,9	50	13,5 (14,5)	143,2	M12x45 (M14x45)	1/2-13 UNC x 1-3/4	BFX-307-STRE-77/70-W1
		2538	2.76	2.44	3.03	1.02	3.98	4.53	2.00	3.50	1.97	.53 (.57)	315.04			
76	3	160	82	74	90	27,5	127	137	61,9	106,4	50	17	200,0	M16x50	5/8-11 UNC x 2	BFX-308-STRE-90/82-W1
		2320	3.23	2.91	3.54	1.08	5.00	5.39	2.44	4.19	1.97	.67	440.00			
89	3-1/2	35	82	82	90	27,5	138	155	69,9	120,7	50	17	244,0	M16x50	5/8-11 UNC x 2	BFX-309-STRE-90/82-W1
		508	3.23	3.23	3.54	1.08	5.43	6.10	2.75	4.75	1.97	.67	536.80			
89	3-1/2	35	70	70	77	27,5	138	155	69,9	120,7	50	17	243,6	M16x50	5/8-11 UNC x 2	BFX-309-STRE-77/70-W1
		508	2.76	2.76	3.03	1.08	5.43	6.10	2.75	4.75	1.97	.67	535.92			
102	4	35	82	82	90	27,5	147	163	77,8	130,2	50	17	283,1	M16x50	5/8-11 UNC x 2	BFX-310-STRE-90/82-W1
		508	3.23	3.23	3.54	1.08	5.79	6.42	3.06	5.13	1.97	.67	622.82			
102	4	35	107	102	115	27,5	147	163	77,8	130,2	50	17	254,3	M16x50	5/8-11 UNC x 2	BFX-310-STRE-115/107-W1
		508	4.21	4.02	4.53	1.08	5.79	6.42	3.06	5.13	1.97	.67	559.46			
127	5	35	131	120	140,2	28	180	184	92	152,4	50	17	381,9	M16x55	5/8-11 UNC x 2-1/4	BFX-311-STRE-140/131-W1
		508	5.16	4.72	5.52	1.10	7.09	7.24	3.62	6.00	1.97	.67	840.18			

Separate Schrauben und Dichtungssätze siehe Seite 89.

Werkstoffe, Bestelloptionen und -beispiele

- * Einteiliger SAE-Flansch (ohne O-Ring) aus Stahl S355J2 oder gleichwertig, unbeschichtet (geölt) **BFX-...-STRE-...-W1**
- * Einteiliger SAE-Flansch (ohne O-Ring) aus Edelstahl V4A – 1.4404 (auf Anfrage) **BFX-...-STRE-...-W5**
- * Satz mit metr. Schrauben (10.9), Federringen und O-Ring aus NBR (Buna-N®) **BFX-...-STRE-...-W1-K**
- * Satz mit metr. Schrauben (10.9), Federringen und O-Ring aus FKM (Viton®) **BFX-...-STRE-...-V-W1-K**
- * Satz mit UNC-Schrauben (Gr 8), Federringen und O-Ring aus NBR (Buna-N®) **BFX-...-STRE-...-U-W1-K**

Bitte ØB / ØA stets angeben.

¹ Der angegebene maximale Betriebsdruck PN ist bezogen auf den Flansch und die jeweils verwendeten Schrauben (10.9). Der tatsächliche maximale Betriebsdruck ist abhängig von der Stärke und Güte des verwendeten Rohres.

³ Alternative Bestellmöglichkeiten in Klammern sind auf Anfrage erhältlich.

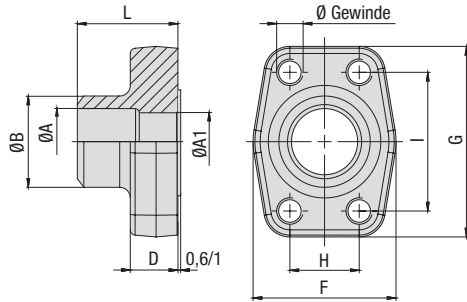
**Einteiliger SAE-Anschweißgegenflansch für Niederdruck-Rohre (Schedule 40)
Typ BAS-STRE - Baureihe 3000 PSI**

Standarddruck-Baureihe 3000 PSI (basierend auf ISO 6162-1:2012)

Nenngröße	PN ¹ (bar/PSI)	Abmessungen (mm/in)										Gewicht für Schrauben (kg/lbs) ca.		Bestellbezeichnungen	
		DN	(in)	10.9	ØA	ØA1	ØB	D	F	G	H	I	L		pro 100
13	1/2	350	16	13	22	16	47	57	17,5	38,1	36	26,7	M8	5/16-18 UNC	BAS-301-STRE-22/16-W1
		5075	.63	.51	.87	.63	1.85	2.24	.69	1.50	1.42	58.74			
19	3/4	350	21,5	19	28	18	50	67	22,3	47,6	36	36,3	M10	3/8-16 UNC	BAS-302-STRE-28/21.5-W1
		5075	.85	.75	1.10	.71	1.97	2.64	.88	1.87	1.42	79.86			
25	1	320	27	25	35	18	54	72	26,2	52,4	38	43,1	M10	3/8-16 UNC	BAS-303-STRE-35/27-W1
		4641	1.06	.98	1.38	.71	2.13	2.83	1.03	2.06	1.50	94.82			
32	1-1/4	280	36	31	43	21	68	82	30,2	58,7	41	65,3	M10 (M12)	7/16-14 UNC	BAS-304-STRE-43/36-W1
		4061	1.42	1.22	1.69	.83	2.68	3.23	1.19	2.31	1.61	143.66			
38	1-1/2	210	42	38	49	25	79	96	35,7	69,9	44	97,1	M12 (M14)	1/2-13 UNC	BAS-305-STRE-49/42-W1
		3045	1.65	1.50	1.93	.98	3.11	3.78	1.41	2.75	1.73	213.62			
51	2	210	42	42	49	25,5	88	102	42,9	77,8	45	0,0	M12 (M14)	1/2-13 UNC	BAS-306-STRE-49/42-W1
		3045	1.65	1.65	1.93	1.00	3.46	4.02	1.69	3.06	1.77	.00			
51	2	210	53	49	61	25,5	88	102	42,9	77,8	45	119,7	M12 (M14)	1/2-13 UNC	BAS-306-STRE-61/53-W1
		3045	2.09	1.93	2.40	1.00	3.46	4.02	1.69	3.06	1.77	263.34			
64	2-1/2	175	53	53	61	26	101	115	50,8	88,9	50	150,1	M12 (M14)	1/2-13 UNC	BAS-307-STRE-61/53-W1
		2538	2.09	2.09	2.40	1.02	3.98	4.53	2.00	3.50	1.97	330.22			
64	2-1/2	175	70	62	77	26	101	115	50,8	88,9	50	149,2	M12 (M14)	1/2-13 UNC	BAS-307-STRE-77/70-W1
		2538	2.76	2.44	3.03	1.02	3.98	4.53	2.00	3.50	1.97	328.24			
76	3	160	82	74	90	27,5	127	137	61,9	106,4	50	211,7	M16	5/8-11 UNC	BAS-308-STRE-90/82-W1
		2320	3.23	2.91	3.54	1.08	5.00	5.39	2.44	4.19	1.97	465.74			
89	3-1/2	35	82	82	90	27,5	138	155	69,9	120,7	50	255,1	M16	5/8-11 UNC	BAS-309-STRE-90/82-W1
		508	3.23	3.23	3.54	1.08	5.43	6.10	2.75	4.75	1.97	561.22			
89	3-1/2	35	70	70	77	27,5	138	155	69,9	120,7	50	268,9	M16	5/8-11 UNC	BAS-309-STRE-77/70-W1
		508	2.76	2.76	3.03	1.08	5.43	6.10	2.75	4.75	1.97	591.67			
102	4	35	82	82	90	27,5	147	163	77,8	130,2	50	289,2	M16	5/8-11 UNC	BAS-310-STRE-90/82-W1
		508	3.23	3.23	3.54	1.08	5.79	6.42	3.06	5.13	1.97	636.24			
102	4	35	107	102	115	27,5	147	163	77,8	130,2	50	257,4	M16	5/8-11 UNC	BAS-310-STRE-115/107-W1
		508	4.21	4.02	4.53	1.08	5.79	6.42	3.06	5.13	1.97	566.28			
127	5	35	131	120	140,2	28	180	184	92	152,4	50	383,2	M16	5/8-11 UNC	BAS-311-STRE-140/131-W1
		508	5.16	4.72	5.52	1.10	7.09	7.24	3.62	6.00	1.97	843.04			

¹ Der angegebene maximale Betriebsdruck PN ist bezogen auf den Flansch und die jeweils verwendeten Schrauben (10.9). Der tatsächliche maximale Betriebsdruck ist abhängig von der Stärke und Güte des verwendeten Rohres.

³ Alternative Bestellmöglichkeiten in Klammern sind auf Anfrage erhältlich.

Werkstoffe, Bestelloptionen und -beispiele

- * Einteiliger SAE-Gegenflansch aus Stahl S355J2 oder gleichwertig, unbeschichtet (geölt) mit metrischen Gewindebohrungen **BAS-...-STRE-*/**-W1**
- * Einteiliger SAE-Gegenflansch aus Edelstahl V4A – 1.4404 (auf Anfrage) mit metrischen Gewindebohrungen **BAS-...-STRE-*/**-W5**
- * Einteiliger SAE-Gegenflansch aus Stahl S355J2 oder gleichwertig, unbeschichtet (geölt) mit metrischen Gewindebohrungen, deren Größe vom Standard abweichend (z.B. M14) **BAS-...-STRE-*/**-M14-W1**
- * Einteiliger SAE-Gegenflansch aus Stahl S355J2 oder gleichwertig, unbeschichtet (geölt) mit UNC-Gewindebohrungen **BAS-...-STRE-*/**-U-W1**

Bitte ØB / ØA stets angeben.

**Einteiliger SAE-Anschweißflansch für Metrische Rohre
Typ BFX-SRE • Baureihe 3000 PSI**

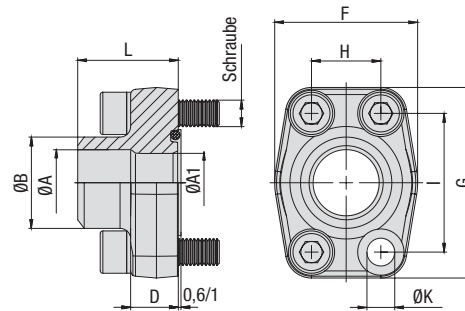

Standarddruck-Baureihe 3000 PSI (basierend auf ISO 6162-1:2012)

Nenngröße DN	(in)	PN ¹ (bar/PSI)	Abmessungen (mm/in)										Gewicht für Schrauben (^{kg} /lbs) ca.			Bestellbezeichnungen
			10.9	ØA	ØA1	ØB	D	F	G	H	I	L	ØK ³	pro 100	Metrisch ³	
13	1/2	350	14	14	20	16	47	57	17,5	38,1	36	8,7	24,4	M8x30	5/16-18 UNC x 1-1/4	BFX-301-SRE-20/14-W1
		5075	.55	.55	.79	.63	1.85	2.24	.69	1.50	1.42	.34	53.68			
13	1/2	350	16	13	22	16	47	57	17,5	38,1	36	8,7	24,9	M8x30	5/16-18 UNC x 1-1/4	BFX-301-SRE-22/16-W1
		5075	.63	.51	.87	.63	1.85	2.24	.69	1.50	1.42	.34	54.78			
19	3/4	350	19	19	25	18	50	67	22,3	47,6	36	10,5	32,4	M10x35	3/8-16 UNC x 1-1/2	BFX-302-SRE-25/19-W1
		5075	.75	.75	.98	.71	1.97	2.64	.88	1.87	1.42	.41	71.28			
19	3/4	350	21,5	19	28	18	50	67	22,3	47,6	36	10,5	33,9	M10x35	3/8-16 UNC x 1-1/2	BFX-302-SRE-28/21.5-W1
		5075	.85	.75	1.10	.71	1.97	2.64	.88	1.87	1.42	.41	74.58			
25	1	345	22	22	30	18	54	72	26,2	52,4	38	10,5	41,0	M10x35	3/8-16 UNC x 1-1/2	BFX-303-SRE-30/22-W1
		5003	.87	.87	1.18	.71	2.13	2.83	1.03	2.06	1.50	.41	90.20			
25	1	345	27	25	35	18	54	72	26,2	52,4	38	10,5	40,6	M10x35	3/8-16 UNC x 1-1/2	BFX-303-SRE-35/27-W1
		5003	1.06	.98	1.38	.71	2.13	2.83	1.03	2.06	1.50	.41	89.32			
32	1-1/4	280	30	30	38	21	68	82	30,2	58,7	41	11,5 (13,5)	60,6	M10x40 (M12x40)	7/16-14 UNC x 1-1/2	BFX-304-SRE-38/30-W1
		4061	1.18	1.18	1.50	.83	2.68	3.23	1.19	2.31	1.61	.45 (.53)	133.32			
32	1-1/4	280	36	31	43	21	68	82	30,2	58,7	41	11,5 (13,5)	61,7	M10x40 (M12x40)	7/16-14 UNC x 1-1/2	BFX-304-SRE-43/36-W1
		4061	1.42	1.22	1.69	.83	2.68	3.23	1.19	2.31	1.61	.45 (.53)	135.74			
38	1-1/2	210	30	30	38	25	79	96	35,7	69,9	44	13,5 (14,5)	97,4	M12x45 (M14x45)	1/2-13 UNC x 1-3/4	BFX-305-SRE-38/30-W1
		3045	1.18	1.18	1.50	.98	3.11	3.78	1.41	2.75	1.73	.53 (.57)	214.28			
38	1-1/2	210	36	36	42	25	79	96	35,7	69,9	44	13,5 (14,5)	91,3	M12x45 (M14x45)	1/2-13 UNC x 1-3/4	BFX-305-SRE-42/36-W1
		3045	1.42	1.42	1.65	.98	3.11	3.78	1.41	2.75	1.73	.53 (.57)	200.86			
38	1-1/2	210	38	38	49	25	79	96	35,7	69,9	44	13,5 (14,5)	95,8	M12x45 (M14x45)	1/2-13 UNC x 1-3/4	BFX-305-SRE-49/38-W1
		3045	1.50	1.50	1.93	.98	3.11	3.78	1.41	2.75	1.73	.53 (.57)	210.76			
51	2	210	49	49	61	25,5	88	102	42,9	77,8	45	13,5 (14,5)	118,4	M12x45 (M14x45)	1/2-13 UNC x 1-3/4	BFX-306-SRE-61/49-W1
		3045	1.93	1.93	2.40	1.00	3.46	4.02	1.69	3.06	1.77	.53 (.57)	260.48			
64	2-1/2	175	62	62	77	26	101	115	50,8	88,9	50	13,5 (14,5)	152,1	M12x45 (M14x45)	1/2-13 UNC x 1-3/4	BFX-307-SRE-77/62-W1
		2538	2.44	2.44	3.03	1.02	3.98	4.53	2.00	3.50	1.97	.53 (.57)	334.62			
76	3	160	62	62	77	27,5	127	137	61,9	106,4	50	17	229,3	M16x50	5/8-11 UNC x 2	BFX-308-SRE-77/62-W1
		2320	2.44	2.44	3.03	1.08	5.00	5.39	2.44	4.19	1.97	.67	504.66			

Separate Schrauben und Dichtungssätze siehe Seite 89.

Werkstoffe, Bestelloptionen und -beispiele

- * Einteiliger SAE-Flansch (ohne O-Ring) aus Stahl S355J2 oder gleichwertig, unbeschichtet (geölt) **BFX-...-SRE-**/**-W1**
- * Einteiliger SAE-Flansch (ohne O-Ring) aus Edelstahl V4A – 1.4404 (auf Anfrage) **BFX-...-SRE-**/**-W5**
- * Satz mit metr. Schrauben (10.9), Federringen und O-Ring aus NBR (Buna-N®) **BFX-...-SRE-**/**-W1-K**
- * Satz mit metr. Schrauben (10.9), Federringen und O-Ring aus FKM (Viton®) **BFX-...-SRE-**/**-V-W1-K**
- * Satz mit UNC-Schrauben (Gr 8), Federringen und O-Ring aus NBR (Buna-N®) **BFX-...-SRE-**/**-U-W1-K**

Bitte ØB / ØA stets angeben.

¹ Der angegebene maximale Betriebsdruck PN ist bezogen auf den Flansch und die jeweils verwendeten Schrauben (10.9). Der tatsächliche maximale Betriebsdruck ist abhängig von der Stärke und Güte des verwendeten Rohres.

³ Alternative Bestellmöglichkeiten in Klammern sind auf Anfrage erhältlich.

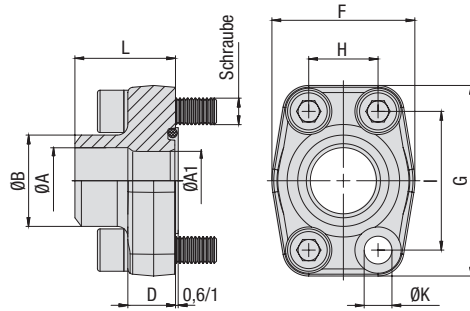
**Einteiliger SAE-Anschweißflansch für Metrische Rohre
Typ BFX-SRE ▪ Baureihe 6000 PSI**

Hochdruck-Baureihe 6000 PSI (basierend auf ISO 6162-2:2012)

Nenngröße DN	(in)	PN ¹ (bar/PSI)	Abmessungen (mm/in)										Gewicht für Schrauben (kg/lbs) ca.			Bestellbezeichnungen
			10.9	ØA	ØA1	ØB	D	F	G	H	I	L	ØK	pro 100	Metrisch	
13	1/2	420	14	14	20	16,5	47	57	18,2	40,5	36	8,7	24,0	M8x30	5/16-18 UNC x 1-1/4	BFX-601-SRE-20/14-W1
		6090	.55	.55	.79	.65	1.85	2.24	.72	1.59	1.42	.34	52.80			
19	3/4	420	14	14	20	19,5	54	72	23,8	50,8	36	10,5	48,7	M10x35	3/8-16 UNC x 1-1/2	BFX-602-SRE-20/14-W1
		6090	.55	.55	.79	.77	2.13	2.83	.94	2.00	1.42	.41	107.14			
19	3/4	420	17	17	25	19,5	54	72	23,8	50,8	36	10,5	48,8	M10x35	3/8-16 UNC x 1-1/2	BFX-602-SRE-25/17-W1
		6090	.67	.67	.98	.77	2.13	2.83	.94	2.00	1.42	.41	107.36			
25	1	420	17	17	25	24,5	68	82	27,8	57,2	44	13	72,7	M12x45	7/16-14 UNC x 1-3/4	BFX-603-SRE-25/17-W1 ²
		6090	.67	.67	.98	.96	2.68	3.23	1.09	2.25	1.73	.51	159.94			
25	1	420	22	22	30	24,5	68	82	27,8	57,2	44	13	72,1	M12x45	7/16-14 UNC x 1-3/4	BFX-603-SRE-30/22-W1 ²
		6090	.87	.87	1.18	.96	2.68	3.23	1.09	2.25	1.73	.51	158.62			
32	1-1/4	420	22	22	30	25	79	95	31,6	66,6	44	13,5	155,7	M12x45	1/2-13 UNC x 1-3/4	BFX-604-SRE-30/22-W1
		6090	.87	.87	1.18	.98	3.11	3.74	1.24	2.62	1.73	.53	342.54			
32	1-1/4	420	22	22	30	25	79	95	31,6	66,6	44	15	102,8	M14x45		BFX-604-SRE-30/22-M14-W1
		6090	.87	.87	1.18	.98	3.11	3.74	1.24	2.62	1.73	.59	226.16			
32	1-1/4	420	26	26	38	25	79	95	31,6	66,6	44	13,5	109,4	M12x45	1/2-13 UNC x 1-3/4	BFX-604-SRE-38/26-W1
		6090	1.02	1.02	1.50	.98	3.11	3.74	1.24	2.62	1.73	.53	240.68			
32	1-1/4	420	26	26	38	25	79	95	31,6	66,6	44	15	105,0	M14x45		BFX-604-SRE-38/26-M14-W1
		6090	1.02	1.02	1.50	.98	3.11	3.74	1.24	2.62	1.73	.59	231.00			
38	1-1/2	420	26	26	38	28	88	108	36,5	79,3	56	17	171,6	M16x55	5/8-11 UNC x 2-1/4	BFX-605-SRE-38/26-W1
		6090	1.02	1.02	1.50	1.10	3.46	4.25	1.44	3.12	2.20	.67	377.52			
38	1-1/2	420	32	32	49	28	88	108	36,5	79,3	56	17	173,7	M16x55	5/8-11 UNC x 2-1/4	BFX-605-SRE-49/32-W1
		6090	1.26	1.26	1.93	1.10	3.46	4.25	1.44	3.12	2.20	.67	382.14			
38	1-1/2	420	40	40	61	28	88	108	36,5	79,3	56	17	180,8	M16x55	5/8-11 UNC x 2-1/4	BFX-605-SRE-61/40-W1
		6090	1.57	1.57	2.40	1.10	3.46	4.25	1.44	3.12	2.20	.67	397.76			
51	2	420	40	40	61	37	118	137	44,5	96,8	65	21	317,3	M20x70	3/4-10 UNC x 2-3/4	BFX-606-SRE-61/40-W1
		6090	1.57	1.57	2.40	1.46	4.65	5.39	1.75	3.81	2.56	.83	698.06			
51	2	420	50	48	76	28	118	137	44,5	96,8	80	21	308,2	M20x55	3/4-10 UNC x 2-1/4	BFX-606-SRE-76/50-W1
		6090	1.97	1.89	2.99	1.10	4.65	5.39	1.75	3.81	3.15	.83	678.04			

Separate Schrauben und Dichtungssätze siehe Seite 89.

¹ Der angegebene maximale Betriebsdruck PN ist bezogen auf den Flansch und die jeweils verwendeten Schrauben (10.9). Der tatsächliche maximale Betriebsdruck ist abhängig von der Stärke und Güte des verwendeten Rohres.

² Bei UNC-Gewinde sollten Außensechskantschrauben eingesetzt werden. Bitte beachten Sie, dass diese nicht zum STAUFF Lieferprogramm gehören.

Werkstoffe, Bestelloptionen und -beispiele

- * Einteiliger SAE-Flansch (ohne O-Ring) aus Stahl S355J2 oder gleichwertig, unbeschichtet (geölt) **BFX-...-SRE-*/**/***-W1**
- * Einteiliger SAE-Flansch (ohne O-Ring) aus Edelstahl V4A – 1.4404 (auf Anfrage) **BFX-...-SRE-*/**/***-W5**
- * Satz mit metr. Schrauben (10.9), Federringen und O-Ring aus NBR (Buna-N®) **BFX-...-SRE-*/**/***-W1-K**
- * Satz mit metr. Schrauben (10.9), Federringen und O-Ring aus FKM (Viton®) **BFX-...-SRE-*/**/***-V-W1-K**
- * Satz mit UNC-Schrauben (Gr 8), Federringen und O-Ring aus NBR (Buna-N®) **BFX-...-SRE-*/**/***-U-W1-K**

Bitte ØB / ØA stets angeben.

**Einteiliger SAE-Anschweißgegenflansch für Metrische Rohre
Typ BAS-SRE ▪ Baureihe 3000 PSI**

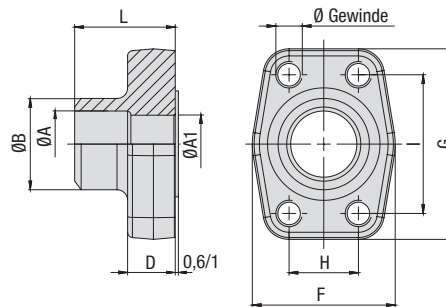

Standarddruck-Baureihe 3000 PSI (basierend auf ISO 6162-1:2012)

Nenngröße DN	(in)	PN ¹ (bar/PSI)	Abmessungen (mm/in)										Gewicht (kg/lbs) Ca. pro 100	Ø Gewinde		Bestellbezeichnungen
			ØA	ØA1	ØB	D	F	G	H	I	L	Metrisch ³		UNC		
13	1/2	350	14	14	20	16	47	57	17,5	38,1	36	26,1	M8	5/16-18 UNC	BAS-301-SRE-20/14-W1	
		5075	.55	.55	.79	.63	1.85	2.24	.69	1.50	1.42	57.42				
13	1/2	350	16	13	22	16	47	57	17,5	38,1	36	26,7	M8	5/16-18 UNC	BAS-301-SRE-22/16-W1	
		5075	.63	.51	.87	.63	1.85	2.24	.69	1.50	1.42	58.74				
19	3/4	350	19	19	25	18	50	67	22,3	47,6	36	34,5	M10	3/8-16 UNC	BAS-302-SRE-25/19-W1	
		5075	.75	.75	.98	.71	1.97	2.64	.88	1.87	1.42	75.90				
19	3/4	350	21,5	19	28	18	50	67	22,3	47,6	36	35,9	M10	3/8-16 UNC	BAS-302-SRE-28/21.5-W1	
		5075	.85	.75	1.10	.71	1.97	2.64	.88	1.87	1.42	78.98				
25	1	345	22	22	30	18	54	72	26,2	52,4	38	43,6	M10	3/8-16 UNC	BAS-303-SRE-30/22-W1	
		5003	.87	.87	1.18	.71	2.13	2.83	1.03	2.06	1.50	95.92				
25	1	345	27	25	35	18	54	72	26,2	52,4	38	42,9	M10	3/8-16 UNC	BAS-303-SRE-35/27-W1	
		5003	1.06	.98	1.38	.71	2.13	2.83	1.03	2.06	1.50	94.38				
32	1-1/4	280	30	30	38	21	68	82	30,2	58,7	41	63,9	M10 (M12)	7/16-14 UNC	BAS-304-SRE-38/30-W1	
		4061	1.18	1.18	1.50	.83	2.68	3.23	1.19	2.31	1.61	140.58				
32	1-1/4	280	36	31	43	21	68	82	30,2	58,7	41	64,6	M10 (M12)	7/16-14 UNC	BAS-304-SRE-43/36-W1	
		4061	1.42	1.22	1.69	.83	2.68	3.23	1.19	2.31	1.61	142.12				
38	1-1/2	210	30	30	38	25	79	96	35,7	69,9	44	101,9	M12 (M14)	1/2-13 UNC	BAS-305-SRE-38/30-W1	
		3045	1.18	1.18	1.50	.98	3.11	3.78	1.41	2.75	1.73	224.18				
38	1-1/2	210	36	36	42	25	79	96	35,7	69,9	44	95,0	M12 (M14)	1/2-13 UNC	BAS-305-SRE-42/36-W1	
		3045	1.42	1.42	1.65	.98	3.11	3.78	1.41	2.75	1.73	209.00				
38	1-1/2	210	38	38	49	25	79	96	35,7	69,9	44	101,6	M12 (M14)	1/2-13 UNC	BAS-305-SRE-49/38-W1	
		3045	1.50	1.50	1.93	.98	3.11	3.78	1.41	2.75	1.73	223.52				
51	2	210	49	49	61	25,5	88	102	42,9	77,8	45	123,2	M12 (M14)	1/2-13 UNC	BAS-306-SRE-61/49-W1	
		3045	1.93	1.93	2.40	1.00	3.46	4.02	1.69	3.06	1.77	271.04				
64	2-1/2	175	62	62	77	26	101	115	50,8	88,9	50	159,6	M12 (M14)	1/2-13 UNC	BAS-307-SRE-77/62-W1	
		2538	2.44	2.44	3.03	1.02	3.98	4.53	2.00	3.50	1.97	351.12				
76	3	160	62	62	77	27,5	127	137	61,9	106,4	50	235,3	M16	5/8-11 UNC	BAS-308-SRE-77/62-W1	
		2320	2.44	2.44	3.03	1.08	5.00	5.39	2.44	4.19	1.97	517.66				

Werkstoffe, Bestelloptionen und -beispiele

- * Einteiliger SAE-Gegenflansch aus Stahl S355J2 oder gleichwertig, unbeschicht (geölt) mit metrischen Gewindebohrungen **BAS-...-SRE-**/**-W1**
 - * Einteiliger SAE-Gegenflansch aus Edelstahl V4A – 1.4404 (auf Anfrage) mit metrischen Gewindebohrungen **BAS-...-SRE-**/**-W5**
 - * Einteiliger SAE-Gegenflansch aus Stahl S355J2 oder gleichwertig, unbeschichtet (geölt) mit metrischen Gewindebohrungen, deren Größe vom Standard abweichend (z.B. M14) **BAS-...-SRE-**/**-M14-W1**
 - * Einteiliger SAE-Gegenflansch aus Stahl S355J2 oder gleichwertig, unbeschichtet (geölt) mit UNC-Gewindebohrungen **BAS-...-SRE-**/**-U-W1**
- Bitte ØB / ØA stets angeben.**

¹ Der angegebene maximale Betriebsdruck PN ist bezogen auf den Flansch und die jeweils verwendeten Schrauben (10.9). Der tatsächliche maximale Betriebsdruck ist abhängig von der Stärke und Güte des verwendeten Rohres.

³ Alternative Bestellmöglichkeiten in Klammern sind auf Anfrage erhältlich.

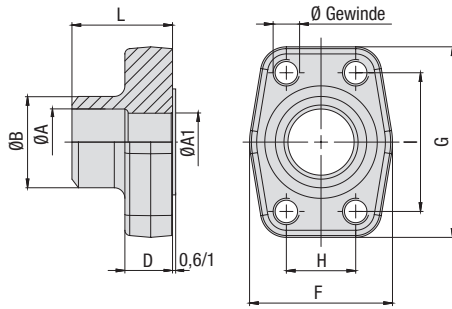
**Einteiliger SAE-Anschweißgegenflansch für Metrische Rohre
Typ BAS-SRE - Baureihe 6000 PSI**

Hochdruck-Baureihe 6000 PSI (basierend auf ISO 6162-2:2012)

Nenngröße	DN	(in)	PN ¹ (bar/PSI)	Abmessungen (mm/in)									Gewicht (kg/lbs) Ca. pro 100	für Schrauben		Bestellbezeichnungen
				10.9	ØA	ØA1	ØB	D	F	G	H	I		L	Metrisch	
13	1/2		420	14	14	20	16,5	47	57	18,2	40,5	36	25,6	M8	5/16-18 UNC	BAS-601-SRE-20/14-W1
			6090	.55	.55	.79	.65	1.85	2.24	.72	1.59	1.42	56.32			
19	3/4		420	14	14	20	19,5	54	72	23,8	50,8	36	51,7	M10	3/8-16 UNC	BAS-602-SRE-20/14-W1
			6090	.55	.55	.79	.77	2.13	2.83	.94	2.00	1.42	113.74			
19	3/4		420	17	17	25	19,5	54	72	23,8	50,8	36	51,3	M10	3/8-16 UNC	BAS-602-SRE-25/17-W1
			6090	.67	.67	.98	.77	2.13	2.83	.94	2.00	1.42	112.86			
25	1		420	17	17	25	24,5	68	82	27,8	57,2	44	76,5	M12	7/16-14 UNC	BAS-603-SRE-25/17-W1
			6090	.67	.67	.98	.96	2.68	3.23	1.09	2.25	1.73	168.30			
25	1		420	22	22	30	24,5	68	82	27,8	57,2	44	75,7	M12	7/16-14 UNC	BAS-603-SRE-30/22-W1
			6090	.87	.87	1.18	.96	2.68	3.23	1.09	2.25	1.73	166.54			
32	1-1/4		420	22	22	30	25	79	95	31,6	66,6	44	103,0	M12	1/2-13 UNC	BAS-604-SRE-30/22-W1
			6090	.87	.87	1.18	.98	3.11	3.74	1.24	2.62	1.73	226.60			
32	1-1/4		420	22	22	30	25	79	95	31,6	66,6	44	106,8	M14		BAS-604-SRE-30/22-M14-W1
			6090	.87	.87	1.18	.98	3.11	3.74	1.24	2.62	1.73	234.96			
32	1-1/4		420	26	26	38	25	79	95	31,6	66,6	44	105,0	M12	1/2-13 UNC	BAS-604-SRE-38/26-W1
			6090	1.02	1.02	1.50	.98	3.11	3.74	1.24	2.62	1.73	231.00			
32	1-1/4		420	26	26	38	25	79	95	31,6	66,6	44	110,2	M14		BAS-604-SRE-38/26-M14-W1
			6090	1.02	1.02	1.50	.98	3.11	3.74	1.24	2.62	1.73	242.44			
38	1-1/2		420	26	26	38	28	88	108	36,5	79,3	56	177,3	M16	5/8-11 UNC	BAS-605-SRE-38/26-W1
			6090	1.02	1.02	1.50	1.10	3.46	4.25	1.44	3.12	2.20	390.06			
38	1-1/2		420	32	32	49	28	88	108	36,5	79,3	56	180,4	M16	5/8-11 UNC	BAS-605-SRE-49/32-W1
			6090	1.26	1.26	1.93	1.10	3.46	4.25	1.44	3.12	2.20	396.88			
38	1-1/2		420	40	40	61	28	88	108	36,5	79,3	56	185,5	M16	5/8-11 UNC	BAS-605-SRE-61/40-W1
			6090	1.57	1.57	2.40	1.10	3.46	4.25	1.44	3.12	2.20	408.10			
51	2		420	40	40	61	37	118	137	44,5	96,8	70	352,8	M20	3/4-10 UNC	BAS-606-SRE-61/40-W1
			6090	1.57	1.57	2.40	1.46	4.65	5.39	1.75	3.81	2.76	776.16			
51	2		420	50	48	76	28	118	137	44,5	96,8	80	105,0	M20	3/4-10 UNC	BAS-606-SRE-76/50-W1
			6090	1.97	1.89	2.99	1.10	4.65	5.39	1.75	3.81	3.15	231.00			

¹ Der angegebene maximale Betriebsdruck PN ist bezogen auf den Flansch und die jeweils verwendeten Schrauben (10.9). Der tatsächliche maximale Betriebsdruck ist abhängig von der Stärke und Güte des verwendeten Rohres.

Werkstoffe, Bestelloptionen und -beispiele

- * Einteiliger SAE-Gegenflansch aus Stahl S355J2 oder gleichwertig, unbeschichtet (geölt) mit metrischen Gewindebohrungen **BAS-...-SRE-*/**-W1**
- * Einteiliger SAE-Gegenflansch aus Edelstahl V4A – 1.4404 (auf Anfrage) mit metrischen Gewindebohrungen **BAS-...-SRE-*/**-W5**
- * Einteiliger SAE-Gegenflansch aus Stahl S355J2 oder gleichwertig, unbeschichtet (geölt) mit metrischen Gewindebohrungen, deren Größe vom Standard abweichend (z.B. M14) **BAS-...-SRE-*/**-M14-W1**
- * Einteiliger SAE-Gegenflansch aus Stahl S355J2 oder gleichwertig, unbeschichtet (geölt) mit UNC-Gewindebohrungen **BAS-...-SRE-*/**-U-W1**

Bitte ØB / ØA stets angeben.

Einteiliger SAE-Einschweißflansch
Typ BFX-ES • Baureihe 3000 PSI

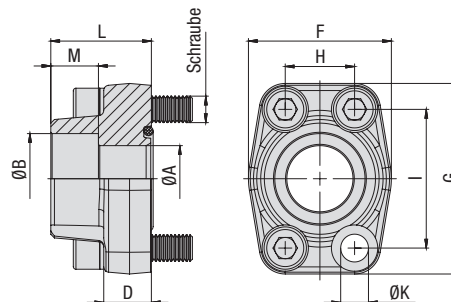

Standarddruck-Baureihe 3000 PSI (basierend auf ISO 6162-1:2012)

Nenngröße DN	(in)	PN ¹ (bar/PSI)	Abmessungen (mm/in)										Gewicht für Schrauben (kg/lbs) ca.			Bestellbezeichnungen
			10.9	ØA	ØB	D	F	G	H	I	L	M	ØK ³	pro 100	Metrisch ³	
13	1/2	350	13	21,6	16	47	57	17,5	38,1	36	18	8,7	27,7	M8x30	5/16-18 UNC x 1-1/4	BFX-301-ES-21.6/13-W1
		5075	.51	.85	.63	1.85	2.24	.69	1.50	1.42	.71	.34	60.94	M8x30	5/16-18 UNC x 1-1/4	BFX-301-ES-17.5/13-W1
13	1/2	350	13	17,5	16	47	57	17,5	38,1	36	18	8,7	28,6	M8x30	5/16-18 UNC x 1-1/4	BFX-301-ES-20.3/13-W1
		5075	.51	.69	.63	1.85	2.24	.69	1.50	1.42	.71	.34	63.36	M8x30	5/16-18 UNC x 1-1/4	BFX-301-ES-17.5/13-W1
13	1/2	350	13	20,3	16	47	57	17,5	38,1	36	18	8,7	28,8	M8x30	5/16-18 UNC x 1-1/4	BFX-301-ES-20.3/13-W1
		5075	.51	.80	.63	1.85	2.24	.69	1.50	1.42	.71	.34	63.36	M8x30	5/16-18 UNC x 1-1/4	BFX-301-ES-17.5/13-W1
19	3/4	350	19	27,2	18	50	67	22,3	47,6	36	18	10,5	37,7	M10x35	3/8-16 UNC x 1-1/2	BFX-302-ES-27.2/19-W1
		5075	.75	1.07	.71	1.97	2.64	.88	1.87	1.42	.71	.41	82.94	M10x35	3/8-16 UNC x 1-1/2	BFX-302-ES-25.3/19-W1
19	3/4	350	19	25,3	18	50	67	22,3	47,6	36	18	10,5	39,7	M10x35	3/8-16 UNC x 1-1/2	BFX-302-ES-25.3/19-W1
		5075	.75	1.00	.71	1.97	2.64	.88	1.87	1.42	.71	.41	87.34	M10x35	3/8-16 UNC x 1-1/2	BFX-302-ES-25.3/19-W1
25	1	345	25	34	18	54	72	26,2	52,4	38	18	10,5	44,8	M10x35	3/8-16 UNC x 1-1/2	BFX-303-ES-34/25-W1
		5003	.98	1.34	.71	2.13	2.83	1.03	2.06	1.50	.71	.41	98.56	M10x35	3/8-16 UNC x 1-1/2	BFX-303-ES-30.3/25-W1
25	1	345	25	30,3	18	54	72	26,2	52,4	38	18	10,5	47,3	M10x35	3/8-16 UNC x 1-1/2	BFX-303-ES-30.3/25-W1
		5003	.98	1.19	.71	2.13	2.83	1.03	2.06	1.50	.71	.41	104.06	M10x35	3/8-16 UNC x 1-1/2	BFX-303-ES-30.3/25-W1
32	1-1/4	280	32	42,8	21	68	82	30,2	58,7	41	20	11,5 (12,5)	64,3	M10x40 (M12x40)	7/16-14 UNC x 1-1/2	BFX-304-ES-42.8/32-W1
		4061	1.26	1.69	.83	2.68	3.23	1.19	2.31	1.61	.79	.45 (.49)	141.46	M10x40 (M12x40)	7/16-14 UNC x 1-1/2	BFX-304-ES-38.3/32-W1
32	1-1/4	280	32	38,3	21	68	82	30,2	58,7	41	20	11,5 (12,5)	72,0	M10x40 (M12x40)	7/16-14 UNC x 1-1/2	BFX-304-ES-38.3/32-W1
		4061	1.26	1.51	.83	2.68	3.23	1.19	2.31	1.61	.79	.45 (.49)	158.40	M12x45 (M14x45)	1/2-13 UNC x 1-3/4	BFX-305-ES-48.6/38-W1
38	1-1/2	210	38	48,6	25	79	96	35,7	69,9	44	22	13,5 (14,5)	109,4	M12x45 (M14x45)	1/2-13 UNC x 1-3/4	BFX-305-ES-48.6/38-W1
		3045	1.50	1.91	.98	3.11	3.78	1.41	2.75	1.73	.87	.53 (.57)	240.68	M12x45 (M14x45)	1/2-13 UNC x 1-3/4	BFX-305-ES-50.5/38-W1
38	1-1/2	210	38	50,5	25	79	96	35,7	69,9	44	22	13,5 (14,5)	101,1	M12x45 (M14x45)	1/2-13 UNC x 1-3/4	BFX-306-ES-61/51-W1
		3045	1.50	1.99	.98	3.11	3.78	1.41	2.75	1.73	.87	.53 (.57)	222.42	M12x45 (M14x45)	1/2-13 UNC x 1-3/4	BFX-307-ES-76.6/63-W1
51	2	210	51	61	25,5	88	102	42,9	77,8	45	24	13,5 (14,5)	125,7	M12x45 (M14x45)	1/2-13 UNC x 1-3/4	BFX-306-ES-61/51-W1
		3045	2.01	2.40	1.00	3.46	4.02	1.69	3.06	1.77	.94	.53	276.54	M12x45 (M14x45)	1/2-13 UNC x 1-3/4	BFX-307-ES-76.6/63-W1
64	2-1/2	175	63	76,6	26	101	115	50,8	88,9	50	28	13,5 (14,5)	145,3	M12x45 (M14x45)	1/2-13 UNC x 1-3/4	BFX-307-ES-76.6/63-W1
		2538	2.48	3.02	1.02	3.98	4.53	2.00	3.50	1.97	1.10	.53 (.57)	319.66	M16x50	5/8-11 UNC x 2	BFX-308-ES-90.5/73-W1
76	3	100	73	90,5	27,5	127	137	61,9	106,4	50	28	17	212,7	M16x50	5/8-11 UNC x 2	BFX-308-ES-90.5/73-W1
		1450	2.87	3.56	1.08	5.00	5.39	2.44	4.19	1.97	1.10	.67	467.94	M16x50	5/8-11 UNC x 2	BFX-309-ES-103/89-W1
89	3-1/2	35	89	103	27,5	138	155	69,9	120,7	50	30	17	235,2	M16x50	5/8-11 UNC x 2	BFX-309-ES-103/89-W1
		508	3.50	4.06	1.08	5.43	6.10	2.75	4.75	1.97	1.18	.67	517.44	M16x50	5/8-11 UNC x 2	BFX-310-ES-115.5/99-W1
102	4	35	99	115,5	27,5	147	163	77,8	130,2	50	30	17	282,8	M16x50	5/8-11 UNC x 2	BFX-310-ES-115.5/99-W1
		508	3.90	4.55	1.08	5.79	6.42	3.06	5.13	1.97	1.18	.67	622.16	M16x55	5/8-11 UNC x 2-1/4	BFX-311-ES-142/120-W1
127	5	35	120	142	28	180	184	92,1	152,4	50	30	17	360,5	M16x55	5/8-11 UNC x 2-1/4	BFX-311-ES-142/120-W1
		508	4.72	5.59	1.10	7.09	7.24	3.63	6.00	1.97	1.18	.67	793.10	M16x55	5/8-11 UNC x 2-1/4	BFX-311-ES-142/120-W1

Separate Schrauben und Dichtungssätze siehe Seite 89.

Werkstoffe, Bestelloptionen und -beispiele

- * Einteiliger SAE-Flansch (ohne O-Ring) aus Stahl S355J2 oder gleichwertig, unbeschichtet (geölt)
- * Einteiliger SAE-Flansch (ohne O-Ring) aus Edelstahl V4A – 1.4404 (auf Anfrage)

- * Satz mit metr. Schrauben (10.9), Federringen und O-Ring aus NBR (Buna-N®)
- * Satz mit metr. Schrauben (10.9), Federringen und O-Ring aus FKM (Viton®)
- * Satz mit UNC-Schrauben (Gr 8), Federringen und O-Ring aus NBR (Buna-N®)

BFX-...-ES-**-**/**-W1
BFX-...-ES-**-**/**-W5

BFX-...-ES-**-**/**-W1-K
BFX-...-ES-**-**/**-V-W1-K
BFX-...-ES-**-**/**-U-W1-K

Bitte ØB / ØA stets angeben.

¹ Der angegebene maximale Betriebsdruck PN ist bezogen auf den Flansch und die jeweils verwendeten Schrauben (10.9). Der tatsächliche maximale Betriebsdruck ist abhängig von der Stärke und Güte des verwendeten Rohres.

³ Alternative Bestellmöglichkeiten in Klammern sind auf Anfrage erhältlich.

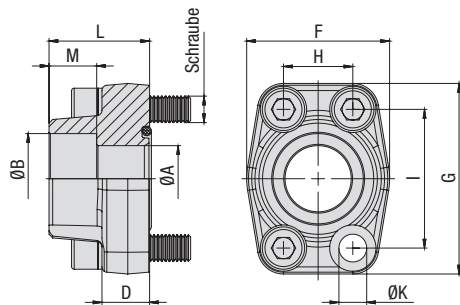
**Einteiliger SAE-Einschweißflansch
Typ BFX-ES ▪ Baureihe 6000 PSI**

Hochdruck-Baureihe 6000 PSI (basierend auf ISO 6162-2:2012)

Nenngröße DN	(in)	PN ¹ (bar/PSI)	Abmessungen (mm/in)										Gewicht für Schrauben (kg/lbs) ca.			Bestellbezeichnungen
			10.9	ØA	ØB	D	F	G	H	I	L	M	ØK	pro 100	Metrisch	
13	1/2	420	13	21,6	16,5	47	57	18,2	40,5	36	18	8,7	28,0	M8x30	5/16-18 UNC x 1-1/4	BFX-601-ES-21.6/13-W1
		6090	.51	.85	.65	1.85	2.24	.72	1.59	1.42	.71	.34	61.60			
13	1/2	420	13	17,5	16,5	47	57	18,2	40,5	36	18	8,7	28,8	M8x30	5/16-18 UNC x 1-1/4	BFX-601-ES-17.5/13-W1
		6090	.51	.69	.65	1.85	2.24	.72	1.59	1.42	.71	.34	63.36			
13	1/2	420	13	20,3	16,5	47	57	18,2	40,5	36	18	8,7	27,3	M8x30	5/16-18 UNC x 1-1/4	BFX-601-ES-20.3/13-W1
		6090	.51	.80	.65	1.85	2.24	.72	1.59	1.42	.71	.34	60.06			
19	3/4	420	19	27,2	19,5	54	72	23,8	50,8	36	20	10,5	51,9	M10x35	3/8-16 UNC x 1-1/2	BFX-602-ES-27.2/19-W1
		6090	.98	1.34	.77	2.13	2.83	.94	2.00	1.42	.79	.41	114.18			
19	3/4	420	19	25,3	19,5	54	72	23,8	50,8	36	20	10,5	53,8	M10x35	3/8-16 UNC x 1-1/2	BFX-602-ES-25.3/19-W1
		6090	.75	1.00	.77	2.13	2.83	.94	2.00	1.42	.79	.41	118.36			
25	1	420	25	34	24,5	68	82	27,8	57,2	44	22	13	73,8	M12x45	7/16-14 UNC x 1-3/4	BFX-603-ES-34/25-W1 ²
		6090	.98	1.34	.96	2.68	3.23	1.09	2.25	1.73	.87	.51	162.36			
25	1	420	25	30,3	24,5	68	82	27,8	57,2	44	22	13	81,0	M12x45	7/16-14 UNC x 1-3/4	BFX-603-ES-30.3/25-W1 ²
		6090	.98	1.19	.96	2.68	3.23	1.09	2.25	1.73	.87	.51	178.20			
32	1-1/4	420	32	42,8	27,5	79	95	31,8	66,6	44	22	13,5	115,7	M12x45	1/2-13 UNC x 1-3/4	BFX-604-ES-42.8/32-W1
		6090	1.26	1.69	1.08	3.11	3.74	1.25	2.62	1.73	.87	.53	254.54			
32	1-1/4	420	32	42,8	27,5	79	95	31,8	66,6	44	22	15	110,3	M14x45		BFX-604-ES-42.8/32-M14-W1
		6090	1.26	1.69	1.08	3.11	3.74	1.25	2.62	1.73	.87	.59	242.66			
32	1-1/4	420	32	38,3	27,5	79	95	31,8	66,6	44	22	13,5	118,3	M12x45	1/2-13 UNC x 1-3/4	BFX-604-ES-38.3/32-W1
		6090	1.26	1.51	1.08	3.11	3.74	1.25	2.62	1.73	.87	.53	260.26			
32	1-1/4	420	32	38,3	27,5	79	95	31,8	66,6	44	22	15	125,6	M14x45		BFX-604-ES-38.3/32-M14-W1
		6090	1.26	1.51	1.08	3.11	3.74	1.25	2.62	1.73	.87	.59	276.32			
38	1-1/2	420	38	48,6	31	88	108	36,5	79,3	51	24	17	183,5	M16x55	5/8-11 UNC x 2-1/4	BFX-605-ES-48.6/38-W1
		6090	1.50	1.91	1.22	3.46	4.25	1.44	3.12	2.01	.94	.67	403.70			
38	1-1/2	420	38	50,5	31	88	108	36,5	79,3	51	24	17	184,7	M16x55	5/8-11 UNC x 2-1/4	BFX-605-ES-50.5/38-W1
		6090	1.50	1.99	1.22	3.46	4.25	1.44	3.12	2.01	.94	.67	406.34			
51	2	420	51	61	37	118	137	44,5	96,8	65	24	21	329,2	M20x70	3/4-10 UNC x 2-3/4	BFX-606-ES-61/51-W1
		6090	2.01	2.40	1.46	4.65	5.39	1.75	3.81	2.56	.94	.83	724.24			
64	2-1/2	420	63	76,6	45	152	180	58,7	123,8	80	32	26	849,6	M24x80		BFX-607-ES-76.6/63-W1
		6090	2.48	3.02	1.77	5.98	7.09	2.31	4.87	3.15	1.26	1.02	1869.12			
76	3	420	73	90,5	55	178	208	71,4	152,4	90	30	33	1110,1	M30x100		BFX-608-ES-90.5/73-W1
		6090	2.87	3.56	2.17	7.01	8.19	2.81	6.00	3.54	1.18	1.30	2442.22			

Separate Schrauben und Dichtungssätze siehe Seite 89.

¹ Der angegebene maximale Betriebsdruck PN ist bezogen auf den Flansch und die jeweils verwendeten Schrauben (10.9). Der tatsächliche maximale Betriebsdruck ist abhängig von der Stärke und Güte des verwendeten Rohres.

² Bei UNC-Gewinde sollten Außensechskantschrauben eingesetzt werden. Bitte beachten Sie, dass diese nicht zum STAUFF Lieferprogramm gehören.

Werkstoffe, Bestelloptionen und -beispiele

- * Einteiliger SAE-Flansch (ohne O-Ring) aus Stahl S355J2 oder gleichwertig, unbeschichtet (geölt) **BFX-...-ES-*/**/***-W1**
- * Einteiliger SAE-Flansch (ohne O-Ring) aus Edelstahl V4A – 1.4404 (auf Anfrage) **BFX-...-ES-*/**/***-W5**
- * Satz mit metr. Schrauben (10.9), Federringen und O-Ring aus NBR (Buna-N®) **BFX-...-ES-*/**/***-W1-K**
- * Satz mit metr. Schrauben (10.9), Federringen und O-Ring aus FKM (Viton®) **BFX-...-ES-*/**/***-V-W1-K**
- * Satz mit UNC-Schrauben (Gr 8), Federringen und O-Ring aus NBR (Buna-N®) **BFX-...-ES-*/**/***-U-W1-K**

Bitte ØB / ØA stets angeben.

Einteiliger SAE-Einschweißgegenflansch
Typ BAS-ES ▪ Baureihe 3000 PSI

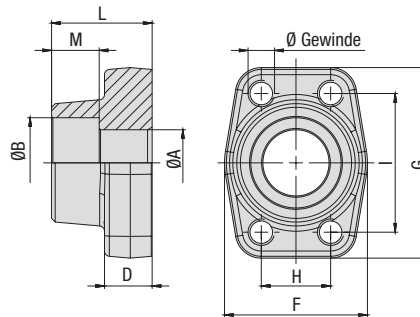

Standarddruck-Baureihe 3000 PSI (basierend auf ISO 6162-1:2012)

Nenngröße	DN	PN ¹ (bar/PSI)	Abmessungen (mm/in)										Gewicht (kg/lbs) Ca. pro 100	Ø Gewinde		Bestellbezeichnungen
			ØA	ØB	D	F	G	H	I	L	M	Metrisch ³		UNC		
13	1/2	350	13	21,6	16	47	57	17,5	38,1	36	18	29,4	M8	5/16-18 UNC	BAS-301-ES-21.6/13-W1	
		5075	.51	.85	.63	1.85	2.24	.69	1.50	1.42	.71	64.68				
13	1/2	350	13	17,5	16	47	57	17,5	38,1	36	18	30,3	M8	5/16-18 UNC	BAS-301-ES-17.5/13-W1	
		5075	.51	.69	.63	1.85	2.24	.69	1.50	1.42	.71	66.66				
13	1/2	350	13	20,3	16	47	57	17,5	38,1	36	18	30,2	M8	5/16-18 UNC	BAS-301-ES-20.3/13-W1	
		5075	.51	.80	.63	1.85	2.24	.69	1.50	1.42	.71	66.44				
19	3/4	350	19	27,2	18	50	67	22,3	47,6	36	18	40,1	M10	3/8-16 UNC	BAS-302-ES-27.2/19-W1	
		5075	.75	1.07	.71	1.97	2.64	.88	1.87	1.42	.71	88.22				
19	3/4	350	19	25,3	18	50	67	22,3	47,6	36	18	41,9	M10	3/8-16 UNC	BAS-302-ES-25.3/19-W1	
		5075	.75	1.00	.71	1.97	2.64	.88	1.87	1.42	.71	92.18				
25	1	345	25	34	18	54	72	26,2	52,4	38	18	46,4	M10	3/8-16 UNC	BAS-303-ES-34/25-W1	
		5003	.98	1.34	.71	2.13	2.83	1.03	2.06	1.50	.71	102.08				
25	1	345	25	30,3	18	54	72	26,2	52,4	38	18	50,0	M10	3/8-16 UNC	BAS-303-ES-30.3/25-W1	
		5003	.98	1.19	.71	2.13	2.83	1.03	2.06	1.50	.71	110.00				
32	1-1/4	280	32	42,8	21	68	82	30,2	58,7	41	20	68,0	M10 (M12)	7/16-14 UNC	BAS-304-ES-42.8/32-W1	
		4061	1.26	1.69	.83	2.68	3.23	1.19	2.31	1.61	.79	149.60				
32	1-1/4	280	32	38,3	21	68	82	30,2	58,7	41	20	72,0	M10 (M12)	7/16-14 UNC	BAS-304-ES-38.3/32-W1	
		4061	1.26	1.51	.83	2.68	3.23	1.19	2.31	1.61	.79	158.40				
38	1-1/2	210	38	48,6	25	79	96	35,7	69,9	44	22	107,3	M12 (M14)	1/2-13 UNC	BAS-305-ES-48.6/38-W1	
		3045	1.50	1.91	.98	3.11	3.78	1.41	2.75	1.73	.87	236.06				
38	1-1/2	210	38	50,5	25	79	96	35,7	69,9	44	22	105,7	M12 (M14)	1/2-13 UNC	BAS-305-ES-50.5/38-W1	
		3045	1.50	1.99	.98	3.11	3.78	1.41	2.75	1.73	.87	232.54				
51	2	210	51	61	25,5	88	102	42,9	77,8	45	24	126,0	M12 (M14)	1/2-13 UNC	BAS-306-ES-61/51-W1	
		3045	2.01	2.40	1.00	3.46	4.02	1.69	3.06	1.77	.94	277.20				
64	2-1/2	175	63	76,6	26	101	115	50,8	88,9	50	28	145,0	M12 (M14)	1/2-13 UNC	BAS-307-ES-76.6/63-W1	
		2538	2.48	3.02	1.02	3.98	4.53	2.00	3.50	1.97	1.10	319.00				
76	3	100	73	90,5	27,5	127	137	61,9	106,4	50	28	217,7	M16	5/8-11 UNC	BAS-308-ES-90.5/73-W1	
		1450	2.87	3.56	1.08	5.00	5.39	2.44	4.19	1.97	1.10	478.94				
89	3-1/2	35	89	103	27,5	138	155	69,9	120,7	50	30	263,8	M16	5/8-11 UNC	BAS-309-ES-103/89-W1	
		508	3.50	4.06	1.08	5.43	6.10	2.75	4.75	1.97	1.18	580.36				
102	4	35	99	115,5	27,5	147	163	77,8	130,2	50	30	295,1	M16	5/8-11 UNC	BAS-310-ES-115.5/99-W1	
		508	3.90	4.55	1.08	5.79	6.42	3.06	5.13	1.97	1.18	649.22				
127	5	35	120	142	28	180	184	92,1	152,4	50	30	390,6	M16	5/8-11 UNC	BAS-311-ES-142/120-W1	
		508	4.72	5.59	1.10	7.09	7.24	3.63	6.00	1.97	1.18	859.32				

Werkstoffe, Bestelloptionen und -beispiele

- * Einteiliger SAE-Gegenflansch aus Stahl S355J2 oder gleichwertig, unbeschicht (geölt) mit metrischen Gewindebohrungen **BAS-...-ES-*/**/W1**
- * Einteiliger SAE-Gegenflansch aus Edelstahl V4A – 1.4404 (auf Anfrage) mit metrischen Gewindebohrungen **BAS-...-ES-*/**/W5**
- * Einteiliger SAE-Gegenflansch aus Stahl S355J2 oder gleichwertig, unbeschichtet (geölt) mit metrischen Gewindebohrungen, deren Größe vom Standard abweichend (z.B. M14) **BAS-...-ES-*/**/M14-W1**
- * Einteiliger SAE-Gegenflansch aus Stahl S355J2 oder gleichwertig, unbeschichtet (geölt) mit UNC-Gewindebohrungen **BAS-...-ES-*/**/U-W1**

Bitte ØB / ØA stets angeben.

¹ Der angegebene maximale Betriebsdruck PN ist bezogen auf den Flansch und die jeweils verwendeten Schrauben (10.9). Der tatsächliche maximale Betriebsdruck ist abhängig von der Stärke und Güte des verwendeten Rohres.

³ Alternative Bestellmöglichkeiten in Klammern sind auf Anfrage erhältlich.

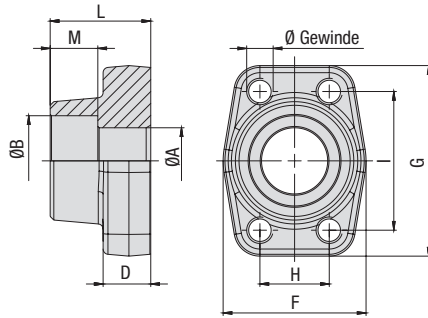
**Einteiliger SAE-Einschweißgegenflansch
Typ BAS-ES ▪ Baureihe 6000 PSI**

Hochdruck-Baureihe 6000 PSI (basierend auf ISO 6162-2:2012)
C

Nenngröße DN	PN ¹ (bar/PSI)	Abmessungen (mm/in)										Gewicht (kg/lbs) Ca. pro 100	Ø Gewinde		Bestellbezeichnungen
		10.9	ØA	ØB	D	F	G	H	I	L	M		Metrisch	UNC	
13	1/2	420	13	21,6	16,5	47	57	18,2	40,5	36	18	28,3	M8	5/16-18 UNC	BAS-601-ES-21.6/13-W1
		6090	.51	.85	.65	1.85	2.24	.72	1.59	1.42	.71	62.26			BAS-601-ES-17.5/13-W1
13	1/2	420	13	17,5	16,5	47	57	18,2	40,5	36	18	30,0	M8	5/16-18 UNC	BAS-601-ES-20.3/13-W1
		6090	.51	.69	.65	1.85	2.24	.72	1.59	1.42	.71	63.80			BAS-602-ES-27.2/19-W1
13	1/2	420	13	20,3	16,5	47	57	18,2	40,5	36	18	29,0	M8	5/16-18 UNC	BAS-602-ES-25.3/19-W1
		6090	.51	.80	.65	1.85	2.24	.72	1.59	1.42	.71	112.64			BAS-603-ES-34/25-W1
19	3/4	420	19	27,2	19,5	54	72	23,8	50,8	36	20	51,2	M10	3/8-16 UNC	BAS-603-ES-30.3/25-W1
		6090	.75	1.07	.77	2.13	2.83	.94	2.00	1.42	.79	200.42			BAS-604-ES-42.8/32-W1
19	3/4	420	19	25,3	19,5	54	72	23,8	50,8	36	20	52,5	M10	3/8-16 UNC	BAS-604-ES-42.8/32-M14-W1
		6090	.75	1.00	.77	2.13	2.83	.94	2.00	1.42	.79	256.74			BAS-604-ES-38.3/32-W1
25	1	420	25	34	24,5	68	82	27,8	57,2	44	22	77,1	M12	7/16-14 UNC	BAS-604-ES-38.3/32-M14-W1
		6090	.98	1.34	.96	2.68	3.23	1.09	2.25	1.73	.87	184,2			BAS-605-ES-50.5/38-W1
25	1	420	25	30,3	24,5	68	82	27,8	57,2	44	22	91,1	M12	7/16-14 UNC	BAS-605-ES-48.6/38-W1
		6090	.98	1.19	.96	2.68	3.23	1.09	2.25	1.73	.87	421.08			BAS-606-ES-61.5/51-W1
32	1-1/4	420	32	42,8	27,5	79	95	31,8	66,6	44	22	117,1	M12	1/2-13 UNC	BAS-607-ES-76.6/63-W1
		6090	1.26	1.69	1.08	3.11	3.74	1.25	2.62	1.73	.87	1628.44			BAS-608-ES-90.5/73-W1
32	1-1/4	420	32	42,8	27,5	79	95	31,8	66,6	44	22	116,7	M14	1/2-13 UNC	
		6090	1.26	1.69	1.08	3.11	3.74	1.25	2.62	1.73	.87	272.58			
32	1-1/4	420	32	38,3	27,5	79	95	31,8	66,6	44	22	126,2	M12	1/2-13 UNC	
		6090	1.26	1.51	1.08	3.11	3.74	1.25	2.62	1.73	.87	191,4			
32	1-1/4	420	32	38,3	27,5	79	95	31,8	66,6	44	22	123,9	M14	1/2-13 UNC	
		6090	1.26	1.51	1.08	3.11	3.74	1.25	2.62	1.73	.87	405.24			
38	1-1/2	420	38	48,6	31	88	108	36,5	79,3	51	24	184,2	M16	5/8-11 UNC	
		6090	1.50	1.91	1.22	3.46	4.25	1.44	3.12	2.01	.94	785.18			
38	1-1/2	420	38	50,5	31	88	108	36,5	79,3	51	24	191,4	M16	5/8-11 UNC	
		6090	1.50	1.99	1.22	3.46	4.25	1.44	3.12	2.01	.94	1304,8			
51	2	420	51	61	37	118	137	44,5	96,8	65	24	356,9	M20	3/4-10 UNC	
		6090	2.01	2.40	1.46	4.65	5.39	1.75	3.81	2.56	.94	740,2			
64	2-1/2	420	63	76,6	45	152	180	58,7	123,8	80	32	740,2	M24	3/4-10 UNC	
		6090	2.48	3.02	1.77	5.98	7.09	2.31	4.87	3.15	1.26	1628.44			
76	3	420	73	90,5	55	178	208	71,4	152,4	90	30	1304,8	M30	3/4-10 UNC	
		6090	2.87	3.56	2.17	7.01	8.19	2.81	6.00	3.54	1.18	2870.56			

¹ Der angegebene maximale Betriebsdruck PN ist bezogen auf den Flansch und die jeweils verwendeten Schrauben (10.9). Der tatsächliche maximale Betriebsdruck ist abhängig von der Stärke und Güte des verwendeten Rohres.

Werkstoffe, Bestelloptionen und -beispiele

- * Einteiliger SAE-Gegenflansch aus Stahl S355J2 oder gleichwertig, unbeschichtet (geölt) mit metrischen Gewindebohrungen **BAS-...-ES-*/**-W1**
- * Einteiliger SAE-Gegenflansch aus Edelstahl V4A – 1.4404 (auf Anfrage) mit metrischen Gewindebohrungen **BAS-...-ES-*/**-W5**
- * Einteiliger SAE-Gegenflansch aus Stahl S355J2 oder gleichwertig, unbeschichtet (geölt) mit metrischen Gewindebohrungen, deren Größe vom Standard abweichend (z.B. M14) **BAS-...-ES-*/**-M14-W1**
- * Einteiliger SAE-Gegenflansch aus Stahl S355J2 oder gleichwertig, unbeschichtet (geölt) mit UNC-Gewindebohrungen **BAS-...-ES-*/**-U-W1**

Bitte ØB / ØA stets angeben.

Einteiliger SAE-Einschweißflansch (Flache Ausführung)
Typ BFX-FL-ES ▪ Baureihe 3000 PSI

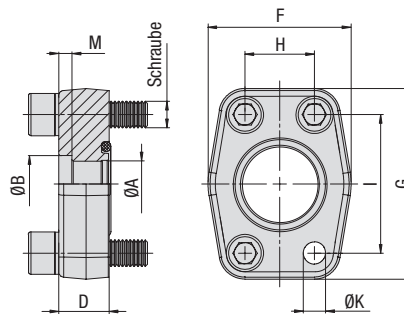

Standarddruck-Baureihe 3000 PSI (basierend auf ISO 6162-1:2012)

Nenngröße DN	(in)	PN ¹ (bar/PSI)	Abmessungen (mm/in)									Gewicht für Schrauben (kg/lbs) ca.		Bestellbezeichnungen
			10.9	ØA	ØB	D	F	G	H	I	M	ØK	pro 100	
13	1/2	40	15	22,5	10	47	57	17,5	38,1	3	8,7	12,8	M8x25	BFX-FL-301-ES-22.5/15-W1
		580	.59	.89	.39	1.85	2.24	.69	1.50	.12	.34	28.16		
19	3/4	40	20	28,5	12	50	67	22,3	47,6	4	10,5	18,7	M10x30	BFX-FL-302-ES-28.5/20-W1
		580	.79	1.12	.47	1.97	2.64	.88	1.87	.16	.41	41.14		
25	1	40	29	35,5	12	54	72	26,2	52,4	4	10,5	19,7	M10x30	BFX-FL-303-ES-35.5/29-W1
		580	1.14	1.40	.47	2.13	2.83	1.03	2.06	.16	.41	43.34		
32	1-1/4	40	34	42,5	12	68	82	30,2	58,7	4	11,5	26,9	M10x30	BFX-FL-304-ES-42.5/34-W1
		580	1.34	1.67	.47	2.68	3.23	1.19	2.31	.16	.45	59.18		
38	1-1/2	40	42	49	15	79	96	35,7	69,9	4	13,5	45,7	M12x35	BFX-FL-305-ES-49/42-W1
		580	1.65	1.93	.59	3.11	3.78	1.41	2.75	.16	.53	100.54		
51	2	40	53	61	15	88	102	42,9	77,8	4	13,5	55,5	M12x35	BFX-FL-306-ES-61/53-W1
		580	2.09	2.40	.59	3.46	4.02	1.69	3.06	.16	.53	122.10		
64	2-1/2	40	64	77	15	101	115	50,8	88,9	4	13,5	68,0	M12x35	BFX-FL-307-ES-77/64-W1
		580	2.52	3.03	.59	3.98	4.53	2.00	3.50	.16	.53	149.60		
76	3	40	80	90	20	127	137	61,9	106,4	5	17	125,8	M16x50	BFX-FL-308-ES-90/80-W1
		580	3.15	3.54	.79	5.00	5.39	2.44	4.19	.20	.67	276.76		
89	3-1/2	35	93	103	20	138	155	69,9	120,7	5	17	143,5	M16x50	BFX-FL-309-ES-103/93-W1
		508	3.66	4.06	.79	5.43	6.10	2.75	4.75	.20	.67	315.70		
102	4	35	105	116	25	147	163	77,8	130,2	6	17	194,6	M16x50	BFX-FL-310-ES-116/105-W1
		508	4.13	4.57	.98	5.79	6.42	3.06	5.13	.24	.67	428.12		
125	5	35	126	141	28	170	190	92,1	152,4	8	17	287,8	M16x50	BFX-FL-311-ES-141/126-W1
		508	4.96	5.55	1.10	6.69	7.48	3.63	6.00	.31	.67	633.16		

Separate Schrauben und Dichtungssätze siehe Seite 89.

Werkstoffe, Bestelloptionen und -beispiele

- * Einteiliger SAE-Flansch (ohne O-Ring) aus Stahl S355J2 oder gleichwertig, unbeschichtet (geölt) **BFX-FL-...-ES-**-**/**-W1**
- * Satz mit metr. Schrauben (10.9), Federringen und O-Ring aus NBR (Buna-N®) **BFX-FL-...-ES-**-**/**-W1-K**
- * Satz mit metr. Schrauben (10.9), Federringen und O-Ring aus FKM (Viton®) **BFX-FL-...-ES-**-**/**-V-W1-K**

Bitte ØB / ØA stets angeben.

¹ Der angegebene maximale Betriebsdruck PN ist bezogen auf den Flansch und die jeweils verwendeten Schrauben (10.9). Der tatsächliche maximale Betriebsdruck ist abhängig von der Stärke und Güte des verwendeten Rohres.

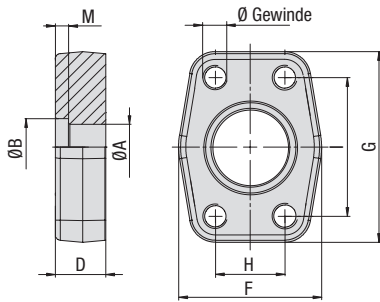
Einteiliger SAE-Einschweißgegenflansch (Flache Ausführung)
 Typ BAS-FL-ES ▪ Baureihe 3000 PSI

Standarddruck-Baureihe 3000 PSI (basierend auf ISO 6162-1:2012)

Nenngröße		PN ¹ (bar/PSI)	Abmessungen (mm/in)								Gewicht (kg/lbs) ca. pro 100	Ø Gewinde	Bestellbezeichnungen
DN	(in)	10.9	ØA	ØB	D	F	G	H	I	M	Metrisch		
13	1/2	40	15	22,5	10	47	57	17,5	38,1	3	14,4	M8	BAS-FL-301-ES-22.5/15-W1
		580	.59	.89	.39	1.85	2.24	.69	1.50	.12	31.68		
19	3/4	40	20	28,5	12	50	67	22,3	47,6	4	20,5	M10	BAS-FL-302-ES-28.5/20-W1
		580	.79	1.12	.47	1.97	2.64	.88	1.87	.16	45.10		
25	1	40	29	35,5	12	54	72	26,2	52,4	4	21,6	M10	BAS-FL-303-ES-35.5/29-W1
		580	1.14	1.40	.47	2.13	2.83	1.03	2.06	.16	47.52		
32	1-1/4	40	34	42,5	12	68	82	30,2	58,7	4	29,5	M10	BAS-FL-304-ES-42.5/34-W1
		580	1.34	1.67	.47	2.68	3.23	1.19	2.31	.16	64.90		
38	1-1/2	40	42	49	15	79	96	35,7	69,9	4	48,6	M12	BAS-FL-305-ES-49/42-W1
		580	1.65	1.93	.59	3.11	3.78	1.41	2.75	.16	106.92		
51	2	40	53	61	15	88	102	42,9	77,8	4	59,8	M12	BAS-FL-306-ES-61/53-W1
		580	2.09	2.40	.59	3.46	4.02	1.69	3.06	.16	131.56		
64	2-1/2	40	64	77	15	101	115	50,8	88,9	4	72,4	M12	BAS-FL-307-ES-77/64-W1
		580	2.52	3.03	.59	3.98	4.53	2.00	3.50	.16	159.28		
76	3	40	80	90	20	127	137	61,9	106,4	5	132,9	M16	BAS-FL-308-ES-90/80-W1
		580	3.15	3.54	.79	5.00	5.39	2.44	4.19	.20	292.38		
89	3-1/2	35	93	103	20	138	155	69,9	120,7	5	151,6	M16	BAS-FL-309-ES-103/93-W1
		508	3.66	4.06	.79	5.43	6.10	2.75	4.75	.20	333.52		
102	4	35	105	116	25	147	163	77,8	130,2	6	203,9	M16	BAS-FL-310-ES-116/105-W1
		508	4.13	4.57	.98	5.79	6.42	3.06	5.13	.24	448.58		
125	5	35	126	141	28	170	190	92,1	152,4	8	293,0	M16	BAS-FL-311-ES-141/126-W1
		508	4.96	5.55	1.10	6.69	7.48	3.63	6.00	.31	644.60		

¹ Der angegebene maximale Betriebsdruck PN ist bezogen auf den Flansch und die jeweils verwendeten Schrauben (10.9). Der tatsächliche maximale Betriebsdruck ist abhängig von der Stärke und Güte des verwendeten Rohres.

Werkstoffe, Bestelloptionen und -beispiele

* Einteiliger SAE-Gegenflansch aus Stahl S355J2 oder gleichwertig, unbeschichtet (geölt) mit metrischen Gewindebohrungen

BAS-FL-...-ES-*/**-W1

Bitte ØB / ØA stets angeben.

**Einteiliger SAE-Flansch mit metrischem Außengewinde und 24°-Konusbohrung (nach ISO 8434-1)
Typ BFX-L/S • Baureihe 3000 PSI**

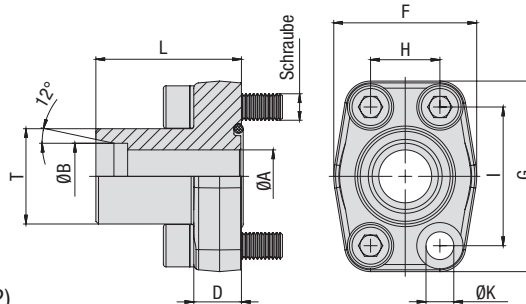

Standarddruck-Baureihe 3000 PSI (basierend auf ISO 6162-1:2012)

Nenngröße DN	(in)	PN ¹ (bar/PSI)		Abmessungen (mm/in)							Gewicht (kg/lbs) ca. pro 100	für Schrauben Metrisch ³	Bestellbezeichnungen			
		10.9	ØA	ØB	Baur.	D	F	G	H	I				L	T (Metr.)	ØK ³
13	1/2	350	11	15	L	16	43	57	17,5	38,1	47	22x1,5	8,7	26,2	M8x30	BFX-301-15L-W66
		5075	.43	.59		.63	1.69	2.24	.69	1.50	1.85	.34	57.64			
19	3/4	350	16	20	S	18	50	67	22,3	47,6	52	30x2	10,5	40,7	M10x35	BFX-302-20S-W66
		5075	.63	.79		.71	1.97	2.64	.88	1.87	2.05	.41	89.54			
19	3/4	250	18	22	L	18	50	67	22,3	47,6	52	30x2	10,5	42,4	M10x35	BFX-302-22L-W66
		3626	.71	.87		.71	1.97	2.64	.88	1.87	2.05	.41	93.28			
25	1	345	16	20	S	18	54	72	26,2	52,4	55	30x2	10,5	52,5	M10x35	BFX-303-20S-W66
		5003	.63	.79		.71	2.13	2.83	1.03	2.06	2.17	.41	115.50			
25	1	345	20	25	S	18	54	72	26,2	52,4	55	36x2	10,5	56,1	M10x35	BFX-303-25S-W66
		5003	.79	.98		.71	2.13	2.83	1.03	2.06	2.17	.41	123.42			
25	1	250	23	28	L	18	54	72	26,2	52,4	55	36x2	10,5	52,5	M10x35	BFX-303-28L-W66
		3626	.91	1.10		.71	2.13	2.83	1.03	2.06	2.17	.41	115.50			
32	1-1/4	280	20	25	S	21	68	82	30,2	58,7	60	36x2	11,5 (13,5)	81,0	M10x40 (M12x40)	BFX-304-25S-W66
		4061	.79	.98		.83	2.68	3.23	1.19	2.31	2.36	.45 (.53)	178.20			
32	1-1/4	280	25	30	S	21	68	82	30,2	58,7	60	42x2	11,5 (13,5)	69,7	M10x40 (M12x40)	BFX-304-30S-W66
		4061	.98	1.18		.83	2.68	3.23	1.19	2.31	2.36	.45 (.53)	153.34			
32	1-1/4	250	30	35	L	21	68	82	30,2	58,7	60	45x2	11,5 (13,5)	80,1	M10x40 (M12x40)	BFX-304-35L-W66
		3626	1.18	1.38		.83	2.68	3.23	1.19	2.31	2.36	.45 (.53)	176.22			
38	1-1/2	210	32	38	S	25	74	96	35,7	69,9	70	52x2	13,5 (14,5)	130,5	M12x45 (M14x45)	BFX-305-38S-W66
		3045	1.26	1.50		.98	2.91	3.78	1.41	2.75	2.76	.53 (.57)	287.10			
38	1-1/2	210	36	42	L	25	74	96	35,7	69,9	70	52x2	13,5 (14,5)	121,2	M12x45 (M14x45)	BFX-305-42L-W66
		3045	1.42	1.65		.98	2.91	3.78	1.41	2.75	2.76	.53 (.57)	266.64			

Separate Schrauben und Dichtungssätze siehe Seite 89.

Werkstoffe, Bestelloptionen und -beispiele

* Einteiliger SAE-Flansch (ohne O-Ring) aus Stahl S355J2 / C45 oder gleichwertig, verzinkt und dickschichtpassiviert

BFX-...-...-W66

* Einteiliger SAE-Flansch (ohne O-Ring) aus Edelstahl V4A – 1.4404 (auf Anfrage)

BFX-...-...-W5

* Satz mit metr. Schrauben (10.9), Federringen und O-Ring aus NBR (Buna-N®)

BFX-...-...-W130-K

* Satz mit metr. Schrauben (10.9), Federringen und O-Ring aus FKM (Viton®)

BFX-...-...-V-W130-K

Bitte ØB / Baureihe stets angeben.

¹ Der angegebene maximale Betriebsdruck PN ist bezogen auf den Flansch und die jeweils verwendeten Schrauben (10.9). Der tatsächliche maximale Betriebsdruck ist abhängig von der Stärke und Güte des verwendeten Rohres.

³ Alternative Bestellmöglichkeiten in Klammern sind auf Anfrage erhältlich.

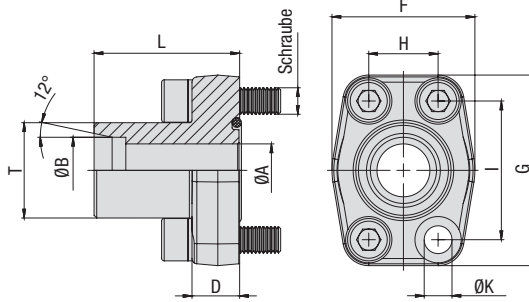
**Einteiliger SAE-Flansch mit metrischem Außengewinde und 24°-Konusbohrung (nach ISO 8434-1)
Typ BFX-L/S ▪ Baureihe 6000 PSI**

Hochdruck-Baureihe 6000 PSI (basierend auf ISO 6162-2:2012)

Nenngröße DN	(in)	PN ¹ (bar/PSI)	Abmessungen (mm/in)			Baur.	D	F	G	H	I	L	T (Metr.)	ØK	Gewicht für Schrauben (kg/lbs) ca.		Bestellbezeichnungen
			ØA	ØB	10.9										Metrisch		
13	1/2	420	12	16	S	16	43	57	18,2	40,5	47	24x1,5	8,7	27,3	M8x30	BFX-601-16S-W66	
		6090	.47	.63		.63	1.69	2.24	.72	1.59	1.85	.34	60.06				
19	3/4	420	12	16	S	18	54	72	23,8	50,8	52	24x1,5	10,5	53,2	M10x35	BFX-602-16S-W66	
		6090	.47	.63		.71	2.13	2.83	.94	2.00	2.05	.41	117.04				
19	3/4	400	16	20	S	18	54	72	23,8	50,8	52	30x2	10,5	52,7	M10x35	BFX-602-20S-W66	
		5800	.63	.79		.71	2.13	2.83	.94	2.00	2.05	.41	115.94				
19	3/4	400	18	25	S	18	54	72	23,8	50,8	52	36x2	10,5	56,8	M10x35	BFX-602-25S-W66	
		5800	.71	.98		.71	2.13	2.83	.94	2.00	2.05	.41	124.96				
25	1	400	16	20	S	21	68	82	27,8	57,2	60	30x2	13	76,1	M12x40	BFX-603-20S-W66	
		5800	.63	.79		.83	2.68	3.23	1.09	2.25	2.36	.51	167.42				
25	1	400	18	25	S	21	68	82	27,8	57,2	60	36x2	13	79,0	M12x40	BFX-603-25S-W66	
		5800	.71	.98		.83	2.68	3.23	1.09	2.25	2.36	.51	173.80				
25	1	400	25	30	S	21	68	82	27,8	57,2	60	42x2	13	82,4	M12x40	BFX-603-30S-W66	
		5800	.98	1.18		.83	2.68	3.23	1.09	2.25	2.36	.51	181.28				
32	1-1/4	400	25	30	S	24	75	95	31,8	66,6	68	42x2	13,5	118,2	M12x45	BFX-604-30S-W66	
		5800	.98	1.18		.94	2.95	3.74	1.25	2.62	2.68	.53	260.04				
32	1-1/4	400	25	30	S	24	75	95	31,8	66,6	68	42x2	15	117,4	M14x45	BFX-604-30S-M14-W66	
		5800	.98	1.18		.94	2.95	3.74	1.25	2.62	2.68	.59	258.28				
32	1-1/4	400	29	38	S	24	75	95	31,8	66,6	68	52x2	13,5	124,5	M12x45	BFX-604-38S-W66	
		5800	1.14	1.50		.94	2.95	3.74	1.25	2.62	2.68	.53	273.90				
32	1-1/4	400	29	38	S	27	75	95	31,8	66,6	68	52x2	15	121,6	M14x45	BFX-604-38S-M14-W66	
		5800	1.14	1.50		1.06	2.95	3.74	1.25	2.62	2.68	.59	267.52				
38	1-1/2	400	32	38	S	27	84	108	36,5	79,3	72	52x2	17	170,7	M16x50	BFX-605-38S-W66	
		5800	1.26	1.50		1.06	3.31	4.25	1.44	3.12	2.83	.67	375.54				

Separate Schrauben und Dichtungssätze siehe Seite 89.

¹ Der angegebene maximale Betriebsdruck PN ist bezogen auf den Flansch und die jeweils verwendeten Schrauben (10.9). Der tatsächliche maximale Betriebsdruck ist abhängig von der Stärke und Güte des verwendeten Rohres.

Werkstoffe, Bestelloptionen und -beispiele

- * Einteiliger SAE-Flansch (ohne O-Ring) aus Stahl S355J2 / C45 oder gleichwertig, verzinkt und dickschichtpassiviert BFX-...-...-W66
- * Einteiliger SAE-Flansch (ohne O-Ring) aus Edelstahl V4A – 1.4404 (auf Anfrage) BFX-...-...-W5
- * Satz mit metr. Schrauben (10.9), Federringen und O-Ring aus NBR (Buna-N®) BFX-...-...-W130-K
- * Satz mit metr. Schrauben (10.9), Federringen und O-Ring aus FKM (Viton®) BFX-...-...-V-W130-K

Bitte ØB / Baureihe stets angeben.

Einteiliger SAE-Flansch mit BSPP-Außengewinde und 60°-Konusbohrung (nach BS 5200) Typ BFX-B • Baureihe 3000 PSI

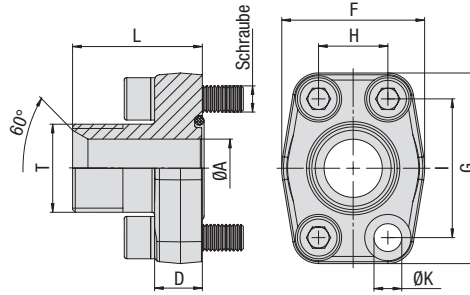

Standarddruck-Baureihe 3000 PSI (basierend auf ISO 6162-1:2012)

Nenngröße DN	(in)	PN ¹ (bar/PSI)		Abmessungen (mm/in)							Gewicht für Schrauben (kg/lbs) ca. pro 100	für Schrauben Metrisch ³	Bestellbezeichnungen	
		10.9	ØA	D	F	G	H	I	L	T (BSPP)				ØK ³
13	1/2	350	10	16	43	57	17,5	38	37	3/8 (06)	8,7	22,6	M8x30	BFX-301-B06-W66
		5075	.39	.63	1.69	2.24	.69	1.50	1.46		.34	49.72		
13	1/2	350	12	16	43	57	17,5	38	39	1/2	8,7	23,6	M8x30	BFX-301-B-W66
		5075	.47	.63	1.69	2.24	.69	1.50	1.54		.34	51.92		
13	1/2	350	13	16	43	57	17,5	38	42	3/4 (12)	8,7	25,6	M8x30	BFX-301-B12-W66
		5075	.51	.63	1.69	2.24	.69	1.50	1.65		.34	56.32		
19	3/4	350	12	18	50	67	22,3	47,6	42	1/2 (08)	10,5	37,3	M10x35	BFX-302-B08-W66
		5075	.47	.71	1.97	2.64	.88	1.87	1.65		.41	82.06		
19	3/4	350	17	18	50	67	22,3	47,6	45	3/4	10,5	39,8	M10x35	BFX-302-B-W66
		5075	.67	.71	1.97	2.64	.88	1.87	1.77		.41	87.56		
19	3/4	350	19	18	50	67	22,3	47,6	47	1 (16)	10,5	43,4	M10x35	BFX-302-B16-W66
		5075	.75	.71	1.97	2.64	.88	1.87	1.85		.41	95.48		
25	1	345	17	18	54	72	26,2	52,4	47	3/4 (12)	10,5	46,0	M10x35	BFX-303-B12-W66
		5003	.67	.71	2.13	2.83	1.03	2.06	1.85		.41	101.20		
25	1	345	22	18	54	72	26,2	52,4	49	1	10,5	47,3	M10x35	BFX-303-B-W66
		5003	.87	.71	2.13	2.83	1.03	2.06	1.93		.41	104.06		
25	1	345	25	18	54	72	26,2	52,4	49	1-1/4 (20)	10,5	53,3	M10x35	BFX-303-B20-W66
		5003	.98	.71	2.13	2.83	1.03	2.06	1.93		.41	117.26		
32	1-1/4	280	22	21	68	82	30,2	58,7	53	1 (16)	11,5 (13,5)	71,5	M10x40 (M12x40)	BFX-304-B16-W66
		4061	.87	.83	2.68	3.23	1.19	2.31	2.09		.45 (.53)	157.30		
32	1-1/4	280	27	21	68	82	30,2	58,7	55	1-1/4	11,5 (13,5)	77,0	M10x40 (M12x40)	BFX-304-B-W66
		4061	1.06	.83	2.68	3.23	1.19	2.31	2.17		.45 (.53)	169.40		
32	1-1/4	280	31	21	68	82	30,2	58,7	55	1-1/2 (24)	11,5 (13,5)	88,2	M10x40 (M12x40)	BFX-304-B24-W66
		4061	1.22	.83	2.68	3.23	1.19	2.31	2.17		.45 (.53)	194.04		
38	1-1/2	210	27	24	74	96	35,7	69,9	59	1-1/4 (20)	13,5 (14,5)	78,6	M12x45 (M14x45)	BFX-305-B20-W66
		3045	1.06	.94	2.91	3.78	1.41	2.75	2.32		.53 (.57)	172.92		
38	1-1/2	210	34	24	74	96	35,7	69,9	61	1-1/2	13,5 (14,5)	107,8	M12x45 (M14x45)	BFX-305-B-W66
		3045	1.34	.94	2.91	3.78	1.41	2.75	2.40		.53 (.57)	237.16		
38	1-1/2	210	38	24	74	96	35,7	69,9	63	2 (32)	13,5 (14,5)	123,1	M12x45 (M14x45)	BFX-305-B32-W66
		3045	1.50	.94	2.91	3.78	1.41	2.75	2.48		.53 (.57)	270.82		
51	2	210	34	25	88	102	42,9	77,8	69	1-1/2 (24)	13,5 (14,5)	154,9	M12x45 (M14x45)	BFX-306-B24-W66
		3045	1.34	.98	3.46	4.02	1.69	3.06	2.72		.53 (.57)	340.78		
51	2	210	42	25	88	102	42,9	77,8	69	2	13,5 (14,5)	155,4	M12x45 (M14x45)	BFX-306-B-W66
		3045	1.65	.98	3.46	4.02	1.69	3.06	2.72		.53 (.57)	341.88		

Separate Schrauben und Dichtungssätze siehe Seite 89.

Werkstoffe, Bestelloptionen und -beispiele

* Einteiliger SAE-Flansch (ohne O-Ring) aus Stahl S355J2 / C45 oder gleichwertig, verzinkt und dickschichtpassiviert

BFX-...-B-W66

* Einteiliger SAE-Flansch (ohne O-Ring) aus Edelstahl V4A – 1.4404 (auf Anfrage)

BFX-...-B-W5

* Größe der Anschlussgewinde vom Standard abweichend (z.B. 1-1/4 BSPP)

BFX-...-B20-W66

* Satz mit metr. Schrauben (10.9), Federringen und O-Ring aus NBR (Buna-N®)

BFX-...-B-W130-K

* Satz mit metr. Schrauben (10.9), Federringen und O-Ring aus FKM (Viton®)

BFX-...-B-V-W130-K

¹ Der angegebene maximale Betriebsdruck PN ist bezogen auf den Flansch und die jeweils verwendeten Schrauben (10.9). Der tatsächliche maximale Betriebsdruck ist abhängig von der Stärke und Güte des verwendeten Rohres.

³ Alternative Bestellmöglichkeiten in Klammern sind auf Anfrage erhältlich.

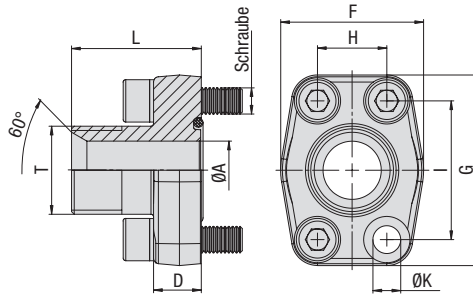
**Einteiliger SAE-Flansch mit BSPP-Außengewinde und 60°-Konusbohrung (nach BS 5200)
Typ BFX-B • Baureihe 6000 PSI**

Hochdruck-Baureihe 6000 PSI (basierend auf ISO 6162-2:2012)

Nenngröße DN	(in)	PN ¹ (bar/PSI)	Abmessungen (mm/in)									Gewicht (kg/lbs) ca. pro 100	für Schrauben Metrisch	Bestellbezeichnungen
			10.9	ØA	D	F	G	H	I	L	T (BSPP)			
13	1/2	420	10	16	43	57	18,2	40,5	38	3/8 (06)	8,7	21,7	M8x30	BFX-601-B06-W66
		6090	.39	.63	1.69	2.24	.72	1.59	1.50		.34	47.74		
13	1/2	420	12	16	43	57	18,2	40,5	40	1/2	8,7	23,7	M8x30	BFX-601-B-W66
		6090	.47	.63	1.69	2.24	.72	1.59	1.57		.34	52.14		
13	1/2	420	13	16	43	57	18,2	40,5	43	3/4 (12)	8,7	27,5	M8x30	BFX-601-B12-W66
		6090	.51	.63	1.69	2.24	.72	1.59	1.69		.34	60.50		
19	3/4	420	12	18	54	72	23,8	50,8	44	1/2 (08)	10,5	43,5	M10x35	BFX-602-B08-W66
		6090	.47	.71	2.13	2.83	.94	2.00	1.73		.41	95.70		
19	3/4	420	17	18	54	72	23,8	50,8	47	3/4	10,5	44,9	M10x35	BFX-602-B-W66
		6090	.67	.71	2.13	2.83	.94	2.00	1.85		.41	98.78		
19	3/4	420	19	18	54	72	23,8	50,8	49	1 (16)	10,5	50,9	M10x35	BFX-602-B16-W66
		6090	.75	.71	2.13	2.83	.94	2.00	1.93		.41	111.98		
25	1	420	17	21	68	82	27,8	57,2	54	3/4 (12)	13	68,7	M12x40	BFX-603-B12-W66
		6090	.67	.83	2.68	3.23	1.09	2.25	2.13		.51	151.14		
25	1	420	22	21	68	82	27,8	57,2	56	1	13	71,3	M12x40	BFX-603-B-W66
		6090	.87	.83	2.68	3.23	1.09	2.25	2.20		.51	156.86		
25	1	420	25	21	68	82	27,8	57,2	56	1-1/4 (20)	13	79,0	M12x40	BFX-603-B20-W66
		6090	.98	.83	2.68	3.23	1.09	2.25	2.20		.51	173.80		
32	1-1/4	420	22	24	75	95	31,8	66,6	61	1 (16)	13,5	116,7	M12x45	BFX-604-B16-W66
		6090	.87	.94	2.95	3.74	1.25	2.62	2.40		.53	256.74		
32	1-1/4	420	22	24	75	95	31,8	66,6	61	1 (16)	15	106,9	M14x45	BFX-604-B16-M14-W66
		6090	.87	.94	2.95	3.74	1.25	2.62	2.40		.59	235.18		
32	1-1/4	420	27	24	75	95	31,8	66,6	61	1-1/4	13,5	116,7	M12x45	BFX-604-B-W66
		6090	1.06	.94	2.95	3.74	1.25	2.62	2.40		.53	256.74		
32	1-1/4	420	27	24	75	95	31,8	66,6	61	1-1/4	15	110,3	M14x45	BFX-604-B-M14-W66
		6090	1.06	.94	2.95	3.74	1.25	2.62	2.40		.59	242.66		
32	1-1/4	420	31	24	75	95	31,8	66,6	63	1-1/2 (24)	13,5	106,9	M12x45	BFX-604-B24-W66
		6090	1.22	.94	2.95	3.74	1.25	2.62	2.48		.53	235.18		
32	1-1/4	420	31	24	75	95	31,8	66,6	63	1-1/2 (24)	15	114,5	M14x45	BFX-604-B24-M14-W66
		6090	1.22	.94	2.95	3.74	1.25	2.62	2.48		.59	251.90		
38	1-1/2	420	27	27	84	108	36,5	79,3	65	1-1/4	17	157,9	M16x50	BFX-605-B20-W66
		6090	1.06	1.06	3.31	4.25	1.44	3.12	2.56		.67	347.38		
38	1-1/2	420	32	27	84	108	36,5	79,3	67	1-1/2	17	156,5	M16x50	BFX-605-B-W66
		6090	1.26	1.06	3.31	4.25	1.44	3.12	2.64		.67	344.30		

Separate Schrauben und Dichtungssätze siehe Seite 89.

¹ Der angegebene maximale Betriebsdruck PN ist bezogen auf den Flansch und die jeweils verwendeten Schrauben (10.9). Der tatsächliche maximale Betriebsdruck ist abhängig von der Stärke und Güte des verwendeten Rohres.

Werkstoffe, Bestelloptionen und -beispiele

- * Einteiliger SAE-Flansch (ohne O-Ring) aus Stahl S355J2 / C45 oder gleichwertig, verzinkt und dickschichtpassiviert BFX-...-B-W66
- * Einteiliger SAE-Flansch (ohne O-Ring) aus Edelstahl V4A – 1.4404 (auf Anfrage) BFX-...-B-W5
- * Größe der Anschlussgewinde vom Standard abweichend (z.B. 1-1/4 BSPP) BFX-...-B20-W66
- * Satz mit metr. Schrauben (10.9), Federringen und O-Ring aus NBR (Buna-N®) BFX-...-B-W130-K
- * Satz mit metr. Schrauben (10.9), Federringen und O-Ring aus FKM (Viton®) BFX-...-B-V-W130-K

Einteiliger SAE-Flansch mit UN/UNF-Außengewinde und 37°-JIC-Kegel (nach ISO 8434-2 / SAE J514)
Typ BFX-J • Baureihen 3000 / 6000 PSI

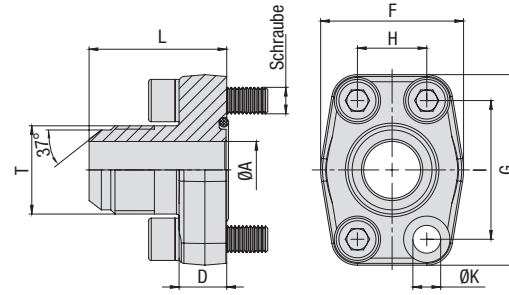

Standarddruck-Baureihe 3000 PSI (basierend auf ISO 6162-1:2012)

Nenngröße DN	(in)	PN ¹ (bar/PSI)	Abmessungen (mm/in)								T (UN/UNF)	ØK ³	Gewicht für Schrauben (kg/lbs) ca.			Bestellbezeichnungen
			10.9	ØA	D	F	G	H	I	L			pro 100	Metrisch ³	UNC	
13	1/2	350	9,9	16	43	57	17,5	38,1	41	3/4-16 (08)	8,7	24,4	M8x30	5/16-18 UNC x 1-1/4	BFX-301-J08-W66	
		5075	.39	.63	1.69	2.24	.69	1.50	1.61			.34				53.68
13	1/2	350	12,3	16	43	57	17,5	38,1	41	7/8-14 (10)	8,7	24,2	M8x30	5/16-18 UNC x 1-1/4	BFX-301-J10-W66	
		5075	.48	.63	1.69	2.24	.69	1.50	1.61			.34				53.24
19	3/4	350	15,5	18	50	67	22,3	47,6	49	1-1/16-12 (12)	10,5	42,2	M10x35	3/8-16 UNC x 1-1/2	BFX-302-J12-W66	
		5075	.61	.71	1.97	2.64	.88	1.87	1.93			.41				92.84
25	1	345	21,5	18	54	72	26,2	52,4	52	1-5/16-12 (16)	10,5	48,8	M10x35	3/8-16 UNC x 1-1/2	BFX-303-J16-W66	
		5003	.85	.71	2.13	2.83	1.03	2.06	2.05			.41				107.36
32	1-1/4	280	21,5	21	68	82	30,2	58,7	56	1-5/16-12 (16)	11,5 (13,5)	73,3	M10x40 (M12x40)	7/16-14 UNC x 1-1/2	BFX-304-J16-W66	
		4061	.85	.83	2.68	3.23	1.19	2.31	2.20			.45 (.53)				161.26
32	1-1/4	280	27,5	21	68	82	30,2	58,7	58	1-5/8-12 (20)	11,5 (13,5)	77,4	M10x40 (M12x40)	7/16-14 UNC x 1-1/2	BFX-304-J20-W66	
		4061	1.08	.83	2.68	3.23	1.19	2.31	2.28			.45 (.53)				170.28
38	1-1/2	210	33	24	74	96	35,7	69,9	67	1-7/8-12 (24)	13,5 (14,5)	114,7	M12x45 (M14x45)	7/16-14 UNC x 1-3/4	BFX-305-J24-W66	
		3045	1.30	.94	2.91	3.78	1.41	2.75	2.64			.53 (.57)				252.34

Separate Schrauben und Dichtungssätze siehe Seite 89.

Hochdruck-Baureihe 6000 PSI (basierend auf ISO 6162-2:2012)

Nenngröße DN	(in)	PN ¹ (bar/PSI)	Abmessungen (mm/in)								T (UN/UNF)	ØK ³	Gewicht für Schrauben (kg/lbs) ca.			Bestellbezeichnungen
			10.9	ØA	D	F	G	H	I	L			pro 100	Metrisch	UNC	
13	1/2	400	9,9	16	43	57	18,2	40,5	42	3/4-16 (08)	8,7	24,0	M8x30	5/16-18 UNC x 1-1/4	BFX-601-J08-W66	
		5800	.39	.63	1.69	2.24	.72	1.59	1.65			.34				52.80
13	1/2	400	12,3	16	43	57	18,2	40,5	45	7/8-14 (10)	8,7	25,1	M8x30	5/16-18 UNC x 1-1/4	BFX-601-J10-W66	
		5800	.48	.63	1.69	2.24	.72	1.59	1.77			.34				55.22
19	3/4	400	15,5	18	54	72	23,8	50,8	51	1-1/16-12 (12)	10,5	49,2	M10x35	3/8-16 UNC x 1-1/2	BFX-602-J12-W66	
		5800	.61	.71	2.13	2.83	.94	2.00	2.01			.41				108.24
25	1	400	21,5	21	68	82	27,8	57,2	59	1-5/16-12 (16)	13	72,9	M12x40	1/2-13 UNC x 1-3/4	BFX-603-J16-W66 ²	
		5800	.85	.83	2.68	3.23	1.09	2.25	2.32			.51				160.38
32	1-1/4	400	21,5	24	75	95	31,6	66,6	64	1-5/16-12 (16)	13,5	107,0	M12x45	1/2-13 UNC x 1-3/4	BFX-604-J16-W66	
		5800	.85	.94	2.95	3.74	1.24	2.62	2.52			.53				235.40
32	1-1/4	400	21,5	24	75	95	31,6	66,6	64	1-5/16-12 (16)	15	106,9	M14x45		BFX-604-J16-M14-W66	
		5800	.85	.94	2.95	3.74	1.24	2.62	2.52			.59				235.18
32	1-1/4	400	27,5	24	75	95	31,6	66,6	66	1-5/8-12 (20)	13,5	106,9	M12x45	1/2-13 UNC x 1-3/4	BFX-604-J20-W66	
		5800	1.08	.94	2.95	3.74	1.24	2.62	2.60			.53				235.18
32	1-1/4	400	27,5	24	75	95	31,6	66,6	66	1-5/8-12 (20)	15	111,7	M14x45		BFX-604-J20-M14-W66	
		5800	1.08	.94	2.95	3.74	1.24	2.62	2.60			.59				245.74
38	1-1/2	400	33	27	84	108	36,5	79,3	73	1-7/8-12 (24)	17	160,6	M16x50	5/8-11 UNC x 2	BFX-605-J24-W66	
		5800	1.30	1.06	3.31	4.25	1.44	3.12	2.87			.67				353.32

Separate Schrauben und Dichtungssätze siehe Seite 89.

Werkstoffe, Bestelloptionen und -beispiele

* Einteiliger SAE-Flansch (ohne O-Ring) aus Stahl S355J2 / C45 oder gleichwertig, verzinkt und dickschichtpassiviert

BFX-...-J-W66**

* Einteiliger SAE-Flansch (ohne O-Ring) aus Edelstahl V4A – 1.4404 (auf Anfrage)

BFX-...-J-W5**

* Satz mit metr. Schrauben (10.9), Federringen und O-Ring aus NBR (Buna-N®)

BFX-...-J-W130-K**

* Satz mit metr. Schrauben (10.9), Federringen und O-Ring aus FKM (Viton®)

BFX-...-J-V-W130-K**

* Satz mit UNC-Schrauben (Gr 8), Federringen und O-Ring aus NBR (Buna-N®)

BFX-...-J-U-W130-K**

Bitte Gewindegröße stets angeben.

¹ Der angegebene maximale Betriebsdruck PN ist bezogen auf den Flansch und die jeweils verwendeten Schrauben (10.9). Der tatsächliche maximale Betriebsdruck ist abhängig von der Stärke und Güte des verwendeten Rohres.

² Bei UNC-Gewinde sollten Außensechskantschrauben eingesetzt werden. Bitte beachten Sie, dass diese nicht zum STAUFF Lieferprogramm gehören.

³ Alternative Bestellmöglichkeiten in Klammern sind auf Anfrage erhältlich.

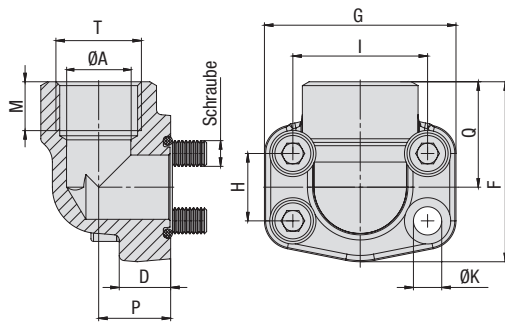
**Einteiliger 90°-Flansch mit BSPP-Innengewinde
Typ BFX90-G • Baureihen 3000 / 6000 PSI**

Standarddruck-Baureihe 3000 PSI (basierend auf ISO 6162-1:2012)

Nenngröße DN	(in)	PN ¹ (bar/PSI)	Abmessungen (mm/in)										T (BSPP)	ØK ³	Gewicht für Schrauben (^{kg/lbs}) ca.			Bestellbezeichnungen
			10.9	ØA	D	F	G	H	I	M	P	Q			pro 100	Metrisch ³	UNC	
13	1/2	350	13	16	60	54	17,5	38,1	19	20	37	1/2	8,7	31,3	M8x30	5/16-18 UNC x 1-1/4	BFX90-301-G-W1	
		5075	.51	.63	2.36	2.13	.69	1.50	.75	.79	1.46			.34				68.86
13	1/2	350	13	16	60	54	17,5	38,1	19	20	37	3/8 (06)	8,7	30,5	M8x30	5/16-18 UNC x 1-1/4	BFX90-301-G06-W1	
		5075	.51	.63	2.36	2.13	.69	1.50	.75	.79	1.46			.34				67.10
19	3/4	350	19	18	63	65	22,3	47,6	19	24	38	3/4	10,5	44,4	M10x35	3/8-16 UNC x 1-1/2	BFX90-302-G-W1	
		5075	.75	.71	2.48	2.56	.88	1.87	.75	.94	1.50			.41				97.68
25	1	345	25	19	70	70	26,2	52,4	20	28	43	1	10,5	60,0	M10x35	3/8-16 UNC x 1-1/2	BFX90-303-G-W1	
		5003	.98	.75	2.76	2.76	1.03	2.06	.79	1.10	1.69			.41				132.00
32	1-1/4	280	32	21	85	79	30,2	58,7	22	34	51	1-1/4	11,5 (13,5)	85,8	M10x40 (M12x40)	7/16-14 UNC x 1-1/2	BFX90-304-G-W1	
		4061	1.26	.83	3.35	3.11	1.19	2.31	.87	1.34	2.01		.45 (.53)	188.76				
38	1-1/2	210	38	25	95	93	35,7	69,9	25	38	56	1-1/2	13,5 (14,5)	123,0	M12x45 (M14x45)	1/2-13 UNC x 1-3/4	BFX90-305-G-W1	
		3045	1.50	.98	3.74	3.66	1.41	2.75	.98	1.50	2.20		.53 (.57)	270.60				
51	2	210	51	25	110	110	42,9	77,8	28	42	65	2	13,5 (14,5)	188,7	M12x45 (M14x45)	1/2-13 UNC x 1-3/4	BFX90-306-G-W1	
		3045	2.01	.98	4.33	4.33	1.69	3.06	1.10	1.65	2.56		.53 (.57)	415.14				

Separate Schrauben und Dichtungssätze siehe Seite 89.

Hochdruck-Baureihe 6000 PSI (basierend auf ISO 6162-2:2012)

Nenngröße DN	(in)	PN ¹ (bar/PSI)	Abmessungen (mm/in)										T (BSPP)	ØK	Gewicht für Schrauben (^{kg/lbs}) ca.			Bestellbezeichnungen
			10.9	ØA	D	F	G	H	I	M	P	Q			pro 100	Metrisch	UNC	
13	1/2	420	13	16	60	56	18,2	40,5	19	20	37	1/2	8,7	29,6	M8x30	5/16-18 UNC x 1-1/4	BFX90-601-G-W1	
		6090	.51	.63	2.36	2.20	.72	1.59	.75	.79	1.46			.34				65.12
13	1/2	420	13	16	60	56	18,2	40,5	19	20	37	3/8 (06)	8,7	30,2	M8x30	5/16-18 UNC x 1-1/4	BFX90-601-G06-W1	
		6090	.51	.63	2.36	2.20	.72	1.59	.75	.79	1.46			.34				66.44
19	3/4	420	19	19	70	72	23,8	50,8	20	28	43	3/4	10,5	70,8	M10x35	3/8-16 UNC x 1-1/2	BFX90-602-G-W1	
		6090	.75	.75	2.76	2.83	.94	2.00	.79	1.10	1.69			.41				155.76
25	1	420	25	21	85	79	27,8	57,2	22	34	51	1	13	109,3	M12x45	1/2-13 UNC x 1-3/4	BFX90-603-G-W1 ²	
		6090	.98	.83	3.35	3.11	1.09	2.25	.87	1.34	2.01			.51				240.46
32	1-1/4	420	32	25	95	93	31,6	66,6	25	38	56	1-1/4	13,5	152,4	M12x45	1/2-13 UNC x 1-3/4	BFX90-604-G-W1	
		6090	1.26	.98	3.74	3.66	1.24	2.62	.98	1.50	2.20			.53				335.28
32	1-1/4	420	32	25	95	93	31,6	66,6	25	38	56	1-1/4	15	144,7	M14x45		BFX90-604-G-M14-W1	
		6090	1.26	.98	3.74	3.66	1.24	2.62	.98	1.50	2.20			.59				318.34
38	1-1/2	420	38	25	110	110	36,5	79,3	28	42	65	1-1/2	17	245,9	M16x50	5/8-11 UNC x 2	BFX90-605-G-W1	
		6090	1.50	.98	4.33	4.33	1.44	3.12	1.10	1.65	2.56			.67				540.98
51	2	420	51	35	132	134	44,5	96,8	33	45	75	2	21	364,3	M20x70	3/4-10 UNC x 2-3/4	BFX90-606-G-W1	
		6090	2.01	1.38	5.20	5.28	1.75	3.81	1.30	1.77	2.95			.83				801.46

Separate Schrauben und Dichtungssätze siehe Seite 89.

¹ Der angegebene maximale Betriebsdruck PN ist bezogen auf den Flansch und die jeweils verwendeten Schrauben (10.9). Der tatsächliche maximale Betriebsdruck ist abhängig von der Stärke und Güte des verwendeten Rohres.

² Bei UNC-Gewinde sollten Außensechskantschrauben eingesetzt werden. Bitte beachten Sie, dass diese nicht zum STAUFF Lieferprogramm gehören.

³ Alternative Bestellmöglichkeiten in Klammern sind auf Anfrage erhältlich.

Werkstoffe, Bestelloptionen und -beispiele

- * Einteiliger SAE-Flansch (ohne O-Ring) aus Stahl S355J2 oder gleichwertig, unbeschichtet (geölt) **BFX90-...-G-W1**
- * Einteiliger SAE-Flansch (ohne O-Ring) aus Edelstahl V4A – 1.4404 (auf Anfrage) **BFX90-...-G-W5**

- * Größe der Anschlussgewinde vom Standard abweichend (z.B. 1-1/4 BSPP) **BFX90-...-G20-W1**

- * Satz mit metr. Schrauben (10.9), Federringen und O-Ring aus NBR (Buna-N®) **BFX90-...-G-W1-K**
- * Satz mit metr. Schrauben (10.9), Federringen und O-Ring aus FKM (Viton®) **BFX90-...-G-V-W1-K**
- * Satz mit UNC-Schrauben (Gr 8), Federringen und O-Ring aus NBR (Buna-N®) **BFX90-...-G-U-W1-K**

Einteiliger 90°-Flansch mit NPT-Innengewinde
Typ BFX90-N • Baureihen 3000 / 6000 PSI

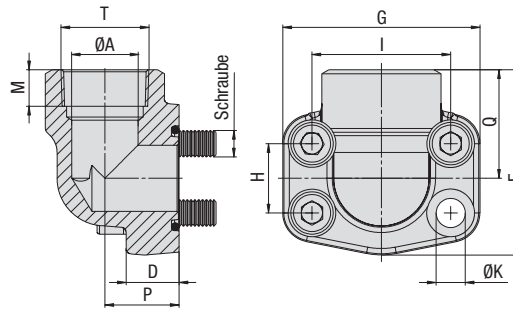

Standarddruck-Baureihe 3000 PSI (basierend auf ISO 6162-1:2012)

Nenngröße DN	(in)	PN ¹ (bar/PSI)	Abmessungen (mm/in)										T (NPT)	ØK ³	Gewicht für Schrauben (kg/lbs) ca.			Bestellbezeichnungen
			10.9	ØA	D	F	G	H	I	M	P	Q			pro 100	Metrisch ³	UNC	
13	1/2	350	13	16	60	54	17,5	38,1	19	20	37	1/2	8,7	31,3	M8x30	5/16-18 UNC x 1-1/4	BFX90-301-N-W1	
		5075	.51	.63	2.36	2.13	.69	1.50	.75	.79	1.46			.34				68.86
13	1/2	350	13	16	60	54	17,5	38,1	19	20	37	3/8 (06)	8,7	31,3	M8x30	5/16-18 UNC x 1-1/4	BFX90-301-N06-W1	
		5075	.51	.63	2.36	2.13	.69	1.50	.75	.79	1.46			.34				68.86
19	3/4	350	19	18	63	65	22,3	47,6	19	24	38	3/4	10,5	47,1	M10x35	3/8-16 UNC x 1-1/2	BFX90-302-N-W1	
		5075	.75	.71	2.48	2.56	.88	1.87	.75	.94	1.50			.41				103.62
25	1	345	25	19	70	70	26,2	52,4	20	28	43	1	10,5	58,2	M10x35	3/8-16 UNC x 1-1/2	BFX90-303-N-W1	
		5003	.98	.75	2.76	2.76	1.03	2.06	.79	1.10	1.69			.41				128.04
32	1-1/4	280	32	21	85	79	30,2	58,7	22	34	51	1-1/4	11,5 (13,5)	87,9	M10x40 (M12x40)	7/16-14 UNC x 1-1/2	BFX90-304-N-W1	
		4061	1.26	.83	3.35	3.11	1.19	2.31	.87	1.34	2.01			.45 (.53)				193.38
38	1-1/2	210	38	25	95	93	35,7	69,9	25	38	56	1-1/2	13,5 (14,5)	126,2	M12x45 (M14x45)	1/2-13 UNC x 1-3/4	BFX90-305-N-W1	
		3045	1.50	.98	3.74	3.66	1.41	2.75	.98	1.50	2.20			.53 (.57)				277.64
51	2	210	51	25	110	110	42,9	77,8	28	42	65	2	13,5 (14,5)	189,0	M12x45 (M14x45)	1/2-13 UNC x 1-3/4	BFX90-306-N-W1	
		3045	2.01	.98	4.33	4.33	1.69	3.06	1.10	1.65	2.56			.53 (.57)				415.80

Separate Schrauben und Dichtungssätze siehe Seite 89.

Hochdruck-Baureihe 6000 PSI (basierend auf ISO 6162-2:2012)

Nenngröße DN	(in)	PN ¹ (bar/PSI)	Abmessungen (mm/in)										T (NPT)	ØK ³	Gewicht für Schrauben (kg/lbs) ca.			Bestellbezeichnungen
			10.9	ØA	D	F	G	H	I	M	P	Q			pro 100	Metrisch	UNC	
13	1/2	420	13	16	60	56	18,2	40,5	19	20	37	1/2	8,7	30,0	M8x30	5/16-18 UNC x 1-1/4	BFX90-601-N-W1	
		6090	.51	.63	2.36	2.20	.72	1.59	.75	.79	1.46			.34				66.00
13	1/2	420	13	16	60	56	18,2	40,5	19	20	37	3/8 (06)	8,7	30,0	M8x30	5/16-18 UNC x 1-1/4	BFX90-601-N06-W1	
		6090	.51	.63	2.36	2.20	.72	1.59	.75	.79	1.46			.34				66.00
19	3/4	420	19	19	70	72	23,8	50,8	20	28	43	3/4	10,5	66,6	M10x35	3/8-16 UNC x 1-1/2	BFX90-602-N-W1	
		6090	.75	.75	2.76	2.83	.94	2.00	.79	1.10	1.69			.41				146.52
25	1	420	25	21	85	79	27,8	57,2	22	34	51	1	13	109,0	M12x45	1/2-13 UNC x 1-3/4	BFX90-603-N-W1 ²	
		6090	.98	.83	3.35	3.11	1.09	2.25	.87	1.34	2.01			.51				239.80
32	1-1/4	420	32	25	95	93	31,6	66,6	25	38	56	1-1/4	13,5	145,0	M12x45	1/2-13 UNC x 1-3/4	BFX90-604-N-W1	
		6090	1.26	.98	3.74	3.66	1.24	2.62	.98	1.50	2.20			.53				319.00
32	1-1/4	420	32	25	95	93	31,6	66,6	25	38	56	1-1/4	15	150,4	M14x45		BFX90-604-N-M14-W1	
		6090	1.26	.98	3.74	3.66	1.24	2.62	.98	1.50	2.20			.59				330.88
38	1-1/2	420	38	25	110	110	36,5	79,3	28	42	65	1-1/2	17	246,0	M16x50	5/8-11 UNC x 2	BFX90-605-N-W1	
		6090	1.50	.98	4.33	4.33	1.44	3.12	1.10	1.65	2.56			.67				541.20
51	2	420	51	35	132	134	44,5	96,8	33	45	75	2	21	364,0	M20x70	3/4-10 UNC x 2-3/4	BFX90-606-N-W1	
		6090	2.01	1.38	5.20	5.28	1.75	3.81	1.30	1.77	2.95			.83				800.80

Separate Schrauben und Dichtungssätze siehe Seite 89.

Werkstoffe, Bestelloptionen und -beispiele

- * Einteiliger SAE-Flansch (ohne O-Ring) aus Stahl S355J2 oder gleichwertig, unbeschichtet (geölt)
- * Einteiliger SAE-Flansch (ohne O-Ring) aus Edelstahl V4A – 1.4404 (auf Anfrage)
- * Größe der Anschlussgewinde vom Standard abweichend (z.B. 3/8 NPT)
- * Satz mit metr. Schrauben (10.9), Federringen und O-Ring aus NBR (Buna-N®)
- * Satz mit metr. Schrauben (10.9), Federringen und O-Ring aus FKM (Viton®)
- * Satz mit UNC-Schrauben (Gr 8), Federringen und O-Ring aus NBR (Buna-N®)

BFX90-...-N-W1
BFX90-...-N-W5

BFX90-...-N06-W1

BFX90-...-N-W1-K
BFX90-...-N-V-W1-K
BFX90-...-N-U-W1-K

¹ Der angegebene maximale Betriebsdruck PN ist bezogen auf den Flansch und die jeweils verwendeten Schrauben (10.9). Der tatsächliche maximale Betriebsdruck ist abhängig von der Stärke und Güte des verwendeten Rohres.

² Bei UNC-Gewinde sollten Außensechskantschrauben eingesetzt werden. Bitte beachten Sie, dass diese nicht zum STAUFF Lieferprogramm gehören.

³ Alternative Bestellmöglichkeiten in Klammern sind auf Anfrage erhältlich.

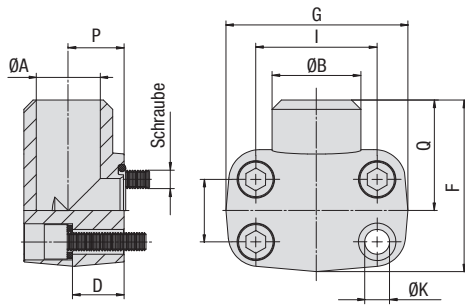
**Einteiliger 90°-Anschweißflansch für Hochdruck-Rohre
Typ BFX90-STC • Baureihen 3000 / 6000 PSI**

Ausführung A

Standarddruck-Baureihe 3000 PSI (basierend auf ISO 6162-1:2012)

Nenngröße DN	(in)	PN ¹ (bar/PSI)	Abmessungen (mm/in)										Gewicht für Schrauben (kg/lbs) ca.		Version	Bestellbezeichnungen
			10.9	ØA	ØB	D	F	G	H	I	P	Q	ØK	pro 100		
19	3/4	350	19	27	21	63	70	22,3	47,6	23	41	11	73,5	M10x40	A	BFX90-302-STC-27/19-W1 ²
		5075	.75	1.06	.83	2.48	2.76	.88	1.87	.91	1.61	.43	161.70			
25	1	345	23	34,5	24	72	75	26,2	52,4	25	48	11	85,0	M10x45	A	BFX90-303-STC-34.5/23-W1 ³
		5003	.91	1.36	.94	2.83	2.95	1.03	2.06	.98	1.89	.43	187.00			
32	1-1/4	280	31	43	25	82	86	30,2	58,7	27	54	11,5	80,0	M10x45	A	BFX90-304-STC-43/31-W1
		4061	1.22	1.69	.98	3.23	3.39	1.19	2.31	1.06	2.13	.45	176.00			
38	1-1/2	210	35	50	29	92	97	35,7	69,9	31,5	57	14	189,4	M12x50	A	BFX90-305-STC-50/35-W1
		3045	1.38	1.97	1.14	3.62	3.82	1.41	2.75	1.24	2.24	.55	416.68			
51	2	210	48	65	50	99	100	42,9	77,8	37,5	63	14	214,8	M12x70	A	BFX90-306-STC-65/48-W1
		3045	1.89	2.56	1.97	3.90	3.94	1.69	3.06	1.48	2.48	.55	472.56			

Separate Schrauben und Dichtungssätze siehe Seite 89.

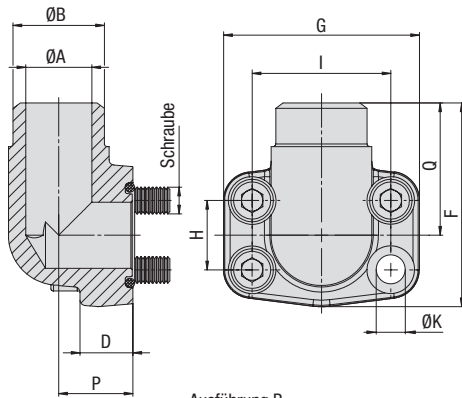

Ausführung B

Hochdruck-Baureihe 6000 PSI (basierend auf ISO 6162-2:2012)

Nenngröße DN	(in)	PN ¹ (bar/PSI)	Abmessungen (mm/in)										Gewicht für Schrauben (kg/lbs) ca.		Version	Bestellbezeichnungen
			10.9	ØA	ØB	D	F	G	H	I	P	Q	ØK	pro 100		
19	3/4	420	19	28	19	70	71	23,8	50,8	22	40	11	50,1	M10x35	B	BFX90-602-STC-28/19-W1
		6090	.75	1.10	.75	2.76	2.80	.94	2.00	.87	1.57	.43	110.22			
25	1	420	25	34	24	82	81	27,8	57,2	27	47	13	77,2	M12x45	B	BFX90-603-STC-34/25-W1
		6090	.98	1.34	.94	3.23	3.19	1.09	2.25	1.06	1.85	.51	169.84			
32	1-1/4	420	32	42	27	95	95	31,8	66,6	32	56	15	119,6	M14x50	B	BFX90-604-STC-42/32-M14-W1
		6090	1.26	1.65	1.06	3.74	3.74	1.25	2.62	1.26	2.20	.59	263.12			
38	1-1/2	420	38	48	30	115	113	36,5	79,3	40	68	17	193,7	M16x50	B	BFX90-605-STC-48/38-W1
		6090	1.50	1.89	1.18	4.53	4.45	1.44	3.12	1.57	2.68	.67	426.14			

Separate Schrauben und Dichtungssätze siehe Seite 89.

¹ Der angegebene maximale Betriebsdruck PN ist bezogen auf den Flansch und die jeweils verwendeten Schrauben (10.9). Der tatsächliche maximale Betriebsdruck ist abhängig von der Stärke und Güte des verwendeten Rohres.

² Abweichende O-Ring-Größe: 25,07 x 2,62 mm / .99 x .10 in

³ Abweichende O-Ring-Größe: 28,17 x 3,53 mm / 1.11 x .14 in

Werkstoffe, Bestelloptionen und -beispiele

* Einteiliger SAE-Flansch (ohne O-Ring) aus Stahl S355J2 oder gleichwertig, unbeschichtet (geölt) **BFX90-...-STC-*/**/***-W1**

* Satz mit metr. Schrauben (10.9), Federringen und O-Ring aus NBR (Buna-N®) **BFX90-...-STC-*/**/***-W1-K**

* Satz mit metr. Schrauben (10.9), Federringen und O-Ring aus FKM (Viton®) **BFX90-...-STC-V-*/**/***-W1-K**

Bitte ØB / ØA stets angeben.

Einteiliger 90°-Anschweißflansch für Metrische Rohre
Typ BFX90-SRE ▪ Baureihe 3000 PSI

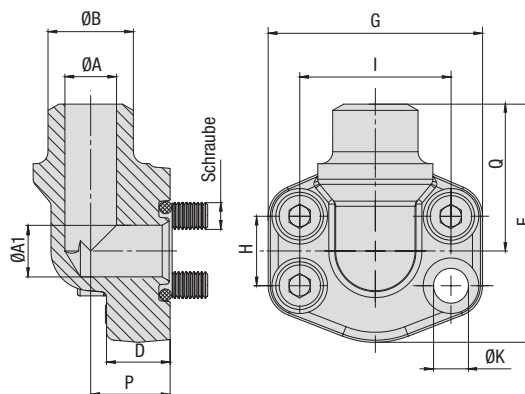

Standarddruck-Baureihe 3000 PSI (basierend auf ISO 6162-1:2012)

Nenngröße DN	PN ¹ (bar/PSI)	(in)	Abmessungen (mm/in)													Gewicht für Schrauben (kg/lbs) ca.			Bestellbezeichnungen
			10.9	ØA	ØA1	ØB	D	F	G	H	I	P	Q	ØK ³	pro 100	Metrisch ³	UNC		
13	350	1/2	350	14	13	20	16	60	54	17,5	38,1	20	37	8,7	26,9	M8x30	5/16-18 UNC x 1-1/4	BFX90-301-SRE-20/14-W1	
			5075	.55	.51	.79	.63	2.36	2.13	.69	1.50	.79	1.46	.34	59.18	M8x30	5/16-18 UNC x 1-1/4	BFX90-301-SRE-22/18-W1	
13	350	1/2	350	18	13	22	16	60	54	17,5	38,1	20	37	8,7	27,5	M8x30	5/16-18 UNC x 1-1/4	BFX90-301-SRE-22/18-W1	
			5075	.71	.51	.87	.63	2.36	2.13	.69	1.50	.79	1.46	.34	60.50	M8x30	5/16-18 UNC x 1-1/4	BFX90-301-SRE-25/19-W1	
13	350	1/2	350	19	13	25	16	60	54	17,5	38,1	20	37	8,7	28,0	M8x30	5/16-18 UNC x 1-1/4	BFX90-301-SRE-25/19-W1	
			5075	.75	.51	.98	.63	2.36	2.13	.69	1.50	.79	1.46	.34	61.60	M8x30	5/16-18 UNC x 1-1/4	BFX90-301-SRE-25/19-W1	
19	350	3/4	350	19	19	25	18	63	65	22,3	47,6	24	38	10,5	40,6	M10x35	3/8-16 UNC x 1-1/2	BFX90-302-SRE-25/19-W1	
			5075	.75	.75	.98	.71	2.48	2.56	.88	1.87	.94	1.50	.41	89.32	M10x35	3/8-16 UNC x 1-1/2	BFX90-302-SRE-28/22-W1	
19	350	3/4	350	22	19	28	18	63	65	22,3	47,6	24	38	10,5	39,0	M10x35	3/8-16 UNC x 1-1/2	BFX90-302-SRE-28/22-W1	
			5075	.87	.75	1.10	.71	2.48	2.56	.88	1.87	.94	1.50	.41	85.80	M10x35	3/8-16 UNC x 1-1/2	BFX90-302-SRE-30/22-W1	
19	350	3/4	350	22	19	30	18	63	65	22,3	47,6	24	38	10,5	40,0	M10x35	3/8-16 UNC x 1-1/2	BFX90-302-SRE-30/22-W1	
			5075	.87	.75	1.18	.71	2.48	2.56	.88	1.87	.94	1.50	.41	88.00	M10x35	3/8-16 UNC x 1-1/2	BFX90-302-SRE-35/27-W1	
19	350	3/4	350	27	19	35	18	63	65	22,3	47,6	24	38	10,5	42,0	M10x35	3/8-16 UNC x 1-1/2	BFX90-302-SRE-35/27-W1	
			5075	1.06	.75	1.38	.71	2.48	2.56	.88	1.87	.94	1.50	.41	92.40	M10x35	3/8-16 UNC x 1-1/2	BFX90-302-SRE-35/27-W1	
25	345	1	345	22	25	30	19	70	70	26,2	52,4	28	43	10,5	56,5	M10x35	3/8-16 UNC x 1-1/2	BFX90-303-SRE-30/22-W1	
			5003	.87	.98	1.18	.75	2.76	2.76	1.03	2.06	1.10	1.69	.41	124.30	M10x35	3/8-16 UNC x 1-1/2	BFX90-303-SRE-35/27-W1	
25	345	1	345	27	25	35	19	70	70	26,2	52,4	28	43	10,5	53,3	M10x35	3/8-16 UNC x 1-1/2	BFX90-303-SRE-35/27-W1	
			5003	1.06	.98	1.38	.75	2.76	2.76	1.03	2.06	1.10	1.69	.41	117.26	M10x35	3/8-16 UNC x 1-1/2	BFX90-303-SRE-38/30-W1	
25	345	1	345	30	25	38	19	70	70	26,2	52,4	28	43	10,5	55,9	M10x35	3/8-16 UNC x 1-1/2	BFX90-303-SRE-38/30-W1	
			5003	1.18	.98	1.50	.75	2.76	2.76	1.03	2.06	1.10	1.69	.41	122.98	M10x35	3/8-16 UNC x 1-1/2	BFX90-303-SRE-42/36-W1	
25	345	1	345	36	25	42	19	70	70	26,2	52,4	28	43	10,5	51,8	M10x35	3/8-16 UNC x 1-1/2	BFX90-303-SRE-42/36-W1	
			5003	1.42	.98	1.65	.75	2.76	2.76	1.03	2.06	1.10	1.69	.41	113.96	M10x35	3/8-16 UNC x 1-1/2	BFX90-303-SRE-42/36-W1	
32	280	1-1/4	280	30	32	38	21	85	79	30,2	58,7	34	51	11,5 (13,5)	79,2	M10x40 (M12x40)	7/16-14 UNC x 1-1/2	BFX90-304-SRE-38/30-W1	
			4061	1.18	1.26	1.50	.83	3.35	3.11	1.19	2.31	1.34	2.01	.45 (53)	174.24	M10x40 (M12x40)	7/16-14 UNC x 1-1/2	BFX90-304-SRE-42/36-W1	
32	280	1-1/4	280	36	32	42	21	85	79	30,2	58,7	34	51	11,5 (13,5)	78,3	M10x40 (M12x40)	7/16-14 UNC x 1-1/2	BFX90-304-SRE-42/36-W1	
			4061	1.42	1.26	1.65	.83	3.35	3.11	1.19	2.31	1.34	2.01	.45 (53)	172.26	M10x40 (M12x40)	7/16-14 UNC x 1-1/2	BFX90-304-SRE-49/39-W1	
32	280	1-1/4	280	39	32	49	21	85	79	30,2	58,7	34	51	11,5 (13,5)	82,5	M10x40 (M12x40)	7/16-14 UNC x 1-1/2	BFX90-304-SRE-49/39-W1	
			4061	1.54	1.26	1.93	.83	3.35	3.11	1.19	2.31	1.34	2.01	.45 (53)	181.50	M10x40 (M12x40)	7/16-14 UNC x 1-1/2	BFX90-304-SRE-49/39-W1	
38	210	1-1/2	210	30	38	38	25	95	93	35,7	69,9	38	56	13,5 (14,5)	135,0	M12x45 (M14x45)	1/2-13 UNC x 1-3/4	BFX90-305-SRE-38/30-W1	
			3045	1.18	1.50	1.50	.98	3.74	3.66	1.41	2.75	1.50	2.20	.53 (57)	297.00	M12x45 (M14x45)	1/2-13 UNC x 1-3/4	BFX90-305-SRE-42/36-W1	
38	210	1-1/2	210	36	38	42	25	95	93	35,7	69,9	38	56	13,5 (14,5)	124,1	M12x45 (M14x45)	1/2-13 UNC x 1-3/4	BFX90-305-SRE-42/36-W1	
			3045	1.42	1.50	1.65	.98	3.74	3.66	1.41	2.75	1.50	2.20	.53 (57)	273.02	M12x45 (M14x45)	1/2-13 UNC x 1-3/4	BFX90-305-SRE-49/39-W1	
38	210	1-1/2	210	39	38	49	25	95	93	35,7	69,9	38	56	13,5 (14,5)	134,4	M12x45 (M14x45)	1/2-13 UNC x 1-3/4	BFX90-305-SRE-49/39-W1	
			3045	1.54	1.50	1.93	.98	3.74	3.66	1.41	2.75	1.50	2.20	.53 (57)	295.68	M12x45 (M14x45)	1/2-13 UNC x 1-3/4	BFX90-305-SRE-61/49-W1	
51	210	2	210	49	51	61	25	110	110	42,9	77,8	42	65	13,5 (14,5)	199,7	M12x45 (M14x45)	1/2-13 UNC x 1-3/4	BFX90-306-SRE-61/49-W1	
			3045	1.93	2.01	2.40	.98	4.33	4.33	1.69	3.06	1.65	2.56	.53 (57)	439.34	M12x45 (M14x45)	1/2-13 UNC x 1-3/4	BFX90-306-SRE-61/49-W1	

Separate Schrauben und Dichtungssätze siehe Seite 89.

Werkstoffe, Bestelloptionen und -beispiele

- * Einteiliger SAE-Flansch (ohne O-Ring) aus Stahl S355J2 oder gleichwertig, unbeschichtet (geölt) **BFX90-...-SRE-***-W1**
- * Einteiliger SAE-Flansch (ohne O-Ring) aus Edelstahl V4A – 1.4404 (auf Anfrage) **BFX90-...-SRE-***-W5**
- * Satz mit metr. Schrauben (10.9), Federringen und O-Ring aus NBR (Buna-N®) **BFX90-...-SRE-***-W1-K**
- * Satz mit metr. Schrauben (10.9), Federringen und O-Ring aus FKM (Viton®) **BFX90-...-SRE-***-V-W1-K**
- * Satz mit UNC-Schrauben (Gr 8), Federringen und O-Ring aus NBR (Buna-N®) **BFX90-...-SRE-***-U-W1-K**

Bitte ØB / ØA stets angeben.

¹ Der angegebene maximale Betriebsdruck PN ist bezogen auf den Flansch und die jeweils verwendeten Schrauben (10.9). Der tatsächliche maximale Betriebsdruck ist abhängig von der Stärke und Güte des verwendeten Rohres.

³ Alternative Bestellmöglichkeiten in Klammern sind auf Anfrage erhältlich.

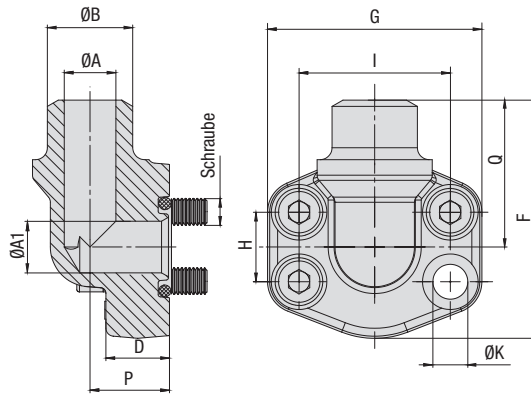
**Einteiliger 90°-Anschweißflansch für Metrische Rohre
Typ BFX90-SRE ▪ Baureihe 6000 PSI**

Hochdruck-Baureihe 6000 PSI (basierend auf ISO 6162-2:2012)

Nenngröße DN	(in)	PN ¹ (bar/PSI)	Abmessungen (mm/in)													Gewicht für Schrauben (kg/lbs) ca.			Bestellbezeichnungen
			10.9	ØA	ØA1	ØB	D	F	G	H	I	P	Q	ØK	pro 100	Metrisch	UNC		
13	1/2	420	14	13	20	16	60	54	18,2	40,5	20	37	8,7	26,6	M8x30	5/16-18 UNC x 1-1/4	BFX90-601-SRE-20/14-W1		
		6090	.55	.51	.79	.63	2.36	2.13	.72	1.59	.79	1.46	.34	58.52					
13	1/2	420	17	13	25	16	60	54	18,2	40,5	20	37	8,7	28,3	M8x30	5/16-18 UNC x 1-1/4	BFX90-601-SRE-25/17-W1		
		6090	.67	.51	.98	.63	2.36	2.13	.72	1.59	.79	1.46	.34	62.26					
19	3/4	420	17	19	25	19	70	72	23,8	50,8	28	43	10,5	62,2	M10x35	3/8-16 UNC x 1-1/2	BFX90-602-SRE-25/17-W1		
		6090	.67	.75	.98	.75	2.76	2.83	.94	2.00	1.10	1.69	.41	136.84					
19	3/4	420	22	19	30	19	70	72	23,8	50,8	28	43	10,5	60,6	M10x35	3/8-16 UNC x 1-1/2	BFX90-602-SRE-30/22-W1		
		6090	.87	.75	1.18	.75	2.76	2.83	.94	2.00	1.10	1.69	.41	133.32					
25	1	420	22	25	30	21	85	79	27,8	57,2	34	51	13,5	94,4	M12x45	7/16-14 UNC x 1-3/4	BFX90-603-SRE-30/22-W1 ²		
		6090	.87	.98	1.18	.83	3.35	3.11	1.09	2.25	1.34	2.01	.53	207.68					
25	1	420	28	25	38	21	85	79	27,8	57,2	34	51	13,5	90,9	M12x45	7/16-14 UNC x 1-3/4	BFX90-603-SRE-38/28-W1 ²		
		6090	1.10	.98	1.50	.83	3.35	3.11	1.09	2.25	1.34	2.01	.53	199.98					
32	1-1/4	420	28	32	38	25	95	93	31,8	66,6	38	56	13,5	139,0	M12x45	1/2-13 UNC x 1-3/4	BFX90-604-SRE-38/28-W1		
		6090	1.10	1.26	1.50	.98	3.74	3.66	1.25	2.62	1.50	2.20	.53	305.80					
32	1-1/4	420	28	32	38	25	95	93	31,8	66,6	38	56	15	138,6	M14x45		BFX90-604-SRE-38/28-M14-W1		
		6090	1.10	1.26	1.50	.98	3.74	3.66	1.25	2.62	1.50	2.20	.59	304.92					
32	1-1/4	420	32	32	49	25	95	93	31,8	66,6	38	56	13,5	145,0	M12x45	1/2-13 UNC x 1-3/4	BFX90-604-SRE-49/32 -W1		
		6090	1.26	1.26	1.93	.98	3.74	3.66	1.25	2.62	1.50	2.20	.53	319.00					
32	1-1/4	420	32	32	49	25	95	93	31,8	66,6	38	56	15	146,0	M14x45		BFX90-604-SRE-49/32-M14-W1		
		6090	1.26	1.26	1.93	.98	3.74	3.66	1.25	2.62	1.50	2.20	.59	321.20					
38	1-1/2	420	28	38	38	25	110	110	36,5	79,3	42	65	17	240,3	M16x50	5/8-11 UNC x 2	BFX90-605-SRE-38/28-W1		
		6090	1.10	1.50	1.50	.98	4.33	4.33	1.44	3.12	1.65	2.56	.67	528.66					
38	1-1/2	420	32	38	49	25	110	110	36,5	79,3	42	65	17	241,1	M16x50	5/8-11 UNC x 2	BFX90-605-SRE-49/32-W1		
		6090	1.26	1.50	1.93	.98	4.33	4.33	1.44	3.12	1.65	2.56	.67	530.42					
38	1-1/2	420	40	38	61	25	110	110	36,5	79,3	42	65	17	236,2	M16x50	5/8-11 UNC x 2	BFX90-605-SRE-61/40-W1		
		6090	1.57	1.50	2.40	.98	4.33	4.33	1.44	3.12	1.65	2.56	.67	519.64					
51	2	420	40	51	61	35	132	134	44,5	96,8	45	75	21	374,6	M20x70	3/4-10 UNC x 2-3/4	BFX90-606-SRE-61/40-W1		
		6090	1.57	2.01	2.40	1.38	5.20	5.28	1.75	3.81	1.77	2.95	.83	824.12					
51	2	420	50	51	76	35	132	134	44,5	96,8	45	75	21	387,4	M20x70	3/4-10 UNC x 2-3/4	BFX90-606-SRE-76/50-W1		
		6090	1.97	2.01	2.99	1.38	5.20	5.28	1.75	3.81	1.77	2.95	.83	852.28					

Separate Schrauben und Dichtungssätze siehe Seite 89.

¹ Der angegebene maximale Betriebsdruck PN ist bezogen auf den Flansch und die jeweils verwendeten Schrauben (10.9). Der tatsächliche maximale Betriebsdruck ist abhängig von der Stärke und Güte des verwendeten Rohres.

² Bei UNC-Gewinde sollten Außensechskantschrauben eingesetzt werden. Bitte beachten Sie, dass diese nicht zum STAUFF Lieferprogramm gehören.

Werkstoffe, Bestelloptionen und -beispiele

- * Einteiliger SAE-Flansch (ohne O-Ring) aus Stahl S355J2 oder gleichwertig, unbeschichtet (geölt) **BFX90-...-SRE-*/**/***-W1**
- * Einteiliger SAE-Flansch (ohne O-Ring) aus Edelstahl V4A – 1.4404 (auf Anfrage) **BFX90-...-SRE-*/**/***-W5**
- * Satz mit metr. Schrauben (10.9), Federringen und O-Ring aus NBR (Buna-N®) **BFX90-...-SRE-*/**/***-W1-K**
- * Satz mit metr. Schrauben (10.9), Federringen und O-Ring aus FKM (Viton®) **BFX90-...-SRE-*/**/***-V-W1-K**
- * Satz mit UNC-Schrauben (Gr 8), Federringen und O-Ring aus NBR (Buna-N®) **BFX90-...-SRE-*/**/***-U-W1-K**

Bitte ØB / ØA stets angeben.

**Einteiliger 90°-Einschweißflansch
Typ BFX90-ES ▪ Baureihe 3000 PSI**

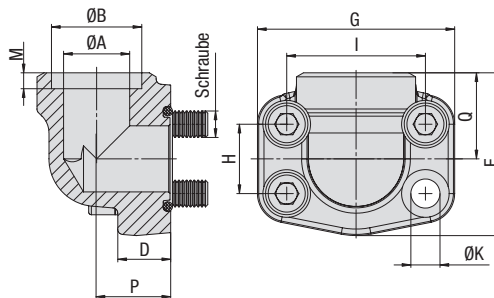

Standarddruck-Baureihe 3000 PSI (basierend auf ISO 6162-1:2012)

Nenngröße DN	(in)	PN ¹ (bar/PSI)	Abmessungen (mm/in)													Gewicht für Schrauben (kg/lbs) ca.			Bestellbezeichnungen
			10.9	ØA	ØB	D	F	G	H	I	M	P	Q	ØK ³	pro 100	Metrisch ³	UNC		
13	1/2	350	13	21,6	16	60	54	17,5	38,1	10	20	37	8,7	30,5	M8x30	5/16-18 UNC x 1-1/4	BFX90-301-ES-21.6/13-W1		
		5075	.51	.85	.63	2.36	2.13	.69	1.50	.39	.79	1.46	.34	67.10	M8x30	5/16-18 UNC x 1-1/4	BFX90-301-ES-17.5/13-W1		
13	1/2	350	13	17,5	16	60	54	17,5	38,1	10	20	37	8,7	31,1	M8x30	5/16-18 UNC x 1-1/4	BFX90-301-ES-17.5/13-W1		
		5075	.51	.69	.63	2.36	2.13	.69	1.50	.39	.79	1.46	.34	68.42	M8x30	5/16-18 UNC x 1-1/4	BFX90-301-ES-17.5/13-W1		
19	3/4	350	19	27,2	18	63	65	22,3	47,6	10	24	38	10,5	45,3	M10x35	3/8-16 UNC x 1-1/2	BFX90-302-ES-27.2/19-W1		
		5075	.75	1.07	.71	2.48	2.56	.88	1.87	.39	.94	1.50	.41	99.66	M10x35	3/8-16 UNC x 1-1/2	BFX90-302-ES-27.2/19-W1		
25	1	345	25	34	19	70	70	26,2	52,4	12	28	43	10,5	57,9	M10x35	3/8-16 UNC x 1-1/2	BFX90-303-ES-34/25-W1		
		5003	.98	1.34	.75	2.76	2.76	1.03	2.06	.47	1.10	1.69	.41	127.38	M10x35	3/8-16 UNC x 1-1/2	BFX90-303-ES-34/25-W1		
32	1-1/4	280	32	42,8	21	85	79	30,2	58,7	14	34	51	11,5 (13,5)	91,2	M10x40 (M12x40)	7/16-14 UNC x 1-1/2	BFX90-304-ES-42.8/32-W1		
		4061	1.26	1.69	.83	3.35	3.11	1.19	2.31	.55	1.34	2.01	.45 (.53)	200.64	M10x40 (M12x40)	7/16-14 UNC x 1-1/2	BFX90-304-ES-42.8/32-W1		
38	1-1/2	210	38	48,6	25	95	93	35,7	69,9	16	38	56	13,5 (14,5)	129,2	M12x45 (M14x45)	1/2-13 UNC x 1-3/4	BFX90-305-ES-48.6/38-W1		
		3045	1.50	1.91	.98	3.74	3.66	1.41	2.75	.63	1.50	2.20	.53 (.57)	284.24	M12x45 (M14x45)	1/2-13 UNC x 1-3/4	BFX90-305-ES-48.6/38-W1		
51	2	210	51	61	25	110	110	42,9	77,8	18	42	65	13,5 (14,5)	193,9	M12x45 (M14x45)	1/2-13 UNC x 1-3/4	BFX90-306-ES-61/51-W1		
		3045	2.01	2.40	.98	4.33	4.33	1.69	3.06	.71	1.65	2.56	.53 (.57)	426.58	M12x45 (M14x45)	1/2-13 UNC x 1-3/4	BFX90-306-ES-61/51-W1		

Separate Schrauben und Dichtungssätze siehe Seite 89.

Werkstoffe, Bestelloptionen und -beispiele

- * Einteiliger SAE-Flansch (ohne O-Ring) aus Stahl S355J2 oder gleichwertig, unbeschichtet (geölt) **BFX90-...-ES-**/**-W1**
- * Einteiliger SAE-Flansch (ohne O-Ring) aus Edelstahl V4A – 1.4404 (auf Anfrage) **BFX90-...-ES-**/**-W5**
- * Satz mit metr. Schrauben (10.9), Federringen und O-Ring aus NBR (Buna-N®) **BFX90-...-ES-**/**-W1-K**
- * Satz mit metr. Schrauben (10.9), Federringen und O-Ring aus FKM (Viton®) **BFX90-...-ES-**/**-V-W1-K**
- * Satz mit UNC-Schrauben (Gr 8), Federringen und O-Ring aus NBR (Buna-N®) **BFX90-...-ES-**/**-U-W1-K**

Bitte ØB / ØA stets angeben.

¹ Der angegebene maximale Betriebsdruck PN ist bezogen auf den Flansch und die jeweils verwendeten Schrauben (10.9). Der tatsächliche maximale Betriebsdruck ist abhängig von der Stärke und Güte des verwendeten Rohres.

³ Alternative Bestellmöglichkeiten in Klammern sind auf Anfrage erhältlich.

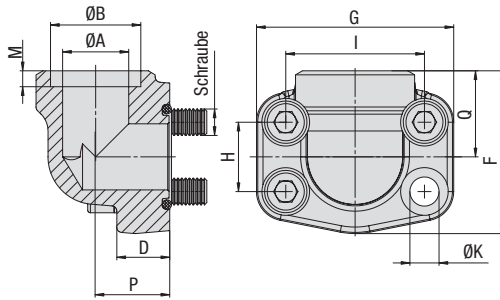
**Einteiliger 90°-Einschweißflansch
Typ BFX90-ES ■ Baureihe 6000 PSI**

Hochdruck-Baureihe 6000 PSI (basierend auf ISO 6162-2:2012)

Nenngröße DN	(in)	PN ¹ (bar/PSI)	Abmessungen (mm/in)													Gewicht für Schrauben (kg/lbs) ca.			Bestellbezeichnungen
			10.9	ØA	ØB	D	F	G	H	I	M	P	Q	ØK	pro 100	Metrisch	UNC		
13	1/2	420	13	21,6	16	60	54	18,2	40,5	10	20	37	8,7	30,1	M8x30	5/16-18 UNC x 1-1/4	BFX90-601-ES-21.6/13-W1		
		6090	.51	.85	.63	2.36	2.13	.72	1.59	.39	.79	1.46	.34	66.22					
13	1/2	420	13	17,5	16	60	54	18,2	40,5	10	20	37	8,7	31,3	M8x30	5/16-18 UNC x 1-1/4	BFX90-601-ES-17.5/13-W1		
		6090	.51	.69	.63	2.36	2.13	.72	1.59	.39	.79	1.46	.34	68.86					
19	3/4	420	19	27,2	19	70	72	23,8	50,8	12	28	43	10,5	70,5	M10x35	3/8-16 UNC x 1-1/2	BFX90-602-ES-27.2/19-W1		
		6090	.75	1.07	.75	2.76	2.83	.94	2.00	.47	1.10	1.69	.41	155.10					
19	3/4	420	16/19	20,3	19	70	72	23,8	50,8	12	28	43	10,5	54,0	M10x35	3/8-16 UNC x 1-1/2	BFX90-602-ES-20.3/16-W1		
		6090	.63/.74	.80	.75	2.76	2.83	.94	2.00	.47	1.10	1.69	.41	118.80					
19	3/4	420	19	25,3	19	70	72	23,8	50,8	12	28	43	10,5	72,9	M10x35	3/8-16 UNC x 1-1/2	BFX90-602-ES-25.3/19-W1		
		6090	.75	1.00	.75	2.76	2.83	.94	2.00	.47	1.10	1.69	.41	160.38					
19	3/4	420	25/19	30,3	19	70	72	23,8	50,8	12	28	43	10,5	65,3	M10x35	3/8-16 UNC x 1-1/2	BFX90-602-ES-30.3/25-W1		
		6090	.98/.74	1.19	.75	2.76	2.83	.94	2.00	.47	1.10	1.69	.41	143.66					
25	1	420	25	34	21	85	79	27,8	57,2	14	34	51	13	108,2	M12x45	7/16-14 UNC x 1-3/4	BFX90-603-ES-34/25-W1 ²		
		6090	.98	1.34	.83	3.35	3.11	1.09	2.25	.55	1.34	2.01	.51	238.04					
25	1	420	25	30,3	21	85	79	27,8	57,2	14	34	51	13	113,9	M12x45	7/16-14 UNC x 1-3/4	BFX90-603-ES-30.3/25-W1 ²		
		6090	.98	1.19	.83	3.35	3.11	1.09	2.25	.55	1.34	2.01	.51	250.58					
32	1-1/4	420	32	42,8	25	95	93	31,8	66,6	16	38	56	13,5	161,7	M12x45	1/2-13 UNC x 1-3/4	BFX90-604-ES-42.8/32-W1		
		6090	1.26	1.69	.98	3.74	3.66	1.25	2.62	.63	1.50	2.20	.53	355.74					
32	1-1/4	420	32	42,8	25	95	93	31,8	66,6	16	38	56	15	145,5	M14x45		BFX90-604-ES-42.8/32-M14-W1		
		6090	1.26	1.69	.98	3.74	3.66	1.25	2.62	.63	1.50	2.20	.59	320.10					
32	1-1/4	420	22/32	30,3	25	95	93	31,8	66,6	16	38	56	13,5	177,0	M12x45	1/2-13 UNC x 1-3/4	BFX90-604-ES-30.3/22-W1		
		6090	.87/1.25	1.19	.98	3.74	3.66	1.25	2.62	.63	1.50	2.20	.53	389.40					
32	1-1/4	420	22/32	30,3	25	95	93	31,8	66,6	16	38	56	15	176,6	M14x45		BFX90-604-ES-30.3/22-M14-W1		
		6090	.87/1.25	1.19	.98	3.74	3.66	1.25	2.62	.63	1.50	2.20	.59	388.52					
32	1-1/4	420	27/32	38,3	25	95	93	31,8	66,6	16	38	56	13,5	176,6	M12x45	1/2-13 UNC x 1-3/4	BFX90-604-ES-38.3/27-W1		
		6090	1.06/1.25	1.51	.98	3.74	3.66	1.25	2.62	.63	1.50	2.20	.53	388.52					
32	1-1/4	420	27/32	38,3	25	95	93	31,8	66,6	16	38	56	15	161,7	M14x45		BFX90-604-ES-38.3/27-M14-W1		
		6090	1.06/1.25	1.51	.98	3.74	3.66	1.25	2.62	.63	1.50	2.20	.59	355.74					
38	1-1/2	420	38	48,6	25	110	110	36,5	79,3	18	42	65	17	254,2	M16x50	5/8-11 UNC x 2	BFX90-605-ES-48.6/38-W1		
		6090	1.50	1.91	.98	4.33	4.33	1.44	3.12	.71	1.65	2.56	.67	559.24					
51	2	420	51	61	35	132	134	44,5	96,8	28	45	75	21	333,6	M20x70	3/4-10 UNC x 2-3/4	BFX90-606-ES-61/51-W1		
		6090	2.01	2.40	1.38	5.20	5.28	1.75	3.81	1.10	1.77	2.95	.83	733.92					

Separate Schrauben und Dichtungssätze siehe Seite 89.

¹ Der angegebene maximale Betriebsdruck PN ist bezogen auf den Flansch und die jeweils verwendeten Schrauben (10.9). Der tatsächliche maximale Betriebsdruck ist abhängig von der Stärke und Güte des verwendeten Rohres.

² Bei UNC-Gewinde sollten Außensechskantschrauben eingesetzt werden. Bitte beachten Sie, dass diese nicht zum STAUFF Lieferprogramm gehören.

Werkstoffe, Bestelloptionen und -beispiele

- * Einteiliger SAE-Flansch (ohne O-Ring) aus Stahl S355J2 oder gleichwertig, unbeschichtet (geölt) **BFX90-...-ES-*/**/***-W1**
- * Einteiliger SAE-Flansch (ohne O-Ring) aus Edelstahl V4A – 1.4404 (auf Anfrage) **BFX90-...-ES-*/**/***-W5**
- * Satz mit metr. Schrauben (10.9), Federringen und O-Ring aus NBR (Buna-N®) **BFX90-...-ES-*/**/***-W1-K**
- * Satz mit metr. Schrauben (10.9), Federringen und O-Ring aus FKM (Viton®) **BFX90-...-ES-*/**/***-V-W1-K**
- * Satz mit UNC-Schrauben (Gr 8), Federringen und O-Ring aus NBR (Buna-N®) **BFX90-...-ES-*/**/***-U-W1-K**

Bitte ØB / ØA stets angeben.

Einteiliger 90°-Flansch mit metrischem Außengewinde und 24°-Konusbohrung (nach ISO 8434-1) ▪ Typ BFX90-L/S ▪ Baureihe 3000 PSI

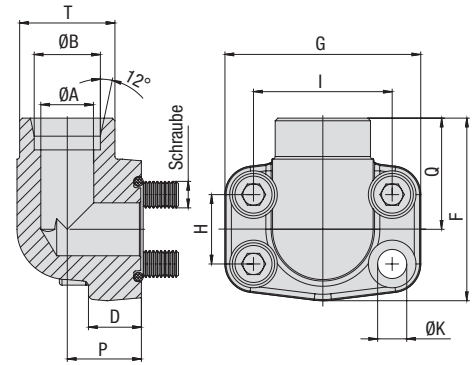

Standarddruck-Baureihe 3000 PSI (basierend auf ISO 6162-1:2012)

Nenngröße	PN ¹ (bar/PSI)	Abmessungen (mm/in)											Gewicht für Schrauben (kg/lbs) ca.			Bestellbezeichnungen	
		DN	(in)	10.9	ØA	ØB	Baur.	D	F	G	H	I	P	Q	T (Metr.)		ØK
13	1/2	315	11	15	L	16	60	54	17,5	38,1	18	36	22x1,5	9	31,3	M8x30	BFX90-301-15L-W66
		4568	.43	.59		.63	2.36	2.13	.69	1.50	.71	1.42		.35	68.86		
13	1/2	350	12	16	S	16	60	54	17,5	38,1	18	36	24x1,5	9	29,4	M8x30	BFX90-301-16S-W66
		5075	.47	.63		.63	2.36	2.13	.69	1.50	.71	1.42		.35	64.68		
19	3/4	350	12	16	S	18	63	65	22,3	47,6	22	38	24x1,5	11	29,5	M10x35	BFX90-302-16S-W66
		5075	.47	.63		.71	2.48	2.56	.88	1.87	.87	1.50		.43	64.90		
19	3/4	350	16	20	S	18	63	65	22,3	47,6	22	38	30x2	11	43,8	M10x35	BFX90-302-20S-W66
		5075	.63	.79		.71	2.48	2.56	.88	1.87	.87	1.50		.43	96.36		
19	3/4	250	18	22	L	18	63	65	22,3	47,6	22	38	30x2	11	43,1	M10x35	BFX90-302-22L-W66
		3626	.71	.87		.71	2.48	2.56	.88	1.87	.87	1.50		.43	94.82		
25	1	345	20	25	S	19	70	70	26,2	52,4	28	42	36x2	11	62,5	M10x35	BFX90-303-25S-W66
		5003	.79	.98		.75	2.76	2.76	1.03	2.06	1.10	1.65		.43	137.50		
25	1	250	23	28	L	19	70	70	26,2	52,4	28	42	36x2	11	63,4	M10x35	BFX90-303-28L-W66
		3626	.91	1.10		.75	2.76	2.76	1.03	2.06	1.10	1.65		.43	139.48		
32	1-1/4	280	20	25	S	22	85	79	30,2	58,7	30	50	36x2	11,5	109,1	M10x40	BFX90-304-25S-W66
		4061	.79	.98		.87	3.35	3.11	1.19	2.31	1.18	1.97		.45	240.02		
32	1-1/4	280	25	30	S	22	85	79	30,2	58,7	30	50	42x2	11,5	103,4	M10x40	BFX90-304-30S-W66
		4061	.98	1.18		.87	3.35	3.11	1.19	2.31	1.18	1.97		.45	227.48		
32	1-1/4	280	30	35	L	22	85	79	30,2	58,7	30	50	45x2	11,5	89,9	M10x40	BFX90-304-35L-W66
		4061	1.18	1.38		.87	3.35	3.11	1.19	2.31	1.18	1.97		.45	197.78		
38	1-1/2	210	32	38	S	25	95	93	35,7	69,8	36	58	52x2	13,5	151,6	M12x45	BFX90-305-38S-W66
		3045	1.26	1.50		.98	3.74	3.66	1.41	2.75	1.42	2.28		.53	333.52		
38	1-1/2	210	36	42	L	25	95	93	35,7	69,8	36	58	52x2	13,5	141,3	M12x45	BFX90-305-42L-W66
		3045	1.42	1.65		.98	3.74	3.66	1.41	2.75	1.42	2.28		.53	310.96		

Separate Schrauben und Dichtungssätze siehe Seite 89.

Werkstoffe, Bestelloptionen und -beispiele

* Einteiliger SAE-Flansch (ohne O-Ring) aus Stahl S355J2 / C45 oder gleichwertig, verzinkt und dickschichtpassiviert

BFX90-...-...-W66

* Einteiliger SAE-Flansch (ohne O-Ring) aus Edelstahl V4A – 1.4404 (auf Anfrage)

BFX90-...-...-W5

* Satz mit metr. Schrauben (10.9), Federringen und O-Ring aus NBR (Buna-N®)

BFX90-...-...-W130-K

* Satz mit metr. Schrauben (10.9), Federringen und O-Ring aus FKM (Viton®)

BFX90-...-...-V-W130-K

* Satz mit UNC-Schrauben (Gr 8), Federringen und O-Ring aus NBR (Buna-N®)

BFX90-...-...-U-W130-K

Bitte ØB / Baureihe stets angeben.

¹ Der angegebene maximale Betriebsdruck PN ist bezogen auf den Flansch und die jeweils verwendeten Schrauben (10.9). Der tatsächliche maximale Betriebsdruck ist abhängig von der Stärke und Güte des verwendeten Rohres.

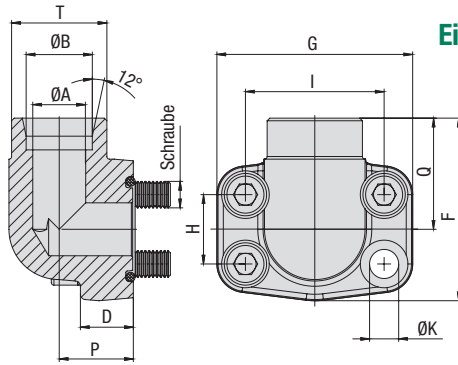
Einteiliger 90°-Flansch mit metrischem Außengewinde und 24°-Konusbohrung (nach ISO 8434-1) ▪ Typ BFX90-L/S ▪ Baureihe 6000 PSI

Hochdruck-Baureihe 6000 PSI (basierend auf ISO 6162-2:2012)
C

Nenngröße	PN ¹ (bar/PSI)	Abmessungen (mm/in)											Gewicht für Schrauben (kg/lbs) ca.		Bestellbezeichnungen		
		DN	(in)	10.9	ØA	ØB	Baur.	D	F	G	H	I	P	Q		T (Metr.)	ØK
13	1/2	420	12	16	S	16	60	54	18,2	40,5	20	36	24x1,5	9	29,8	M8x30	BFX90-601-16S-W66
		6090	.47	.63		.63	2.36	2.13	.72	1.59	.79	1.42		.35	65.56		
19	3/4	420	12	16	S	19	70	72	23,8	50,8	26	41	24x1,5	11	64,3	M10x35	BFX90-602-16S-W66
		6090	.47	.63		.75	2.76	2.83	.94	2.00	1.02	1.61		.43	141.46		
19	3/4	400	20	20	S	19	70	72	23,8	50,8	26	41	30x2	11	66,5	M10x35	BFX90-602-20S-W66
		5800	.79	.79		.75	2.76	2.83	.94	2.00	1.02	1.61		.43	146.30		
25	1	400	20	25	S	24	85	79	27,8	57,2	30	50	36x2	13	106,3	M12x40	BFX90-603-25S-W66 ²
		5800	.79	.98		.94	3.35	3.11	1.09	2.25	1.18	1.97		.51	233.86		
32	1-1/4	400	25	30	S	25	95	93	31,8	66,6	36	58	42x2	15	159,5	M14x45	BFX90-604-30S-M14-W66
		5800	.98	1.18		.98	3.74	3.66	1.25	2.62	1.42	2.28		.59	350.90		
38	1-1/2	400	32	38	S	26	110	110	36,5	79,3	41	65	52x2	17	240,2	M16x50	BFX90-605-38S-W66
		5800	1.26	1.50		1.02	4.33	4.33	1.44	3.12	1.61	2.56		.67	528.44		

Separate Schrauben und Dichtungssätze siehe Seite 89.

¹ Der angegebene maximale Betriebsdruck PN ist bezogen auf den Flansch und die jeweils verwendeten Schrauben (10.9). Der tatsächliche maximale Betriebsdruck ist abhängig von der Stärke und Güte des verwendeten Rohres.

² Bei UNC-Gewinde sollten Außensechskantschrauben eingesetzt werden. Bitte beachten Sie, dass diese nicht zum STAUFF Lieferprogramm gehören.

Werkstoffe, Bestelloptionen und -beispiele

- * Einteiliger SAE-Flansch (ohne O-Ring) aus Stahl S355J2 / C45 oder gleichwertig, verzinkt und dickschichtpassiviert BFX90-...-...-W66
- * Einteiliger SAE-Flansch (ohne O-Ring) aus Edelstahl V4A – 1.4404 (auf Anfrage) BFX90-...-...-W5
- * Satz mit metr. Schrauben (10.9), Federringen und O-Ring aus NBR (Buna-N®) BFX90-...-...-W130-K
- * Satz mit metr. Schrauben (10.9), Federringen und O-Ring aus FKM (Viton®) BFX90-...-...-V-W130-K
- * Satz mit UNC-Schrauben (Gr 8), Federringen und O-Ring aus NBR (Buna-N®) BFX90-...-...-U-W130-K

Bitte ØB / Baureihe stets angeben.

	Einteiliger SAE-Verschussflansch BFX-CP	82
	Einteiliger SAE-Verschussgegenflansch BAS-CP	83
	SAE-Zwischenplatte mit BSPP-Gewindeanschluss SPL-G04-L	84
	SAE-Blinderteller / SAE-Blindstopfen (Standard-Ausführung) CAG-BP	85
	SAE-Blinderteller / SAE-Blindstopfen (Hohe Ausführung) CAG-BPH	85
	SAE-Zwischenplatte SPL	86
	SAE-Abschlussplatte CPL	87
	SAE-Reduzierflansch BFX-BAS	88
	Separate Schrauben und Dichtungssätze	89

Einteiliger SAE-Verschlußflansch
Typ BFX-CP • Baureihen 3000 / 6000 PSI

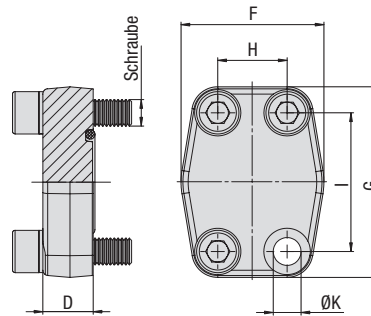

Standarddruck-Baureihe 3000 PSI (basierend auf ISO 6162-1:2012)

Nenngröße DN	(in)	PN ¹ (bar/PSI)	Abmessungen (mm/in)						ØK ³	Gewicht (kg/lbs) ca. pro 100	für Schrauben		Bestellbezeichnungen
			D	F	G	H	I	Metrisch ³			UNC		
13	1/2	350	16	47	57	17,5	38,1	8,7	22,3	M8x30	5/16-18 UNC x 1-1/4	BFX-301-CP-W1	
		5075	.63	1.85	2.24	.69	1.50	.34	49.06				
19	3/4	350	18	50	67	22,3	47,6	10,5	34,1	M10x35	3/8-16 UNC x 1-1/2	BFX-302-CP-W1	
		5075	.71	1.97	2.64	.88	1.87	.41	75.02				
25	1	345	19	54	72	26,2	52,4	10,5	39,9	M10x35	3/8-16 UNC x 1-1/2	BFX-303-CP-W1	
		5003	.75	2.13	2.83	1.03	2.06	.41	87.78				
32	1-1/4	280	18	68	82	30,2	58,7	11,5 (13,5)	56,3	M10x40 (M12x40)	7/16-14 UNC x 1-1/2	BFX-304-CP-W1	
		4061	.71	2.68	3.23	1.19	2.31	.45 (.53)	123.86				
38	1-1/2	210	20	79	96	35,7	69,9	13,5 (14,5)	89,7	M12x45 (M14x45)	1/2-13 UNC x 1-3/4	BFX-305-CP-W1	
		3045	.79	3.11	3.78	1.41	2.75	.53 (.57)	197.34				
51	2	210	20	88	102	42,9	77,8	13,5 (14,5)	105,7	M12x45 (M14x45)	1/2-13 UNC x 1-3/4	BFX-306-CP-W1	
		3045	.79	3.46	4.02	1.69	3.06	.53 (.57)	232.54				
64	2-1/2	175	20	101	115	50,8	88,9	13,5 (14,5)	141,5	M12x45 (M14x45)	1/2-13 UNC x 1-3/4	BFX-307-CP-W1	
		2538	.79	3.98	4.53	2.00	3.50	.53 (.57)	311.27				
76	3	160	24	127	137	61,9	106,4	17	237,7	M16x50	5/8-11 UNC x 2	BFX-308-CP-W1	
		2320	.94	5.00	5.39	2.44	4.19	.67	522.94				
89	3-1/2	35	22	138	155	69,8	120,7	17	280,5	M16x50	5/8-11 UNC x 2	BFX-309-CP-W1	
		508	.87	5.43	6.10	2.75	4.75	.67	617.10				
102	4	35	25	147	163	77,8	130,2	17	382,6	M16x50	5/8-11 UNC x 2	BFX-310-CP-W1	
		508	.98	5.79	6.42	3.06	5.13	.67	841.72				
127	5	35	28	170	190	92	152,4	17	582,0	M16x55	5/8-11 UNC x 2-1/4	BFX-311-CP-W1	
		508	1.10	6.69	7.48	3.62	6.00	.67	1280.40				

Separate Schrauben und Dichtungssätze siehe Seite 89.

Hochdruck-Baureihe 6000 PSI (basierend auf ISO 6162-2:2012)

Nenngröße DN	(in)	PN ¹ (bar/PSI)	Abmessungen (mm/in)						ØK	Gewicht (kg/lbs) ca. pro 100	für Schrauben		Bestellbezeichnungen
			D	F	G	H	I	Metrisch			UNC		
13	1/2	420	16	47	57	18,2	40,5	8,7	22,3	M8x30	5/16-18 UNC x 1-1/4	BFX-601-CP-W1	
		6090	.63	1.85	2.24	.72	1.59	.34	49.06				
19	3/4	420	19	54	72	23,8	50,8	10,5	44,0	M10x35	3/8-16 UNC x 1-1/2	BFX-602-CP-W1	
		6090	.75	2.13	2.83	.94	2.00	.41	96.80				
25	1	420	24	68	82	27,8	57,2	13	74,8	M12x45	7/16-14 UNC x 1-3/4	BFX-603-CP-W1 ²	
		6090	.94	2.68	3.23	1.09	2.25	.51	164.56				
32	1-1/4	420	27	79	95	31,8	66,6	13,5	117,3	M12x45	1/2-13 UNC x 1-3/4	BFX-604-CP-W1	
		6090	1.06	3.11	3.74	1.25	2.62	.53	258.06				
32	1-1/4	420	27	79	95	31,8	66,6	15	118,0	M14x45	/	BFX-604-CP-M14-W1	
		6090	1.06	3.11	3.74	1.25	2.62	.59	259.60				
38	1-1/2	420	30	88	108	36,5	79,3	17	155,0	M16x55	5/8-11 UNC x 2-1/4	BFX-605-CP-W1	
		6090	1.18	3.46	4.25	1.44	3.12	.67	341.00				
51	2	420	30	118	137	44,5	96,8	21	267,2	M20x65	3/4-10 UNC x 2-3/4	BFX-606-CP-W1	
		6090	1.18	4.65	5.39	1.75	3.81	.83	587.84				
64	2-1/2	420	45	152	180	58,7	123,8	26	758,4	M24x80	/	BFX-607-CP-W1	
		6090	1.77	5.98	7.09	2.31	4.87	1.02	1668.48				
76	3	420	55	178	208	71,4	152,4	33	1201,8	M30x100	/	BFX-608-CP-W1	
		6090	2.17	7.01	8.19	2.81	6.00	1.30	2643.96				

Separate Schrauben und Dichtungssätze siehe Seite 89.

Werkstoffe, Bestelloptionen und -beispiele

- * Einteiliger SAE-Verschlußflansch (ohne O-Ring) aus Stahl S355J2 / C45 oder gleichwertig, unbeschichtet (geölt) **BFX-...-CP-W1**
- * Einteiliger SAE-Verschlußflansch (ohne O-Ring) aus Edelstahl V4A – 1.4404 (auf Anfrage) **BFX-...-CP-W5**
- * Satz mit metr. Schrauben (10.9), Federringen und O-Ring aus NBR (Buna-N®) **BFX-...-CP-W1-K**
- * Satz mit metr. Schrauben (10.9), Federringen und O-Ring aus FKM (Viton®) **BFX-...-CP-V-W1-K**
- * Satz mit UNC-Schrauben (Gr 8), Federringen und O-Ring aus NBR (Buna-N®) **BFX-...-CP-U-W1-K**

¹ Der angegebene maximale Betriebsdruck PN ist bezogen auf den Flansch und die jeweils verwendeten Schrauben (10.9). Der tatsächliche maximale Betriebsdruck ist abhängig von der Stärke und Güte des verwendeten Rohres.

² Bei UNC-Gewinde sollten Außensechskantschrauben eingesetzt werden. Bitte beachten Sie, dass diese nicht zum STAUFF Lieferprogramm gehören.

³ Alternative Bestellmöglichkeiten in Klammern sind auf Anfrage erhältlich.

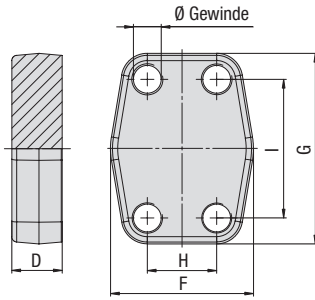
**Einteiliger SAE-Verschussgegenflansch
Typ BAS-CP • Baureihen 3000 / 6000 PSI**

Standarddruck-Baureihe 3000 PSI (basierend auf ISO 6162-1:2012)

Nenngröße DN	(in)	PN ¹ (bar/PSI)	Abmessungen (mm/in)					Gewicht (kg/lbs) ca. pro 100	für Schrauben		Bestellbezeichnungen
			D	F	G	H	I		Metrisch ³	UNC	
13	1/2	350	16	47	57	17,5	38,1	25,2	M8	5/16-18 UNC	BAS-301-CP-W1
		5075	.63	1.85	2.24	.69	1.50	55.44			
19	3/4	350	18	50	67	22,3	47,6	31,9	M10	3/8-16 UNC	BAS-302-CP-W1
		5075	.71	1.97	2.64	.88	1.87	70.18			
25	1	345	19	54	72	26,2	52,4	49,1	M10	3/8-16 UNC	BAS-303-CP-W1
		5003	.75	2.13	2.83	1.03	2.06	108.02			
32	1-1/4	280	18	68	82	30,2	58,7	60,0	M10 (M12)	7/16-14 UNC	BAS-304-CP-W1
		4061	.71	2.68	3.23	1.19	2.31	132.00			
38	1-1/2	210	20	79	96	35,7	69,9	83,4	M12 (M14)	1/2-13 UNC	BAS-305-CP-W1
		3045	.79	3.11	3.78	1.41	2.75	183.48			
51	2	210	20	88	102	42,9	77,8	110,6	M12 (M14)	1/2-13 UNC	BAS-306-CP-W1
		3045	.79	3.46	4.02	1.69	3.06	243.32			
64	2-1/2	175	20	101	115	50,8	88,9	145,2	M12 (M14)	1/2-13 UNC	BAS-307-CP-W1
		2538	.79	3.98	4.53	2.00	3.50	319.44			
76	3	160	24	127	137	61,9	106,4	252,4	M16	5/8-11 UNC	BAS-308-CP-W1
		2320	.94	5.00	5.39	2.44	4.19	555.28			
89	3-1/2	35	22	138	155	69,8	120,7	292,8	M16	5/8-11 UNC	BAS-309-CP-W1
		508	.87	5.43	6.10	2.75	4.75	644.16			
102	4	35	25	147	163	77,8	130,2	379,6	M16	5/8-11 UNC	BAS-310-CP-W1
		508	.98	5.79	6.42	3.06	5.13	835.12			
127	5	35	28	170	190	92	152,4	586,3	M16	5/8-11 UNC	BAS-311-CP-W1
		508	1.10	6.69	7.48	3.62	6.00	1289.86			

Separate Schrauben und Dichtungssätze siehe Seite 89.

Hochdruck-Baureihe 6000 PSI (basierend auf ISO 6162-2:2012)

Nenngröße DN	(in)	PN ¹ (bar/PSI)	Abmessungen (mm/in)					Gewicht (kg/lbs) ca. pro 100	für Schrauben		Bestellbezeichnungen
			D	F	G	H	I		Metrisch	UNC	
13	1/2	420	16	47	57	18,2	40,5	25,6	M8	5/16-18 UNC	BAS-601-CP-W1
		6090	.63	1.85	2.24	.72	1.59	56.32			
19	3/4	420	19	54	72	23,8	50,8	49,0	M10	3/8-16 UNC	BAS-602-CP-W1
		6090	.75	2.13	2.83	.94	2.00	107.80			
25	1	420	24	68	82	27,8	57,2	79,5	M12	7/16-14 UNC	BAS-603-CP-W1
		6090	.94	2.68	3.23	1.09	2.25	174.90			
32	1-1/4	420	27	79	95	31,8	66,6	122,4	M12	1/2-13 UNC	BAS-604-CP-W1
		6090	1.06	3.11	3.74	1.25	2.62	269.28			
32	1-1/4	420	27	79	95	31,8	66,6	114,9	M14		BAS-604-CP-M14-W1
		6090	1.06	3.11	3.74	1.25	2.62	252.78			
38	1-1/2	420	30	88	108	36,5	79,3	185,1	M16	5/8-11 UNC	BAS-605-CP-W1
		6090	1.18	3.46	4.25	1.44	3.12	407.22			
51	2	420	30	118	137	44,5	96,8	266,7	M20	3/4-10 UNC	BAS-606-CP-W1
		6090	1.18	4.65	5.39	1.75	3.81	586.74			
64	2-1/2	420	45	152	180	58,7	123,8	774,6	M24		BAS-607-CP-W1
		6090	1.77	5.98	7.09	2.31	4.87	1704.12			
76	3	420	55	178	208	71,4	152,4	737,4	M30		BAS-608-CP-W1
		6090	2.17	7.01	8.19	2.81	6.00	1622.28			

Separate Schrauben und Dichtungssätze siehe Seite 89.

¹ Der angegebene maximale Betriebsdruck PN ist bezogen auf den Flansch und die jeweils verwendeten Schrauben (10.9). Der tatsächliche maximale Betriebsdruck ist abhängig von der Stärke und Güte des verwendeten Rohres.

³ Alternative Bestellmöglichkeiten in Klammern sind auf Anfrage erhältlich.

Werkstoffe, Bestelloptionen und -beispiele

- * Einteiliger SAE-Verschussgegenflansch aus Stahl S355J2 oder gleichwertig, unbeschichtet (geölt) mit metrischen Gewindebohrungen **BAS-...-CP-W1**
- * Einteiliger SAE-Verschussgegenflansch aus Edelstahl V4A – 1.4404 (auf Anfrage) mit metrischen Gewindebohrungen **BAS-...-CP-W5**
- * Einteiliger SAE-Verschussgegenflansch aus Stahl S355J2 oder gleichwertig, unbeschichtet (geölt) mit metrischen Gewindebohrungen, deren Größe vom Standard abweichend (z.B. M14) **BAS-...-CP-M14-W1**
- * Einteiliger SAE-Verschussgegenflansch aus Stahl S355J2 oder gleichwertig, unbeschichtet (geölt) mit UNC-Gewindebohrungen **BAS-...-CP-U-W1**

**SAE-Zwischenplatte mit BSPP-Gewindeanschluss
Typ SPL-G04-L • Baureihen 3000 / 6000 PSI**

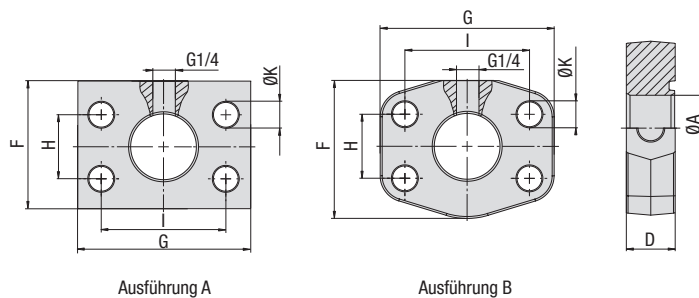

Standarddruck-Baureihe 3000 PSI (basierend auf ISO 6162-1:2012)

Nenngröße DN	(in)	PN ¹ (bar/PSI)	Abmessungen (mm/in)							Version	Gewicht (kg/lbs) ca. pro 100	Bestellbezeichnungen
			10.9	ØA	D	F	G	H	I			
13	1/2	350	12	24	40	55	17,5	38,1	8,7	A	30,8	SPL-301-G04-L-W1
		5075	.47	.94	1.57	2.17	.69	1.50	.34		67.76	
19	3/4	350	19	28	50	65	22,3	47,6	10,5	A	52,3	SPL-302-G04-L-W1
		5075	.75	1.10	1.97	2.56	.88	1.87	.41		115.06	
25	1	345	24	25	60	70,6	26,2	52,4	10,5	B	51,2	SPL-303-G04-L-W1
		5003	.94	.98	2.36	2.78	1.03	2.06	.41		112.64	
32	1-1/4	280	31	23	68	82	30,2	58,7	12,5	B	56,4	SPL-304-G04-L-W1
		4061	1.22	.91	2.68	3.23	1.19	2.31	.49		124.08	
38	1-1/2	210	38	24	79	96	35,7	69,9	13,5	B	86,2	SPL-305-G04-L-W1
		3045	1.50	.94	3.11	3.78	1.41	2.75	.53		189.64	
51	2	210	50	24	88	102	42,9	77,8	13,5	B	93,2	SPL-306-G04-L-W1
		3045	1.97	.94	3.46	4.02	1.69	3.06	.53		205.04	

Separate Schrauben und Dichtungssätze siehe Seite 89.

Hochdruck-Baureihe 6000 PSI (basierend auf ISO 6162-2:2012)

Nenngröße DN	(in)	PN ¹ (bar/PSI)	Abmessungen (mm/in)							Version	Gewicht (kg/lbs) ca. pro 100	Bestellbezeichnungen
			10.9	ØA	D	F	G	H	I			
13	1/2	420	12	24	40	55	18,2	40,5	8,7	A	29,0	SPL-601-G04-L-W1
		6090	.47	.94	1.57	2.17	.72	1.59	.34		63.80	
19	3/4	420	19	25	60	70,6	23,8	50,8	10,5	A	53,1	SPL-602-G04-L-W1
		6090	.75	.98	2.36	2.78	.94	2.00	.41		116.82	
25	1	420	25	23	68	82	27,8	57,2	13	B	60,3	SPL-603-G04-L-W1
		6090	.98	.91	2.68	3.23	1.09	2.25	.51		132.66	
32	1-1/4	420	31	25	79	95	31,8	66,6	13,5	B	94,2	SPL-604-G04-L-W1
		6090	1.22	.98	3.11	3.74	1.25	2.62	.53		207.24	
32	1-1/4	420	31	25	79	95	31,8	66,6	15	B	89,2	SPL-604-G04-L-M14-W1
		6090	1.22	.98	3.11	3.74	1.25	2.62	.59		196.24	
38	1-1/2	420	38	28	88	108	36,5	79,3	17	B	147,3	SPL-605-G04-L-W1
		6090	1.50	1.10	3.46	4.25	1.44	3.12	.67		324.06	
51	2	420	50	28	118	137	44,5	96,8	21	B	268,6	SPL-606-G04-L-W1
		6090	1.97	1.10	4.65	5.39	1.75	3.81	.83		590.92	

Separate Schrauben und Dichtungssätze siehe Seite 89.

Werkstoffe, Bestelloptionen und -beispiele

- * SAE-Zwischenplatte mit BSPP-Gewindeanschluss (ohne O-Ring)
aus Stahl S355J2 / C45 oder gleichwertig, unbeschichtet (geölt)
- * SAE-Zwischenplatte mit BSPP-Gewindeanschluss (ohne O-Ring)
aus Edelstahl V4A – 1.4404 (auf Anfrage)

SPL-...-G04-L-W1

SPL-...-G04-L-W5

Verwenden Sie den BSPP-Gewindeanschluss der SAE-Zwischenplatte zur dauerhaften Installation eines Drucksensors, einer Messkupplungen oder sonstiger Diagnosegeräte im Hydrauliksystem. Bitte wenden Sie sich an STAUFF für weitere Informationen.

¹ Der angegebene maximale Betriebsdruck PN ist bezogen auf den Flansch und die jeweils verwendeten Schrauben (10.9).

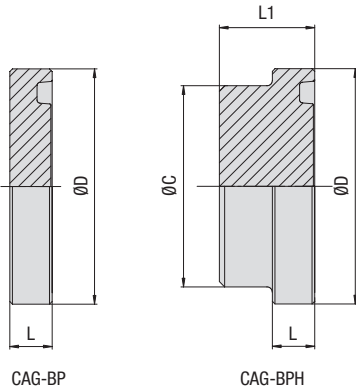
SAE-Blindteller / SAE-Blindstopfen
Typ CAG-BP (Standard) / CAG-BPH (Hoch) ■ Baureihen 3000 / 6000 PSI

Standarddruck-Baureihe 3000 PSI (basierend auf ISO 6162-1:2012)

Nenngröße DN	(in)	PN (bar/PSI)		Abmessungen (mm/in)				Gewicht (kg/lbs) ca. pro 100 CAG-BP	Gewicht (kg/lbs) ca. pro 100 CAG-BPH	Bestellbezeichnungen	Bestellbezeichnungen
		BP	BPH	ØC	ØD	L	L1				
13	1/2	210	350	24	30,2	6,8	15	3,1	6,0	CAG-BP-301-W66	CAG-BPH-301-W66
		3045	5075	.94	1.19	.27	.59	6.82	13.20		
19	3/4	210	350	31,5	38,1	6,8	16	5,2	11,0	CAG-BP-302-W66	CAG-BPH-302-W66
		3045	5075	1.24	1.50	.27	.63	11.44	24.20		
25	1	210	345	38	44,45	8	18	8,9	17,9	CAG-BP-303-W66	CAG-BPH-303-W66
		3045	5003	1.50	1.75	.31	.71	19.58	39.38		
32	1-1/4	200	280	43	50,8	8	18	11,2	23,3	CAG-BP-304-W66	CAG-BPH-304-W66
		2900	4061	1.69	2.00	.31	.71	24.64	51.26		
38	1-1/2	160	210	50	60,35	8	18	16,2	32,2	CAG-BP-305-W66	CAG-BPH-305-W66
		2320	3045	1.97	2.38	.31	.71	35.64	70.84		
51	2	160	210	61,8	71,4	9,6	19	27,9	56,1	CAG-BP-306-W66	CAG-BPH-306-W66
		2320	3045	2.43	2.81	.38	.75	61.38	123.42		
64	2-1/2	100	175	73,8	84,1	9,6	40	39,2	78,0	CAG-BP-307-W66	CAG-BPH-307-W66
		1450	2538	2.91	3.31	.38	1.57	86.24	171.60		
76	3	100	160	90	101,6	9,6	45	57,8	235,2	CAG-BP-308-W66	CAG-BPH-308-W66
		1450	2320	3.54	4.00	.38	1.77	127.16	517.44		
89	3-1/2	35	35	102	114,3	11,3	30	86,2	303,1	CAG-BP-309-W66	CAG-BPH-309-W66
		508	508	4.02	4.50	.44	1.18	189.64	666.82		
102	4	35	35	114	127	11,3	36	107,4	458,8	CAG-BP-310-W66	CAG-BPH-310-W66
		508	508	4.49	5.00	.44	1.42	236.28	1009.28		

Separate Schrauben und Dichtungssätze siehe Seite 89.

Hochdruck-Baureihe 6000 PSI (basierend auf ISO 6162-2:2012)

Nenngröße DN	(in)	PN (bar/PSI)		Abmessungen (mm/in)				Gewicht (kg/lbs) ca. pro 100 CAG-BP	Gewicht (kg/lbs) ca. pro 100 CAG-BPH	Bestellbezeichnungen	Bestellbezeichnungen
		BP	BPH	ØC	ØD	L	L1				
13	1/2	250	350	24	31,8	7,8	14	4,0	8,4	CAG-BP-601-W66	CAG-BPH-601-W66
		3625	5075	.94	1.25	.31	.55	8.80	18.48		
19	3/4	250	350	32	41,3	8,8	15	8,6	16,3	CAG-BP-602-W66	CAG-BPH-602-W66
		3625	5075	1.26	1.63	.35	.59	18.92	35.86		
25	1	250	350	38	47,6	9,5	16	12,4	26,9	CAG-BP-603-W66	CAG-BPH-603-W66
		3625	5075	1.50	1.87	.37	.63	27.28	59.18		
32	1-1/4	250	350	43,8	54	10,3	16	17,7	42,2	CAG-BP-604-W66 ²	CAG-BPH-604-W66 ²
		3625	5075	1.72	2.13	.41	.63	38.94	92.84		
38	1-1/2	250	350	50,8	63,5	12,6	19	29,5	64,6	CAG-BP-605-W66	CAG-BPH-605-W66
		3625	5075	2.00	2.50	.50	.75	64.90	142.12		
51	2	250	350	66,5	79,4	12,6	30	47,1	129,4	CAG-BP-606-W66	CAG-BPH-606-W66
		3625	5075	2.62	3.13	.50	1.18	103.62	284.68		
64	2-1/2	250	350	89	108	21,2	45		265,6		CAG-BPH-607-W66
		3625	5075	3.50	4.25	.83	1.77		584.32		

Separate Schrauben und Dichtungssätze siehe Seite 89.

² Nach ISO 6162-2 sind an dieser Stelle Schrauben M12 vorgesehen. Da im Allgemeinen jedoch Schrauben M14 eingesetzt werden, muss dies in der Bestellbezeichnung des Komplettteils explizit angegeben werden (z.B. CAG-BP-604-M14-W130-K)

Werkstoffe, Bestelloptionen und -beispiele

- * SAE-Blindteller (ohne O-Ring) aus Stahl S355J2 / C45 oder gleichwertig, verzinkt und dickschichtpassiviert **CAG-BP-...-W66**
- * SAE-Blindteller (ohne O-Ring) aus Edelstahl V4A – 1.4404 (auf Anfrage) **CAG-BP-...-W5**
- * SAE-Gegenflansch-Blindteller aus Stahl S355J2 / C45 oder gleichwertig, verzinkt und dickschichtpassiviert **CSG-BP-...-W66**

- * Satz mit DB und metr. Schrauben (10.9), Federringen und O-Ring aus NBR (Buna-N®) **CAG-BP-...-W130-K**
- * Satz mit DB und metr. Schrauben (10.9), Federringen und O-Ring aus FKM (Viton®) **CAG-BP-...-V-W130-K**
- * Satz mit DB und UNC-Schrauben (Gr 8), Federringen und O-Ring aus NBR (Buna-N®) **CAG-BP-...-U-W130-K**
- * Satz mit BM und metr. Schrauben (10.9), Federringen und O-Ring aus NBR (Buna-N®) **CAG-BP-...-BM-W130-K**

SAE-Zwischenplatte
Typ SPL ■ Baureihen 3000 / 6000 PSI

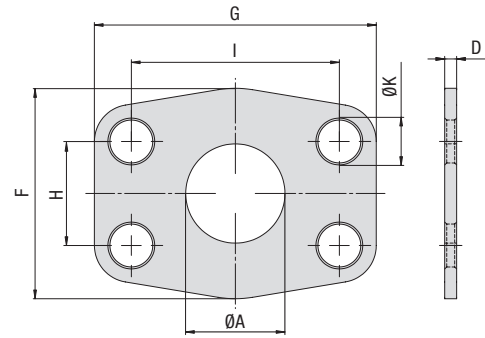

Standarddruck-Baureihe 3000 PSI (basierend auf ISO 6162-1:2012)

Nenngröße		Abmessungen (mm/in)								Gewicht (kg/lbs) ca. pro 100	Bestellbezeichnungen
DN	(in)	ØA	D	F	G	H	I	ØK			
13	1/2	13	3	47	57	17,5	38,1	9	4,1	SPL-301-W1	
		.51	.12	1.85	2.24	.69	1.50	.35	9.02		
19	3/4	19	3	49	66	22,3	47,6	11	5,1	SPL-302-W1	
		.75	.12	1.93	2.60	.88	1.87	.43	11.22		
25	1	25	3	53	71	26,2	52,4	11	5,7	SPL-303-W1	
		.98	.12	2.09	2.80	1.03	2.06	.43	12.54		
32	1-1/4	32	3	69	80	30,2	58,7	11,5	8,2	SPL-304-W1	
		1.26	.12	2.72	3.15	1.19	2.31	.45	18.04		
38	1-1/2	38	3	77	95	35,7	69,9	13,5	10,5	SPL-305-W1	
		1.50	.12	3.03	3.74	1.41	2.75	.53	23.10		
51	2	51	3	89	103	42,9	77,8	13,5	12,3	SPL-306-W1	
		2.01	.12	3.50	4.06	1.69	3.06	.53	27.06		
64	2-1/2	63	3	101	116	50,8	88,9	13,5	14,2	SPL-307-W1	
		2.48	.12	3.98	4.57	2.00	3.50	.53	31.24		
76	3	73	4	124	136	61,9	106,4	17	27,3	SPL-308-W1	
		2.87	.16	4.88	5.35	2.44	4.19	.67	60.06		
89	3-1/2	89	4	136	152	69,8	120,7	17	33,2	SPL-309-W1	
		3.50	.16	5.35	5.98	2.75	4.75	.67	73.04		
102	4	99	4	146	162	77,8	130,2	17	36,5	SPL-310-W1	
		3.90	.16	5.75	6.38	3.06	5.13	.67	80.30		
127	5	120	4	180	184	92	152,4	17	49,7	SPL-311-W1	
		4.72	.16	7.09	7.24	3.62	6.00	.67	109.34		

Hochdruck-Baureihe 6000 PSI (basierend auf ISO 6162-2:2012)

Nenngröße		Abmessungen (mm/in)								Gewicht (kg/lbs) ca. pro 100	Bestellbezeichnungen
DN	(in)	ØA	D	F	G	H	I	ØK			
13	1/2	13	4	47	57	18,2	40,5	9	5,6	SPL-601-W1	
		.51	.16	1.85	2.24	.72	1.59	.35	12.32		
19	3/4	17	4	53	71	23,8	50,8	11	8,0	SPL-602-W1	
		.67	.16	2.09	2.80	.94	2.00	.43	17.60		
25	1	24	4	66	80	27,8	57,2	13	10,9	SPL-603-W1	
		.94	.16	2.60	3.15	1.09	2.25	.51	23.98		
32	1-1/4	31	4	77	94	31,8	66,6	15	14,6	SPL-604-M14-W1	
		1.22	.16	3.03	3.70	1.25	2.62	.59	32.12		
38	1-1/2	38	4	89	103	36,5	79,3	17	18,1	SPL-605-W1	
		1.50	.16	3.50	4.06	1.44	3.12	.67	39.82		
51	2	51	4	116	135	44,5	96,8	21	29,3	SPL-606-W1	
		2.01	.16	4.57	5.31	1.75	3.81	.83	64.46		
64	2-1/2	63	4	150	166	58,7	123,8	25	48,1	SPL-607-W1	
		2.48	.16	5.91	6.54	2.31	4.87	.98	105.82		
76	3	73	4	178	208	71,4	152,4	32	71,5	SPL-608-W1	
		2.87	.16	7.01	8.19	2.81	6.00	1.26	157.30		

Werkstoffe, Bestelloptionen und -beispiele

* SAE-Zwischenplatte aus Stahl ST35 oder gleichwertig, unbeschicht (geölt)

SPL-...-W1

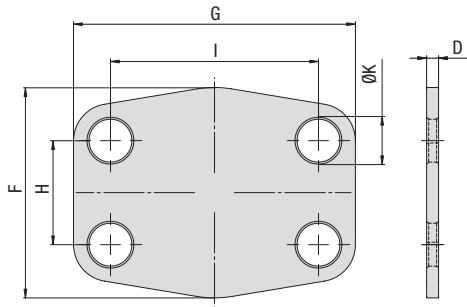
**SAE-Abschlussplatte
Typ CPL - Baureihen 3000 / 6000 PSI**

Standarddruck-Baureihe 3000 PSI (basierend auf ISO 6162-1:2012)

Nenngröße		Abmessungen (mm/in)						Gewicht (kg/lbs) ca. pro 100	Bestellbezeichnungen
DN	(in)	D	F	G	H	I	ØK		
13	1/2	3	47	57	17,5	38,1	9	4,3	CPL-301-W1
		.12	1.85	2.24	.69	1.50	.35	9.46	
19	3/4	3	49	66	22,3	47,6	11	5,7	CPL-302-W1
		.12	1.93	2.60	.88	1.87	.43	12.54	
25	1	3	53	71	26,2	52,4	11	6,9	CPL-303-W1
		.12	2.09	2.80	1.03	2.06	.43	15.18	
32	1-1/4	3	69	80	30,2	58,7	11,5	9,7	CPL-304-W1
		.12	2.72	3.15	1.19	2.31	.45	21.34	
38	1-1/2	3	77	95	35,7	69,9	13,5	12,8	CPL-305-W1
		.12	3.03	3.74	1.41	2.75	.53	28.16	
51	2	3	89	103	42,9	77,8	13,5	16,5	CPL-306-W1
		.12	3.50	4.06	1.69	3.06	.53	36.30	
64	2-1/2	3	101	116	50,8	88,9	13,5	22,3	CPL-307-W1
		.12	3.98	4.57	2.00	3.50	.53	49.06	
76	3	4	124	136	61,9	106,4	17	40,3	CPL-308-W1
		.16	4.88	5.35	2.44	4.19	.67	88.66	
89	3-1/2	4	136	152	69,8	120,7	17	53,3	CPL-309-W1
		.16	5.35	5.98	2.75	4.75	.67	117.26	
102	4	4	146	162	77,8	130,2	17	61,1	CPL-310-W1
		.16	5.75	6.38	3.06	5.13	.67	134.42	
127	5	4	180	184	92	152,4	17	85,5	CPL-311-W1
		.16	7.09	7.24	3.62	6.00	.67	188.10	

Hochdruck-Baureihe 6000 PSI (basierend auf ISO 6162-2:2012)

Nenngröße		Abmessungen (mm/in)						Gewicht (kg/lbs) ca. pro 100	Bestellbezeichnungen
DN	(in)	D	F	G	H	I	ØK		
13	1/2	4	47	57	18,2	40,5	9	6,0	CPL-601-W1
		.16	1.85	2.24	.72	1.59	.35	13.20	
19	3/4	4	53	71	23,8	50,8	11	9,0	CPL-602-W1
		.16	2.09	2.80	.94	2.00	.43	19.80	
25	1	4	66	80	27,8	57,2	13	12,8	CPL-603-W1
		.16	2.60	3.15	1.09	2.25	.51	28.16	
32	1-1/4	4	77	94	31,8	66,6	15	16,7	CPL-604-M14-W1
		.16	3.03	3.70	1.25	2.62	.59	36.74	
38	1-1/2	4	89	103	36,5	79,3	17	21,8	CPL-605-W1
		.16	3.50	4.06	1.44	3.12	.67	47.96	
51	2	4	116	135	44,5	96,8	21	36,6	CPL-606-W1
		.16	4.57	5.31	1.75	3.81	.83	80.52	
64	2-1/2	4	150	166	58,7	123,8	25	57,6	CPL-607-W1
		.16	5.91	6.54	2.31	4.87	.98	126.72	
76	3	4	178	208	71,4	152,4	32	85,6	CPL-608-W1
		.16	7.01	8.19	2.81	6.00	1.26	188.32	

Werkstoffe, Bestelloptionen und -beispiele

* SAE-Abschlussplatte aus Stahl ST35 oder gleichwertig, unbeschicht (geölt)

CPL-...-W1

SAE-Reduzierflansch
Typ BFX...-BAS... ▪ Baureihen 3000 / 6000 PSI

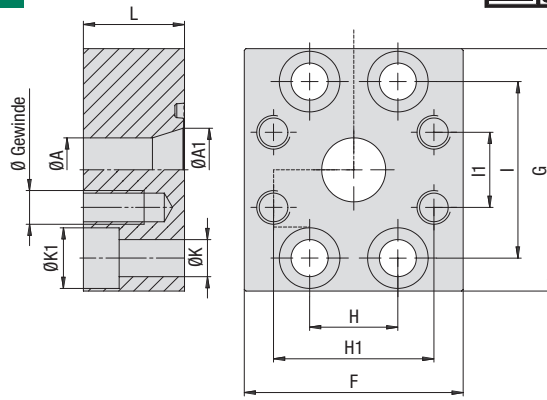

Standarddruck-Baureihe 3000 PSI (basierend auf ISO 6162-1:2012)

Nenngröße	Abmessungen (mm/in)											Gewicht für Schrauben Ø Gewinde	Bestellbezeichnungen			
		DN	(in)	ØA	ØA1	F	G	H	H1	I	I1			L	ØK	ØK1
25	1	19	25	65	72	26,2	47,6	52,4	22,3	30	11	18	83,0	M10x30	M10	BFX-303-BAS-302-W1
		.75	.98	2.56	2.83	1.03	1.87	2.06	.88	1.18	.43	.71	182.60			
32	1-1/4	25	32	70	80	30,2	52,4	58,7	26,2	30	11	18	99,0	M10x30	M10	BFX-304-BAS-303-W1
		.98	1.26	2.76	3.15	1.19	2.06	2.31	1.03	1.18	.43	.71	217.80			
38	1-1/2	32	38	80	95	35,7	58,7	69,9	30,2	30	13,5	20	133,0	M12x35	M10	BFX-305-BAS-304-W1
		1.26	1.50	3.15	3.74	1.41	2.31	2.75	1.19	1.18	.53	.79	292.60			
51	2	32	51	95	100	42,9	58,7	77,8	30,2	30	13,5	20	165,6	M12x35	M10	BFX-306-BAS-304-W1
		1.26	2.01	3.74	3.94	1.69	2.31	3.06	1.19	1.18	.53	.79	364.32			
51	2	38	46	95	120	42,9	69,9	77,8	35,7	30	13,5	20	166,0	M12x35	M12	BFX-306-BAS-305-W1
		1.50	1.81	3.74	4.72	1.69	2.75	3.06	1.41	1.18	.53	.79	365.20			
64	2-1/2	38	62	109	114	50,8	69,9	88,9	35,7	35	13,5	20	257,0	M12x40	M12	BFX-307-BAS-305-W1
		1.50	2.44	4.29	4.49	2.00	2.75	3.50	1.41	1.38	.53	.79	565.40			
64	2-1/2	51	64	109	114	50,8	77,8	88,9	42,9	35	13,5	20	244,0	M12x40	M12	BFX-307-BAS-306-W1
		2.01	2.52	4.29	4.49	2.00	3.06	3.50	1.69	1.38	.53	.79	536.80			
76	3	51	76	114	140	61,9	77,8	106,4	42,9	40	17,5	26	367,4	M16x50	M12	BFX-308-BAS-306-W1
		2.01	2.99	4.49	5.51	2.44	3.06	4.19	1.69	1.57	.69	1.02	808.28			
76	3	64	76	114	140	61,9	88,9	106,4	50,8	40	17,5	26	367,0	M16x50	M12	BFX-308-BAS-307-W1
		2.52	2.99	4.49	5.51	2.44	3.50	4.19	2.00	1.57	.69	1.02	807.40			

Separate Schrauben und Dichtungssätze siehe Seite 89.

Hochdruck-Baureihe 6000 PSI (basierend auf ISO 6162-2:2012)

Nenngröße	Abmessungen (mm/in)											Gewicht für Schrauben Ø Gewinde	Bestellbezeichnungen			
		DN	(in)	ØA	ØA1	F	G	H	H1	I	I1			L	ØK	ØK1
19	3/4	19	19	70	70	23,8	50,8	50,8	23,8	28	11	18	83,0	M10x35	M10	BFX-602-BAS-602-W1
		.75	.75	2.76	2.76	.94	2.00	2.00	.94	1.10	.43	.71	182.60			
25	1	19	23	70	81	27,8	50,8	57,2	23,8	30	13,5	20	100,9	M12x40	M10	BFX-603-BAS-602-W1
		.75	.91	2.76	3.19	1.09	2.00	2.25	.94	1.18	.53	.79	221.98			
25	1	25	25	75	80	27,8	57,2	27,8	36	13,5	20	125,0	M12x45	M12	BFX-603-BAS-603-W1	
		.98	.98	2.95	3.15	1.09	2.25	2.25	1.09	1.42	.53	.79	275.00			
32	1-1/4	23	30	83	100	31,8	57,2	66,6	27,8	25	15	22	120,7	M14x40	M12	BFX-604-M14-BAS-603-W1
		.91	1.18	3.27	3.94	1.25	2.25	2.62	1.09	.98	.59	.87	265.54			
32	1-1/4	31	31	90	100	31,8	66,6	66,6	31,8	35	15	22	195,0	M14x50	M14	BFX-604-M14-BAS-604-M14-W1
		1.22	1.22	3.54	3.94	1.25	2.62	2.62	1.25	1.38	.59	.87	429.00			
38	1-1/2	32	40	95	113	36,5	66,6	79,3	31,8	48	17,5	26	236,2	M16x55	M14	BFX-605-BAS-604-M14-W1
		1.26	1.57	3.74	4.45	1.44	2.62	3.12	1.25	1.89	.69	1.02	519.64			
38	1-1/2	38	38	113	113	36,5	79,3	79,3	36,5	50	17,5	26	382,2	M16x55	M16	BFX-605-BAS-605-W1
		1.50	1.50	4.45	4.45	1.44	3.12	3.12	1.44	1.97	.69	1.02	840.84			
51	2	38	49	125	140	44,5	79,3	96,8	36,5	60	22	33	334,9	M20x100	M16	BFX-606-BAS-605-W1
		1.50	1.93	4.92	5.51	1.75	3.12	3.81	1.44	2.36	.87	1.30	736.78			

Separate Schrauben und Dichtungssätze siehe Seite 89.

Werkstoffe, Bestelloptionen und -beispiele

- * SAE-Reduzierflansch (ohne O-Ring) aus Stahl S355J2 oder gleichwertig, unbeschicht (geölt)
- * SAE-Reduzierflansch (ohne O-Ring) aus Edelstahl V4A – 1.4404 (auf Anfrage)

BFX...-BAS...-W1
BFX...-BAS...-W5

Separate Schrauben und Dichtungssätze

Schraubensätze

Bestellung von separaten Schraubensätzen (bestehend aus 4 Zylinderschrauben mit Innensechskant und 4 Federringen) durch Angabe der folgenden Bestellbezeichnungen:

Metrische Schrauben (Festigkeit 10.9) **SATZ-BFX-IS-M12x50-ISO4762-10.9-W1** (Stahl, unbeschichtet und geölt)
 UNC-Schrauben (Grade 8) **SATZ-BFX-IS-U5/16-18X1-1/4-AB18.3-GR8-W1** (Stahl, unbeschichtet und geölt)

Gewindedurchmesser, Länge (siehe Katalogseiten) und Festigkeit müssen entsprechend der Anforderungen ausgewählt werden.
 Ersetzen Sie die Werkstoffschlüssel W66 und W1 durch W5 zur Bestellung von Schrauben aus Edelstahl V4A – 1.4571.

Metrische Schrauben	ISO 4762	Federringe für metrische Schrauben	DIN 7980
UNC-Schrauben	ANSI B 18.3	Federringe für UNC-Schrauben	ANSI B 18.21.1

O-Ringe

Standarddruck-Baureihe 3000 PSI (entsprechend ISO 6162-1)

Nenngröße DN	(in)	Innendurchmesser x Schnurstärke SAE J515 (STAUFF Standard)	Nenngröße ISO 3601-1
13	1/2	18.64 x 3.53	-210
19	3/4	24.99 x 3.53	-214
25	1	32.92 x 3.53	-219
32	1-1/4	37.69 x 3.53	-222
38	1-1/2	47.22 x 3.53	-225
51	2	56.74 x 3.53	-228
64	2-1/2	69.44 x 3.53	-232
76	3	85.32 x 3.53	-237
89	3-1/2	98.02 x 3.53	-241
102	4	110.72 x 3.53	-245
127	5	136.12 x 3.53	-253

Hochdruck-Baureihe 6000 PSI (entsprechend ISO 6162-2)

Nenngröße DN	(in)	Innendurchmesser x Schnurstärke SAE J515 (STAUFF Standard)	Nenngröße ISO 3601-1
13	1/2	18.64 x 3.53	-210
19	3/4	24.99 x 3.53	-214
25	1	32.92 x 3.53	-219
32	1-1/4	37.69 x 3.53	-222
38	1-1/2	47.22 x 3.53	-225
51	2	56.74 x 3.53	-228
64	2-1/2	69.44 x 3.53	-232
76	3	85.32 x 3.53	-237

Bestellbezeichnungen

***O-RING-*18.64X*3.53-*B90**

* O-Ring		O-RING
* Innendurchmesser (in mm)		18.64
* Schnurstärke (in mm)		3.53
* Material	NBR (Buna-N®) Härte: 90 Shore Temperaturbereich: -30 °C ... +100 °C / -22 °F ... +212 °F	-B90
	FKM (Viton®) Härte: 85 ... 90 Shore Temperaturbereich: -20 °C ... +200 °C / -4 °F ... +392 °F	-V90

Bitte wenden sie sich an STAUFF für abweichende Werkstoffe.



**SAE-Flanschblock T-Anschluss
(Adaptorausführung)**
BF-T

92



**SAE-Flanschblock T-Anschluss
(Verbinderausführung)**
BC-T

93



**SAE-Flanschblock L-Anschluss
(Adaptorausführung)**
BF-L

94



**SAE-Flanschblock L-Anschluss
(Verbinderausführung)**
BC-L

95



**SAE-Flanschblock L-Anschluss Reduzierung
(Adaptorausführung)**
BF-L

96

E

**SAE-Flanschblock T-Anschluss (Adapterausführung)
Typ BF-T ▪ Baureihe 6000 PSI**

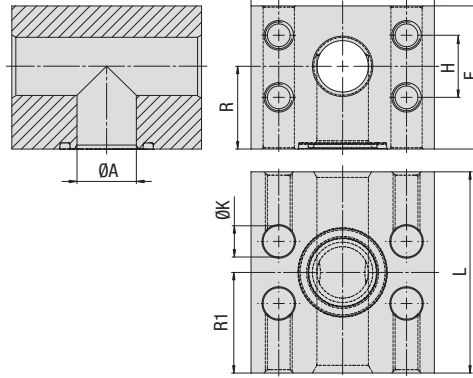

Hochdruck-Baureihe 6000 PSI (basierend auf ISO 6162-2:2012)

Nenngröße DN	PN ¹ (bar/PSI)	Abmessungen (mm/in)										Gewicht (kg/lbs) ca. pro 100	Ø Gewinde Metrisch	Bestellbezeichnungen
		10.9	ØA	F	G	H	I	L	R	R1	ØK			
19	3/4	420	19	55	72	23,8	50,8	72	32	36	11	176,0	M10	BF-T-602-W66
		6090	.75	2.17	2.83	.94	2.00	2.83	1.26	1.42	.43	387.20		
25	1	420	23	64	82	27,8	57,2	90	37	45	13,5	283,0	M12	BF-T-603-W66
		6090	.91	2.52	3.23	1.09	2.25	3.54	1.46	1.77	.53	622.60		
32	1-1/4	420	30	72	100	31,8	66,6	100	41	50	15,5	404,7	M14	BF-T-604-M14-W66
		6090	1.18	2.83	3.94	1.25	2.62	3.94	1.61	1.97	.61	890.34		
38	1-1/2	420	38	89	114	36,5	79,3	110	50	55	17,5	645,1	M16	BF-T-605-W66
		6090	1.50	3.50	4.49	1.44	3.12	4.33	1.97	2.17	.69	1419.22		
51	2	420	50	107	133	44,5	96,8	135	64	67,5	22	1027,5	M20	BF-T-606-W66
		6090	1.97	4.21	5.24	1.75	3.81	5.31	2.52	2.66	.87	2260.50		

Separate Schrauben und Dichtungssätze siehe Seite 89.

Werkstoffe, Bestelloptionen und -beispiele

- * SAE-Flanschblock aus Stahl S355J2 / C45 oder gleichwertig, verzinkt und dickschichtpassiviert **BF-T...-W66**
- * SAE-Flanschblock aus Stahl S355J2 / C45 oder gleichwertig, unbeschichtet (geölt) (auf Anfrage) **BF-T...-W1**
- * SAE-Flanschblock aus Stahl S355J2 / C45 oder gleichwertig, Zink/Nickel-beschichtet (auf Anfrage) **BF-T...-W3**
- * SAE-Flanschblock aus Edelstahl V4A – 1.4404 (auf Anfrage) **BF-T...-W5**
- * Größe der metrischen Gewindebohrungen vom Standard abweichend (z.B. M14) **BF-T...-M14-W66**

¹ Der angegebene maximale Betriebsdruck PN ist bezogen auf den Flansch und die jeweils verwendeten Schrauben (10.9).

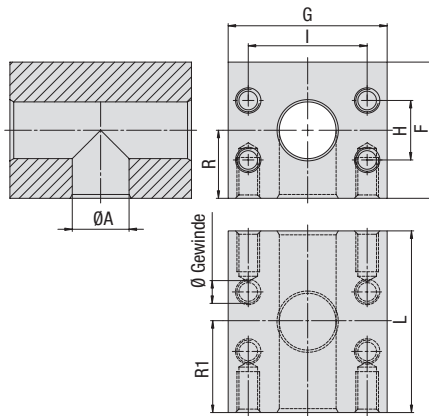
**SAE-Flanschblock T-Anschluss (Verbinder Ausführung)
Typ BC-T • Baureihen 3000 / 6000 PSI**

Standarddruck-Baureihe 3000 PSI (basierend auf ISO 6162-1:2012)

Nenngröße DN	(in)	PN ¹ (bar/PSI)	Abmessungen (mm/in)								Gewicht (kg/lbs) ca. pro 100	Ø Gewinde Metrisch	Bestellbezeichnungen
			10.9	ØA	F	G	H	I	L	R			
13	1/2	350	13	50	55	17,5	38,1	70	25	35	138,3	M8	BC-T-301-W66
		5075	.51	1.97	2.17	.69	1.50	2.76	.98	1.38	304.26		
19	3/4	350	19	60	65	22,3	47,6	75	30	30	188,9	M10	BC-T-302-W66
		5075	.75	2.36	2.56	.88	1.87	2.95	1.18	1.48	415.58		
25	1	345	24	65	72	26,2	52,4	80	33	40	245,4	M10	BC-T-303-W66
		5003	.94	2.56	2.83	1.03	2.06	3.15	1.30	1.57	539.88		
32	1-1/4	280	32	80	82	30,2	58,7	90	39	45	368,7	M10	BC-T-304-W66
		4061	1.26	3.15	3.23	1.19	2.31	3.54	1.54	1.77	811.14		
38	1-1/2	210	38	92	100	35,7	69,9	110	51	55	641,5	M12	BC-T-305-W66
		3045	1.50	3.62	3.94	1.41	2.75	4.33	2.01	2.17	1411.30		
51	2	210	51	87	102	42,9	77,8	120	51	60	564,9	M12	BC-T-306-W66
		3045	2.01	3.43	4.02	1.69	3.06	4.72	2.01	2.36	1242.69		
64	2-1/2	175	62	120	115	50,8	88,9	160	60	80	1269,8	M12	BC-T-307-W66
		2538	2.44	4.72	4.53	2.00	3.50	6.30	2.36	3.15	2793.56		
76	3	138	73	135	135	61,9	106,4	160	67,5	80	1596,1	M16	BC-T-308-W66
		2001	2.87	5.31	5.31	2.44	4.19	6.30	2.66	3.15	3511.42		
89	3-1/2	35	89	145	150	69,9	120,7	160	72,5	80	1734,9	M16	BC-T-309-W66
		508	3.50	5.71	5.91	2.75	4.75	6.30	2.85	3.15	3816.78		

Separate Schrauben und Dichtungssätze siehe Seite 89.

Hochdruck-Baureihe 6000 PSI (basierend auf ISO 6162-2:2012)

Nenngröße DN	(in)	PN ¹ (bar/PSI)	Abmessungen (mm/in)								Gewicht (kg/lbs) ca. pro 100	Ø Gewinde Metrisch	Bestellbezeichnungen
			10.9	ØA	F	G	H	I	L	R			
13	1/2	420	13	50	60	18,2	40,5	90	25	45	194,2	M8	BC-T-601-W66
		6090	.51	1.97	2.36	.72	1.59	3.54	.98	1.77	427.24		
19	3/4	420	19	55	72	23,8	50,8	72	32	36	192,9	M10	BC-T-602-W66
		6090	.75	2.17	2.83	.94	2.00	2.83	1.26	1.42	424.38		
25	1	420	23	64	82	27,8	57,2	90	37	45	310,4	M12	BC-T-603-W66
		6090	.91	2.52	3.23	1.09	2.25	3.54	1.46	1.77	682.88		
32	1-1/4	420	30	72	100	31,8	66,6	100	41	50	300,6	M12	BC-T-604-W66
		6090	1.18	2.83	3.94	1.25	2.62	3.94	1.61	1.97	661.32		
32	1-1/4	420	30	72	100	31,8	66,6	100	41	50	300,6	M14	BC-T-604-M14-W66
		6090	1.18	2.83	3.94	1.25	2.62	3.94	1.61	1.97	661.32		
38	1-1/2	420	38	89	114	36,5	79,3	110	50	55	688,9	M16	BC-T-605-W66
		6090	1.50	3.50	4.49	1.44	3.12	4.33	1.97	2.17	1515.58		
51	2	420	50	107	133	44,5	96,8	135	64	67,5	1113,7	M20	BC-T-606-W66
		6090	1.97	4.21	5.24	1.75	3.81	5.31	2.52	2.66	2450.14		
64	2-1/2	420	62	155	180	58,8	123,8	180	77,5	90	1112,3	M24	BC-T-607-W1
		6090	2.44	6.10	7.09	2.31	4.87	7.09	3.05	3.54	2447.06		

Separate Schrauben und Dichtungssätze siehe Seite 89.

¹ Der angegebene maximale Betriebsdruck PN ist bezogen auf den Flansch und die jeweils verwendeten Schrauben (10.9).

Werkstoffe, Bestelloptionen und -beispiele

- * SAE-Flanschblock aus Stahl S355J2 / C45 oder gleichwertig, verzinkt und dickschichtpassiviert BC-T...-W66
- * SAE-Flanschblock aus Stahl S355J2 / C45 oder gleichwertig, unbeschichtet (geölt) (auf Anfrage) BC-T...-W1
- * SAE-Flanschblock aus Stahl S355J2 / C45 oder gleichwertig, Zink/Nickel-beschichtet (auf Anfrage) BC-T...-W3
- * SAE-Flanschblock aus Edelstahl V4A – 1.4404 (auf Anfrage) BC-T...-W5

- * Größe der metrischen Gewindebohrungen vom Standard abweichend (z.B. M14) BC-T...-M14-W66

**SAE-Flanschblock L-Anschluss (Adapterausführung)
Typ BF-L ▪ Baureihen 3000 / 6000 PSI**

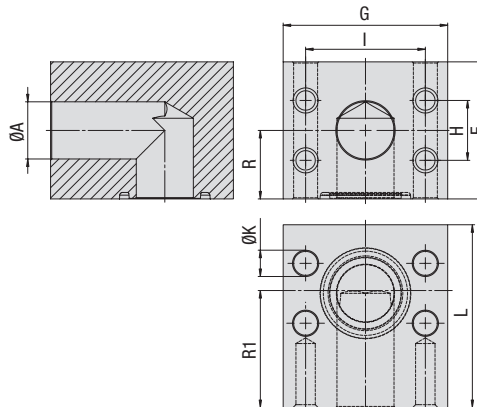

Standarddruck-Baureihe 3000 PSI (basierend auf ISO 6162-1:2012)

Nenngröße DN	(in)	PN ¹ (bar/PSI)	Abmessungen (mm/in)									Gewicht (kg/lbs) ca. pro 100	Ø Gewinde Metrisch	Bestellbezeichnungen
			10.9	ØA	F	G	H	I	L	R	R1			
13	1/2	350	13	50	55	17,5	38,1	55	25	35	9	103,3	M8	BF-L-301-W66
		5075	.51	1.97	2.17	.69	1.50	2.17	.98	1.38	.35	227.26		
20	3/4	350	19	60	65	22,3	47,6	60	30	40	11	146,7	M10	BF-L-302-W66
		5075	.75	2.36	2.56	.88	1.87	2.36	1.18	1.57	.43	322.74		
25	1	345	24	65	72	26,2	52,4	65	33	40	11	189,7	M10	BF-L-303-W66
		5003	.94	2.56	2.83	1.03	2.06	2.56	1.30	1.57	.43	417.34		
32	1-1/4	280	32	80	82	30,2	58,7	82	39	38	11	349,3	M10	BF-L-304-W66
		4061	1.26	3.15	3.23	1.19	2.31	3.23	1.54	1.50	.43	768.46		
38	1-1/2	210	38	92	100	35,7	69,9	92	51	59	13,5	510,9	M12	BF-L-305-W66
		3045	1.50	3.62	3.94	1.41	2.75	3.62	2.01	2.32	.53	1123.98		
51	2	210	51	87	102	42,9	77,8	85	51	48	13,5	376,0	M12	BF-L-306-W66
		3045	2.01	3.43	4.02	1.69	3.06	3.35	2.01	1.89	.53	827.20		
64	2-1/2	175	62	120	110	50,8	88,9	110	60	65	13,5	842,5	M12	BF-L-307-W66
		2538	2.44	4.72	4.33	2.00	3.50	4.33	2.36	2.56	.53	1853.50		
76	3	138	73	135	135	61,9	106,4	150	67,5	90	17,5	1481,7	M16	BF-L-308-W66
		2001	2.87	5.31	5.31	2.44	4.19	5.91	2.66	3.54	.69	3259.74		
89	3-1/2	35	89	145	150	69,9	120,7	145	72,5	75	17,5	1653,6	M16	BF-L-309-W66
		508	3.50	5.71	5.91	2.75	4.75	5.71	2.85	2.95	.69	3637.92		

Separate Schrauben und Dichtungssätze siehe Seite 89.

Hochdruck-Baureihe 6000 PSI (basierend auf ISO 6162-2:2012)

Nenngröße DN	(in)	PN ¹ (bar/PSI)	Abmessungen (mm/in)									Gewicht (kg/lbs) ca. pro 100	Ø Gewinde Metrisch	Bestellbezeichnungen
			10.9	ØA	F	G	H	I	L	R	R1			
13	1/2	420	13	50	60	18,2	40,5	60	25	40	9	122,9	M8	BF-L-601-W66
		6090	.51	1.97	2.36	.72	1.59	2.36	.98	1.57	.35	270.38		
19	3/4	420	19	55	72	23,8	50,8	60	32	36	11	149,5	M10	BF-L-602-W66
		6090	.75	2.17	2.83	.94	2.00	2.36	1.26	1.42	.43	328.90		
25	1	420	23	64	82	27,8	57,2	68	37	40	13,5	210,3	M12	BF-L-603-W66
		6090	.91	2.52	3.23	1.09	2.25	2.68	1.46	1.57	.53	462.66		
32	1-1/4	420	30	72	100	31,8	66,6	76	41	46	13,5	348,5	M12	BF-L-604-W66
		6090	1.18	2.83	3.94	1.25	2.62	2.99	1.61	1.81	.53	766.70		
32	1-1/4	420	30	72	100	31,8	66,6	76	41	46	15,5	322,9	M14	BF-L-604-M14-W66
		6090	1.18	2.83	3.94	1.25	2.62	2.99	1.61	1.81	.61	710.38		
38	1-1/2	420	38	89	114	36,5	79,3	86	50	52	17,5	494,1	M16	BF-L-605-W66
		6090	1.50	3.50	4.49	1.44	3.12	3.39	1.97	2.05	.69	1086.91		
51	2	420	50	107	133	44,5	96,8	107	64	70	22	816,8	M20	BF-L-606-W66
		6090	1.97	4.21	5.24	1.75	3.81	4.21	2.52	2.76	.87	1796.96		
64	2-1/2	420	62	155	180	58,8	123,8	160	77,5	90	26	829,6	M24	BF-L-607-W1
		6090	2.44	6.10	7.09	2.31	4.87	6.30	3.05	3.54	1.02	1825.12		

Separate Schrauben und Dichtungssätze siehe Seite 89.

Werkstoffe, Bestelloptionen und -beispiele

- * SAE-Flanschblock aus Stahl S355J2 / C45 oder gleichwertig, verzinkt und dickschichtpassiviert **BF-L-...-W66**
- * SAE-Flanschblock aus Stahl S355J2 / C45 oder gleichwertig, unbeschichtet (geölt) (auf Anfrage) **BF-L-...-W1**
- * SAE-Flanschblock aus Stahl S355J2 / C45 oder gleichwertig, Zink/Nickel-beschichtet (auf Anfrage) **BF-L-...-W3**
- * SAE-Flanschblock aus Edelstahl V4A – 1.4404 (auf Anfrage) **BF-L-...-W5**
- * Größe der metrischen Gewindebohrungen vom Standard abweichend (z.B. M14) **BF-L-...-M14-W66**

¹ Der angegebene maximale Betriebsdruck PN ist bezogen auf den Flansch und die jeweils verwendeten Schrauben (10.9).

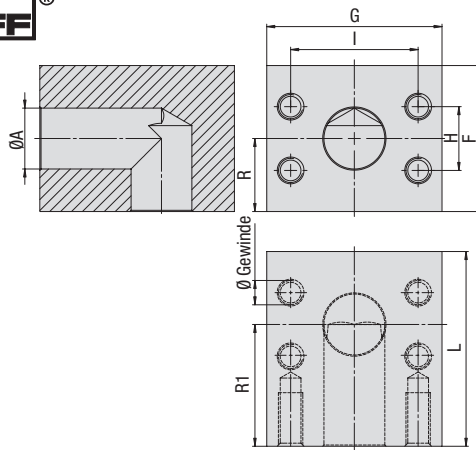
**SAE-Flanschblock L-Anschluss (Verbinder Ausführung)
Typ BC-L ▪ Baureihen 3000 / 6000 PSI**

Standarddruck-Baureihe 3000 PSI (basierend auf ISO 6162-1:2012)

Nenngröße DN	(in)	PN ¹ (bar/PSI)	Abmessungen (mm/in)								Gewicht (kg/lbs) ca. pro 100	Ø Gewinde Metrisch	Bestellbezeichnungen
			10.9	ØA	F	G	H	I	L	R			
13	1/2	350	13	50	55	17,5	38,1	55	25	35	109,1	M8	BC-L-301-W66
		5075	.51	1.97	2.17	.69	1.50	2.17	.98	1.38	240.02		
20	3/4	350	19	60	65	22,3	47,6	60	30	40	157,9	M10	BC-L-302-W66
		5075	.75	2.36	2.56	.88	1.87	2.36	1.18	1.57	347.38		
25	1	345	24	65	72	26,2	52,4	65	33	40	204,3	M10	BC-L-303-W66
		5003	.94	2.56	2.83	1.03	2.06	2.56	1.30	1.57	449.46		
32	1-1/4	280	32	80	82	30,2	58,7	82	39	38	366,7	M10	BC-L-304-W66
		4061	1.26	3.15	3.23	1.19	2.31	3.23	1.54	1.50	806.74		
38	1-1/2	210	38	92	100	35,7	69,9	92	51	59	547,1	M12	BC-L-305-W66
		3045	1.50	3.62	3.94	1.41	2.75	3.62	2.01	2.32	1203.62		
51	2	210	51	87	102	42,9	77,8	85	51	48	403,4	M12	BC-L-306-W66
		3045	2.01	3.43	4.02	1.69	3.06	3.35	2.01	1.89	887.48		
64	2-1/2	175	62	120	110	50,8	88,9	110	60	65	966,5	M12	BC-L-307-W66
		2538	2.44	4.72	4.33	2.00	3.50	4.33	2.36	2.56	2126.30		
76	3	138	73	135	135	61,9	106,4	150	67,5	90	1629,3	M16	BC-L-308-W66
		2001	2.87	5.31	5.31	2.44	4.19	5.91	2.66	3.54	3584.46		
89	3-1/2	35	89	145	150	69,9	120,7	145	72,5	75	1744,7	M16	BC-L-309-W66
		508	3.50	5.71	5.91	2.75	4.75	5.71	2.85	2.95	3838.34		

Hochdruck-Baureihe 6000 PSI (basierend auf ISO 6162-2:2012)

Nenngröße DN	(in)	PN ¹ (bar/PSI)	Abmessungen (mm/in)								Gewicht (kg/lbs) ca. pro 100	Ø Gewinde Metrisch	Bestellbezeichnungen
			10.9	ØA	F	G	H	I	L	R			
13	1/2	420	13	50	60	18,2	40,5	60	25	40	130,0	M8	BC-L-601-W66
		6090	.51	1.97	2.36	.72	1.59	2.36	.98	1.57	286.00		
19	3/4	420	19	55	72	23,8	50,8	60	32	36	161,9	M10	BC-L-602-W66
		6090	.75	2.17	2.83	.94	2.00	2.36	1.26	1.42	356.18		
25	1	420	23	64	82	27,8	57,2	68	37	40	238,9	M12	BC-L-603-W66
		6090	.91	2.52	3.23	1.09	2.25	2.68	1.46	1.57	525.58		
32	1-1/4	420	30	72	100	31,8	66,6	76	41	46	233,4	M12	BC-L-604-W66
		6090	1.18	2.83	3.94	1.25	2.62	2.99	1.61	1.81	513.48		
32	1-1/4	420	30	72	100	31,8	66,6	76	41	46	233,4	M14	BC-L-604-M14-W66
		6090	1.18	2.83	3.94	1.25	2.62	2.99	1.61	1.81	513.48		
38	1-1/2	420	38	89	114	36,5	79,3	86	50	52	558,1	M16	BC-L-605-W66
		6090	1.50	3.50	4.49	1.44	3.12	3.39	1.97	2.05	1227.82		
51	2	420	50	107	133	44,5	96,8	107	64	70	894,4	M20	BC-L-606-W66
		6090	1.97	4.21	5.24	1.75	3.81	4.21	2.52	2.76	1967.68		
64	2-1/2	420	62	155	180	58,8	123,8	160	77,5	90	911,1	M24	BC-L-607-W1
		6090	2.44	6.10	7.09	2.31	4.87	6.30	3.05	3.54	2004.42		

¹ Der angegebene maximale Betriebsdruck PN ist bezogen auf den Flansch und die jeweils verwendeten Schrauben (10.9).

Werkstoffe, Bestelloptionen und -beispiele

- * SAE-Flanschblock aus Stahl S355J2 / C45 oder gleichwertig, verzinkt und dickschichtpassiviert BC-L-...-W66
- * SAE-Flanschblock aus Stahl S355J2 / C45 oder gleichwertig, unbeschichtet (geölt) (auf Anfrage) BC-L-...-W1
- * SAE-Flanschblock aus Stahl S355J2 / C45 oder gleichwertig, Zink/Nickel-beschichtet (auf Anfrage) BC-L-...-W3
- * SAE-Flanschblock aus Edelstahl V4A – 1.4404 (auf Anfrage) BC-L-...-W5

- * Größe der metrischen Gewindebohrungen vom Standard abweichend (z.B. M14) BC-L-...-M14-W66

**SAE-Flanschblock L-Anschluss Reduzierung
(Adapterausführung) Typ BF-L ▪ Baureihe 6000 PSI**

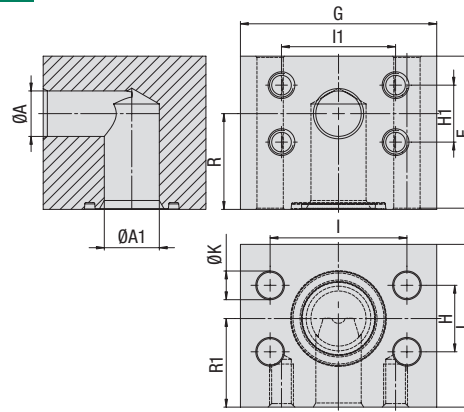

Hochdruck-Baureihe 6000 PSI (basierend auf ISO 6162-2:2012)

Nenngröße		PN ¹ (bar/psi) 10.9	Abmessungen (mm/in)													Gewicht (kg/lbs) Ca. pro 100	Ø Gewinde Metrisch	Bestellbezeichnungen
DN	(in)		ØA	ØA1	F	G	H	H1	I1	I	L	R	R1	ØK				
25 - 19	1 - 3/4	420	19	23	64	82	27,8	23,8	50,8	57,2	68	37	40	14	223,0	M10	BF-L-603-602-W66	
		6090	.75	.91	2.52	3.23	1.09	.94	2.00	2.25	2.68	1.46	1.57	.55	490.60			
32 - 19	1-1/4 - 3/4	420	19	30	72	100	31,8	23,8	50,8	66,6	76	41	46	16	345,4	M10	BF-L-604-M14-602-W66	
		6090	.75	1.18	2.83	3.94	1.25	.94	2.00	2.62	2.99	1.61	1.81	.63	759.88			
32 - 25	1-1/4 - 1	420	23	30	72	100	31,8	27,8	57,2	66,6	76	41	46	16	333,2	M12	BF-L-604-M14-603-W66	
		6090	.91	1.18	2.83	3.94	1.25	1.09	2.25	2.62	2.99	1.61	1.81	.63	733.04			
38 - 32	1-1/2 - 1-1/4	420	30	38	89	114	36,5	31,8	66,6	79,3	86	50	52	18	541,3	M14	BF-L-605-604-M14-W66	
		6090	1.18	1.50	3.50	4.49	1.44	1.25	2.62	3.12	3.39	1.97	2.05	.71	1190.86			
51 - 38	2 - 1-1/2	420	38	50	107	133	44,5	36,5	79,3	96,8	107	64	70	22	893,5	M16	BF-L-606-605-W66	
		6090	1.50	1.97	4.21	5.24	1.75	1.44	3.12	3.81	4.21	2.52	2.76	.87	1965.70			

Separate Schrauben und Dichtungssätze siehe Seite 89.

Werkstoffe, Bestelloptionen und -beispiele

- * SAE-Flanschblock aus Stahl S355J2 / C45 oder gleichwertig, verzinkt und dickschichtpassiviert **BF-L-...-W66**
- * SAE-Flanschblock aus Stahl S355J2 / C45 oder gleichwertig, unbeschichtet (geölt) (auf Anfrage) **BF-L-...-W1**
- * SAE-Flanschblock aus Stahl S355J2 / C45 oder gleichwertig, Zink/Nickel-beschichtet (auf Anfrage) **BF-L-...-W3**
- * SAE-Flanschblock aus Edelstahl V4A – 1.4404 (auf Anfrage) **BF-L-...-W5**

- * Größe der metrischen Gewindebohrungen vom Standard abweichend (z.B. M14) **BF-L-...-M14-...-W66**
- * Größe der Durchgangsbohrungen vom Standard abweichend (z.B. für Schrauben M14) **BF-L-...-...-M14-W66**

¹ Der angegebene maximale Betriebsdruck PN ist bezogen auf den Flansch und die jeweils verwendeten Schrauben (10.9).

	4-Loch-Flansch mit metrischem Außengewinde und 24°-Konusbohrung (Form W nach DIN 3861) GP-LK-L/S	100
	4-Loch-90°-Flansch mit metrischem Außengewinde und 24°-Konusbohrung (Form W nach DIN 3861) WP-3-LK-L/S	101
	3-Loch-90°-Flansch mit metrischem Außengewinde und 24°-Konusbohrung (Form W nach DIN 3861) WP-3-LK-L/S	102
	3-Loch-90°-Flansch mit BSPP-Innengewinde WP-3-LK-G	103
	4-Loch-90°-Flansch mit BSPP-Innengewinde WP-LK-G	104
	3-Loch-90°-Flansch mit BSPP-Innengewinde (Aluminium) WP-3-LK-G-W50	105
	4-Loch-90°-Flansch mit BSPP-Innengewinde (Aluminium) WP-LK-G-W50	106
	4-Loch-Flansch mit BSPP-Innengewinde (Flache Ausführung) GP-FL-LK-G	107
	4-Loch-Anschweißflansch GP-LK-ST	108
	4-Loch-Flansch mit BSPP-Außengewinde und 60°-Konusbohrung (nach BS 5200) GP-LK-B	109
	4-Loch-Flansch mit BSPP-Innengewinde GP-LK-G	110

**4-Loch-Flansch mit metrischem Außengewinde und 24°-Konusbohrung (nach ISO 8434-1)
Typ GP-LK-L/S**

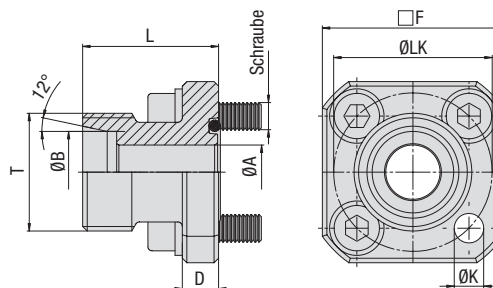

F

PN ¹ (bar/PSI)	Abmessungen (mm/in)				Baureihe	D	F	L	T (Metr.)	ØK	Gewicht (kg/lbs) ca. pro 100	Schrauben Metrisch	O-Ring	Bestellbezeichnungen
	ØLK	ØA	ØB											
315	35	7	10	L	8	40	30	16x1,5	6,5	13,1	4 x M6x22	20x2,5	GP-LK35-10L-W3-K	
4568	1.38	.28	.39	L	.31	1.57	1.18	18x1,5	6,5	13,5	4 x M6x22	20x2,5	GP-LK35-12L-W3-K	
315	35	9	12		8	40	30							.26
4568	1.38	.35	.47	L	.31	1.57	1.18	22x1,5	6,5	14,8	4 x M6x22	20x2,5	GP-LK35-15L-W3-K	
250	35	11	15		8	40	30							.26
3625	1.38	.43	.59	L	.31	1.57	1.18	26x1,5	6,5	15,3	4 x M6x22	20x2,5	GP-LK35-18L-W3-K	
250	35	12	18		8	40	30							.26
3625	1.38	.47	.71	S	.31	1.57	1.18	24x1,5	6,5	14,5	4 x M6x22	20x2,5	GP-LK35-16S-W3-K	
315	35	12	16		8	40	30							.26
4568	1.38	.47	.63	L	.31	1.57	1.38	22x1,5	6,5	15,7	4 x M6x22	26x2,5	GP-LK40-15L-W3-K	
100	40	11	15		8	40	35							.26
1450	1.57	.43	.59	L	.31	1.57	1.38	26x1,5	6,5	16,8	4 x M6x22	26x2,5	GP-LK40-18L-W3-K	
100	40	14	18		8	40	35							.26
1450	1.57	.55	.71	L	.31	1.57	1.38	30x2	6,5	16,3	4 x M6x22	26x2,5	GP-LK40-22L-W3-K	
100	40	18	22		8	40	35							.26
1450	1.57	.71	.87	L	.31	1.57	1.38	36x2	6,5	18,0	4 x M6x22	26x2,5	GP-LK40-28L-W3-K	
100	40	19	28		8	40	35							.26
1450	1.57	.75	1.10	L	.31	1.57	1.38	36x2	8,5	34,3	4 x M8x25	32x2,5	GP-LK55-28L-W3-K	
100	55	25	28		12	55	35							.33
1450	2.17	.98	1.10	L	.47	2.17	1.38	45x2	8,5	50,2	4 x M8x25	32x2,5	GP-LK55-35L-W3-K	
100	55	25	35		12	55	50							.33
1450	2.17	.98	1.38	S	.47	2.17	1.97	30x2	8,5	42,9	4 x M8x25	32x2,5	GP-LK55-20S-W3-K	
250	55	16	20		12	55	35							.33
3625	2.17	.63	.79		.47	2.17	1.38							

Werkstoffe, Bestelloptionen und -beispiele

* Satz mit 4-Loch-Flansch aus Stahl S355J2 oder gleichwertig, Zink/Nickel-beschichtet und metr. Schrauben, Federringen und O-Ring aus NBR (Buna-N®)

GP-LK...-...-W3-K

Bitte ØLK, ØB und Baureihe stets angeben.

¹ Der angegebene maximale Betriebsdruck PN ist bezogen auf den Flansch. Der tatsächliche maximale Betriebsdruck ist abhängig von der Stärke und Güte des verwendeten Rohres.

Der angegebene maximale Betriebsdruck PN ist bezogen auf den Flansch. Der tatsächliche maximale Betriebsdruck ist abhängig von der Stärke und Güte des verwendeten Rohres.

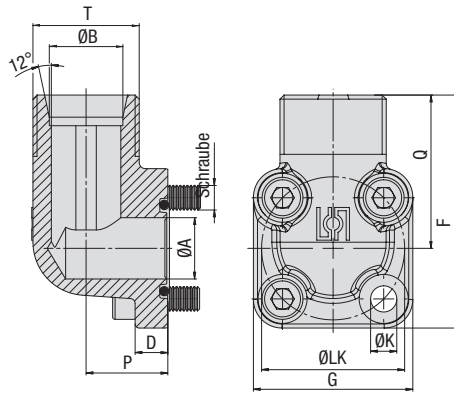
**4-Loch-90°-Flansch mit metrischem Außengewinde
und 24°-Konusbohrung (nach ISO 8434-1)
Typ WP-LK-L/S**

PN ¹ (bar/PSI)	Abmessungen (mm/in)				Baureihe	D	F	G	P	Q	T (Metr.)	ØK	Gewicht (kg/lbs) ca. pro 100	Schrauben	O-Ring	Bestellbezeichnungen
	ØLK	ØA	ØB	Metrisch												
315	35	14	10	L	8	57	39	16,5	37,5	16x1,5	6,4	18,4	2 x M6x22	20x2,5	WP-LK35-10L-W3-K	
4568	1.38	.55	.39	L	.31	2.24	1.54	.65	1.48		.25	40.48	2 x M6x35			
315	35	14	12	L	8	57	39	16,5	37,5	18x1,5	6,4	19,2	2 x M6x22	20x2,5	WP-LK35-12L-W3-K	
4568	1.38	.55	.47	L	.31	2.24	1.54	.65	1.48		.25	42.24	2 x M6x35			
250	35	14	15	L	8	56,5	39	16,5	37,5	22x1,5	6,4	20,2	2 x M6x22	20x2,5	WP-LK35-15L-W3-K	
3625	1.38	.55	.59	L	.31	2.22	1.54	.65	1.48		.25	44.44	2 x M6x35			
250	35	15	18	L	8	57	39	20	37,5	26x1,5	6,4	22,0	2 x M6x22	20x2,5	WP-LK35-18L-W3-K	
3625	1.38	.59	.71	L	.31	2.24	1.54	.79	1.48		.25	48.40	2 x M6x40			
315	35	15	16	S	8	57,5	39	20	38	24x1,5	6,4	25,3	2 x M6x22	20x2,5	WP-LK35-16S-W3-K	
4568	1.38	.59	.63	S	.31	2.26	1.54	.79	1.50		.25	55.66	2 x M6x40			
315	35	15	20	S	8	64,5	39	25	45	30x2	6,4	30,3	2 x M6x22	20x2,5	WP-LK35-20S-W3-K	
4568	1.38	.59	.79	S	.31	2.54	1.54	.98	1.77		.25	66.66	2 x M6x45			
100	40	20	15	L	9	58	42	22,5	37	22x1,5	6,4	26,0	4 x M6x22	26x2,5	WP-LK40-15L-W3-K	
1450	1.57	.79	.59	L	.35	2.28	1.65	.89	1.46		.25	57.14				
100	40	20	18	L	9	59	42	22,5	38	26x1,5	6,4	26,8	4 x M6x22	26x2,5	WP-LK40-18L-W3-K	
1450	1.57	.79	.71	L	.35	2.32	1.65	.89	1.50		.25	58.96				
100	40	20	22	L	9	59	42	22,5	38	30x2	6,4	26,7	4 x M6x22	26x2,5	WP-LK40-22L-W3-K	
1450	1.57	.79	.87	L	.35	2.32	1.65	.89	1.50		.25	58.84				
100	40	20	28	L	9	61	42	28	40	36x2	6,4	36,9	2 x M6x22	26x2,5	WP-LK40-28L-W3-K	
1450	1.57	.79	1.10	L	.35	2.40	1.65	1.10	1.57		.25	81.27	2 x M6x50			
100	40	20	35	L	9	62	42	34	41	45x2	6,4	40,6	2 x M6x22	26x2,5	WP-LK40-35L-W3-K	
1450	1.57	.79	1.38	L	.35	2.44	1.65	1.34	1.61		.25	89.32	2 x M6x60			
250	40	20	20	S	9	61	42	22,5	40	30x2	6,4	25,9	2 x M6x22	26x2,5	WP-LK40-20S-W3-K	
3625	1.57	.79	.79	S	.35	2.40	1.65	.89	1.57		.25	56.98	2 x M6x45			
100	55	26,5	35	L	12	78	58	32	49	45x2	8,4	76,6	2 x M8x25	32x2,5	WP-LK55-35L-W3-K	
1450	2.17	1.04	1.38	L	.47	3.07	2.28	1.26	1.93		.33	168.52	2 x M8x60			
100	55	26,5	42	L	12	78	58	40	49	52x2	8,4	103,6	2 x M8x25	32x2,5	WP-LK55-42L-W3-K	
1450	2.17	1.04	1.65	L	.47	3.07	2.28	1.57	1.93		.33	227.88	2 x M8x70			
250	55	18,2	20	S	13	69	58	24	45	30x2	8,4	61,7	2 x M8x25	32x2,5	WP-LK55-20S-W3-K	
3625	2.17	.72	.79	S	.51	2.72	2.28	.94	1.77		.33	135.70	2 x M8x50			
250	55	26,5	25	S	13	78	58	30	49	36x2	8,4	62,0	2 x M8x25	32x2,5	WP-LK55-25S-W3-K	
3625	2.17	1.04	.98	S	.51	3.07	2.28	1.18	1.93		.33	136.40	2 x M8x55			
250	55	26,5	30	S	12	78	58	32	49	42x2	8,4	63,2	2 x M8x25	32x2,5	WP-LK55-30S-W3-K	
3625	2.17	1.04	1.18	S	.47	3.07	2.28	1.26	1.93		.33	139.04	2 x M8x50			

¹ Der angegebene maximale Betriebsdruck PN ist bezogen auf den Flansch. Der tatsächliche maximale Betriebsdruck ist abhängig von der Stärke und Güte des verwendeten Rohres.

Werkstoffe, Bestelloptionen und -beispiele

* Satz mit 4-Loch-Flansch aus Stahl S355J2 oder gleichwertig, Zink/Nickel-beschichtet
und metr. Schrauben, Federringen und O-Ring aus NBR (Buna-N®)

WP-LK...-...-W3-K

Bitte ØLK, ØB und Baureihe stets angeben.

**3-Loch-90°-Flansch mit metrischem Außengewinde und 24°-Konusbohrung (nach ISO 8434-1)
Typ WP-3-LK-L/S**

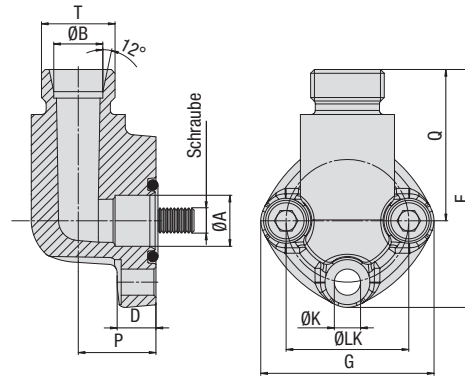

PN ¹ (bar/PSI)	Abmessungen (mm/in)				L	D	F	G	P	Q	T (Metr.)	ØK	Gewicht (kg/lbs) ca. pro 100	Schrauben Metrisch	O-Ring	Bestellbezeichnungen
	ØLK	ØA	ØB	8.8												
250	30	12,5	12		9	58	42,5	19	37	18x1,5	6,4	17,7	3 x M6x25	16x2,5	WP-3-LK30-12L-W3-K	
3625	1.18	.49	.47		.35	2.28	1.67	.75	1.46		.25	38.94				
250	30	12,5	15		9	58	42,5	19	37	22x1,5	6,4	19,5	3 x M6x25	16x2,5	WP-3-LK30-15L-W3-K	
3625	1.18	.49	.59		.35	2.28	1.67	.75	1.46		.25	42.96				
160	40	19	22		12	70	54	25	43	30x2	8,4	40,4	3 x M8x30	24x2,5	WP-3-LK40-22L-W3-K	
2320	1.57	.75	.87		.47	2.76	2.13	.98	1.69		.33	88.88				
160	40	19	28		12	70	54	25	43	36x2	8,4	35,7	3 x M8x30	24x2,5	WP-3-LK40-28L-W3-K	
2320	1.57	.75	1.10		.47	2.76	2.13	.98	1.69		.33	78.54				

F

Werkstoffe, Bestelloptionen und -beispiele

* Satz mit 3-Loch-Flansch aus Stahl S355J2 oder gleichwertig, Zink/Nickel-beschichtet und metr. Schrauben, Federringen und O-Ring aus NBR (Buna-N®)

WP-3-LK...-...-W3-K

Bitte ØLK, ØB und Baureihe stets angeben.

¹ Der angegebene maximale Betriebsdruck PN ist bezogen auf den Flansch. Der tatsächliche maximale Betriebsdruck ist abhängig von der Stärke und Güte des verwendeten Rohres.

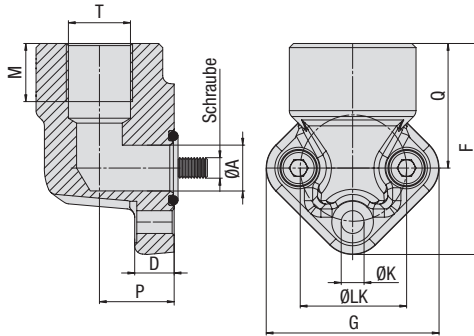
**3-Loch-90°-Flansch mit BSPP-Innengewinde
Typ WP-3-LK-G**

PN ¹ (^{bar} / _{PSI})	Abmessungen (^{mm} / _{in})										Gewicht (^{kg} / _{lbs}) ca. pro 100	Schrauben Metrisch	O-Ring	Bestellbezeichnungen
	ØLK	ØA	D	F	G	M	P	Q	T (BSPP)	ØK				
300	26	11,5	9,5	51	42	14	18	30	3/8 (06)	5,5	9,1	3 x M5x20	14x1,78	WP-3-LK26-G06-W3-K
4350	1.02	.45	.37	2.01	1.65	.55	.71	1.18		.22	20.02			
300	26	11,5	9,5	51	42	14	18	30	1/2 (08)	5,5	8,6	3 x M5x20	14x1,78	WP-3-LK26-G08-W3-K
4350	1.02	.45	.37	2.01	1.65	.55	.71	1.18		.22	18.92			
300	30	11,5	9,5	51	42	14	18	30	3/8 (06)	6,5	12,0	3 x M6x20	16x2,5	WP-3-LK30-G06-W3-K
4350	1.18	.45	.37	2.01	1.65	.55	.71	1.18		.26	26.40			
300	30	11,5	9,5	51	42	14	18	30	1/2 (08)	6,5	11,2	3 x M6x20	16x2,5	WP-3-LK30-G08-W3-K
4350	1.18	.45	.37	2.01	1.65	.55	.71	1.18		.26	24.64			
300	40	18	11,5	68	61	18	23	38	1/2 (08)	8,5	24,0	3 x M8x25	24x2,5	WP-3-LK40-G08-W3-K
4350	1.57	.71	.45	2.68	2.40	.71	.91	1.50		.33	52.80			
300	40	18	11,5	68	61	22	23	38	3/4 (12)	8,5	22,8	3 x M8x25	24x2,5	WP-3-LK40-G12-W3-K
4350	1.57	.71	.45	2.68	2.40	.87	.91	1.50		.33	50.16			
300	51	25	13,5	84	75	22	27	47	3/4 (12)	10,5	49,8	3 x M10x30	32x2,5	WP-3-LK51-G12-W3-K
4350	2.01	.98	.53	3.31	2.95	.87	1.06	1.85		.41	109.56			
300	51	25	13,5	84	75	27	27	47	1 (16)	10,5	46,4	3 x M10x30	32x2,5	WP-3-LK51-G16-W3-K
4350	2.01	.98	.53	3.31	2.95	1.06	1.06	1.85		.41	102.08			
300	56	34	13,5	84	75	22	27	47	3/4 (12)	10,5	69,4	3 x M10x30	38x2,5	WP-3-LK56-G12-W3-K
4350	2.20	1.34	.53	3.31	2.95	.87	1.06	1.85		.41	152.68			
300	56	34	13,5	84	75	27	27	47	1 (16)	10,5	60,7	3 x M10x30	38x2,5	WP-3-LK56-G16-W3-K
4350	2.20	1.34	.53	3.31	2.95	1.06	1.06	1.85		.41	133.54			

¹ Der angegebene maximale Betriebsdruck PN ist bezogen auf den Flansch. Der tatsächliche maximale Betriebsdruck ist abhängig von der Stärke und Güte des verwendeten Rohres.

Werkstoffe, Bestelloptionen und -beispiele

* Satz mit 3-Loch-Flansch aus Stahl S355J2 oder gleichwertig, Zink/Nickel-beschichtet und metr. Schrauben, Federringen und O-Ring aus NBR (Buna-N®)

WP-3-LK...-G**-W3-K

Bitte ØLK und Gewindegröße stets angeben.

**4-Loch-90°-Flansch mit BSPP-Innengewinde
Typ WP-LK-G**

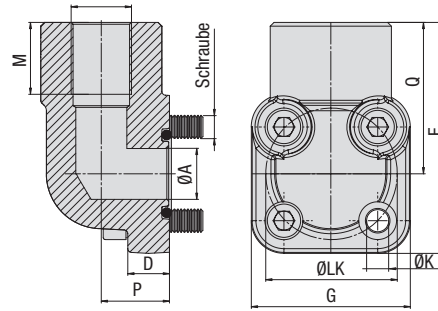

PN ¹ (bar/PSI)	Abmessungen (mm/in)									Gewicht (kg/lbs) ca. pro 100	Schrauben Metrisch	O-Ring	Bestellbezeichnungen	
	ØLK	ØA	D	F	G	M	P	Q	T (BSPP)					ØK
300	35	13,5	11	61	42	19	18	40	3/8 (06)	6,5	33,1	2 x M6x20	19x2,5	WP-LK35-G06-W3-K
4350	1.38	.53	.43	2.40	1.65	.75	.71	1.57		.26	72.82	2 x M6x35		
300	35	13,5	11	61	42	19	18	40	1/2 (08)	6,5	32,3	2 x M6x20	19x2,5	WP-LK35-G08-W3-K
4350	1.38	.53	.43	2.40	1.65	.75	.71	1.57		.26	71.06	2 x M6x35		
300	40	20	10	67,5	45	19	24	45	1/2 (08)	6,5	38,3	2 x M6x25	24x2,5	WP-LK40-G08-W3-K
4350	1.57	.79	.39	2.66	1.77	.75	.94	1.77		.26	84.26	2 x M6x45		
300	40	20	10	67,5	45	20	24	45	3/4 (12)	6,5	35,7	2 x M6x25	24x2,5	WP-LK40-G12-W3-K
4350	1.57	.79	.39	2.66	1.77	.79	.94	1.77		.26	78.49	2 x M6x45		
300	40	20	10	67,5	45	22	24	45	1 (16)	6,5	48,3	2 x M6x25	24x2,5	WP-LK40-G16-W3-K
4350	1.57	.79	.39	2.66	1.77	.87	.94	1.77		.26	106.26	2 x M6x55		
250	55	25	13	83,5	59	22	35	54	1 (16)	8,5	82,3	2 x M8x25	32x2,5	WP-LK55-G16-W3-K
3625	2.17	.98	.51	3.29	2.32	.87	1.38	2.13		.33	181.06	2 x M8x60		
250	55	25	13	83,5	59	25	35	54	1-1/4 (20)	8,5	107,2	2 x M8x25	32x2,5	WP-LK55-G20-W3-K
3625	2.17	.98	.51	3.29	2.32	.98	1.38	2.13		.33	235.84	2 x M8x70		

F

Werkstoffe, Bestelloptionen und -beispiele

* Satz mit 4-Loch-Flansch aus Stahl S355J2 oder gleichwertig, Zink/Nickel-beschichtet und metr. Schrauben, Federringen und O-Ring aus NBR (Buna-N®)

WP-LK...-G**-W3-K

Bitte ØLK und Gewindegröße stets angeben.

¹ Der angegebene maximale Betriebsdruck PN ist bezogen auf den Flansch. Der tatsächliche maximale Betriebsdruck ist abhängig von der Stärke und Güte des verwendeten Rohres.

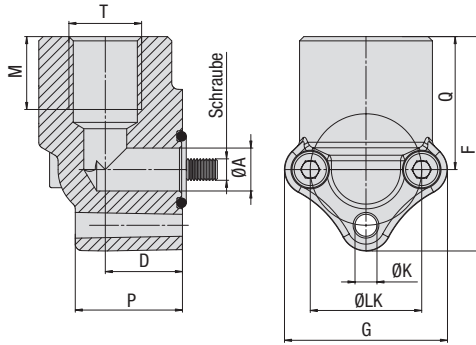
**3-Loch-90°-Flansch mit BSPP-Innengewinde (Aluminium)
Typ WP-3-LK-G-W50**

PN ¹ (bar/PSI)	Abmessungen (mm/in)										Gewicht (kg/lbs) ca. pro 100	Schrauben Metrisch	O-Ring	Bestellbezeichnungen
	ØLK	ØA	D	F	G	M	P	Q	T (BSPP)	ØK				
180	26	10	25	50	38	17	18	31	3/8 (06)	6	9,1	3 x M5x35	14x1,78	WP-3-LK26-G06-W50-K
2610	1.02	.39	.98	1.97	1.50	.67	.71	1.22		.24	20.02			
180	26	10	25	50	38	18	18	31	1/2 (08)	6	8,6	3 x M5x35	14x1,78	WP-3-LK26-G08-W50-K
2610	1.02	.39	.98	1.97	1.50	.71	.71	1.22		.24	18.92			
180	30	12,5	26	53	40	17	18	31	3/8 (06)	7	12,0	3 x M6x35	15,88x2,62	WP-3-LK30-G06-W50-K
2610	1.18	.49	1.02	2.09	1.57	.67	.71	1.22		.28	26.40			
180	30	12,5	26	53	44	18	18	31	1/2 (08)	7	11,2	3 x M6x35	15,88x2,62	WP-3-LK30-G08-W50-K
2610	1.18	.49	1.02	2.09	1.73	.71	.71	1.22		.28	24.64			
180	40	18	31	68	56	18	21,5	40	1/2 (08)	9,5	24,0	3 x M8x45	21,89x2,62	WP-3-LK40-G08-W50-K
2610	1.57	.71	1.22	2.68	2.20	.71	.85	1.57		.37	52.80			
180	40	18	31	68	56	22	21,5	40	3/4 (12)	9,5	22,8	3 x M8x45	21,89x2,62	WP-3-LK40-G12-W50-K
2610	1.57	.71	1.22	2.68	2.20	.87	.85	1.57		.37	50.16			
180	51-56	24,5	42	85	78	22	26	46	3/4 (12)	11	49,8	3 x M10x60	29,74x2,62	WP-3-LK51-G12-W50-K
2610	2.01-2.20	.96	1.65	3.35	3.07	.87	1.02	1.81		.43	109.56			
180	51-56	24,5	42	85	78	27	26	46	1 (16)	11	46,4	3 x M10x60	29,74x2,62	WP-3-LK51-G16-W50-K
2610	2.01-2.20	.96	1.65	3.35	3.07	1.06	1.02	1.81		.43	102.08			

¹ Der angegebene maximale Betriebsdruck PN ist bezogen auf den Flansch. Der tatsächliche maximale Betriebsdruck ist abhängig von der Stärke und Güte des verwendeten Rohres.

Werkstoffe, Bestelloptionen und -beispiele

* Satz mit 3-Loch-Flansch aus Aluminium [EN AC-Al Si9Cu(Fe)]
und metr. Schrauben, Federringen und O-Ring aus NBR (Buna-N®)

WP-3-LK...-G**-W50-K

Bitte ØLK und Gewindegröße stets angeben.

**4-Loch-90°-Flansch mit BSPP-Innengewinde (Aluminium)
Typ WP-LK-G-W50**

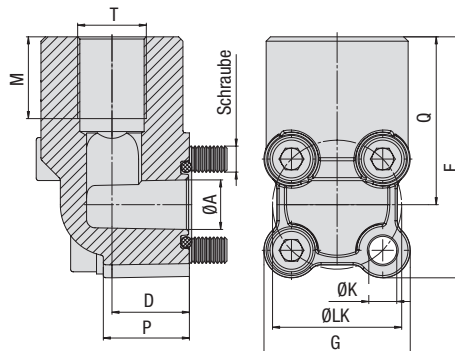

PN ¹ (bar/PSI)	Abmessungen (mm/in)										Gewicht (kg/lbs) ca. pro 100	Schrauben Metrisch	O-Ring	Bestellbezeichnungen
	ØLK	ØA	D	F	G	M	P	Q	T (BSPP)	ØK				
180	30	11,5	20	56	34	19	18	39	3/8 (06)	6,5	14,3	2 x M6x30	15,88x2,62	WP-LK30-G06-W50-K
2610	1.18	.45	.79	2.20	1.34	.75	.71	1.54		.26	31.46	2 x M6x40		
180	30	11,5	20	56	34	19	18	39	1/2 (08)	6,5	13,8	2 x M6x30	15,88x2,62	WP-LK30-G08-W50-K
2610	1.18	.45	.79	2.20	1.34	.75	.71	1.54		.26	30.36	2 x M6x40		
180	35	14	20	61,5	38	19	18	42,5	3/8 (06)	6,5	85,8	2 x M6x30	18,72x2,62	WP-LK35-G06-W50-K
2610	1.38	.55	.79	2.42	1.50	.75	.71	1.67		.26	188.76	2 x M6x40		
180	35	14	20	61,5	38	19	18	42,5	1/2 (08)	6,5	14,2	2 x M6x30	18,72x2,62	WP-LK35-G08-W50-K
2610	1.38	.55	.79	2.42	1.50	.75	.71	1.67		.26	31.24	2 x M6x40		
180	40	18	28	69	43	19	24	47,5	1/2 (08)	6,5	21,8	2 x M6x40	21,89x2,62	WP-LK40-G08-W50-K
2610	1.57	.71	1.10	2.72	1.69	.75	.94	1.87		.26	47.96	2 x M6x50		
180	40	18	28	69	43	20	24	47,5	3/4 (12)	6,5	22,0	2 x M6x40	21,89x2,62	WP-LK40-G12-W50-K
2610	1.57	.71	1.10	2.72	1.69	.79	.94	1.87		.26	48.40	2 x M6x50		
180	55	24,5	31	83	58	20	29	54	3/4 (12)	8,5	42,4	2 x M8x45	29,74x2,62	WP-LK55-G12-W50-K
2610	2.17	.96	1.22	3.27	2.28	.79	1.14	2.13		.33	93.28	2 x M8x60		
180	55	24,5	31	83	58	22	29	54	1 (16)	8,5	41,0	2 x M8x45	29,74x2,62	WP-LK55-G16-W50-K
2610	2.17	.96	1.22	3.27	2.28	.87	1.14	2.13		.33	90.20	2 x M8x60		

F

Werkstoffe, Bestelloptionen und -beispiele

* Satz mit 4-Loch-Flansch aus Aluminium [EN AC-Al Si9Cu(Fe)]
und metr. Schrauben, Federringen und O-Ring aus NBR (Buna-N®)

WP-LK...-G**-W50-K

Bitte ØLK und Gewindegröße stets angeben.

¹ Der angegebene maximale Betriebsdruck PN ist bezogen auf den Flansch. Der tatsächliche maximale Betriebsdruck ist abhängig von der Stärke und Güte des verwendeten Rohres.

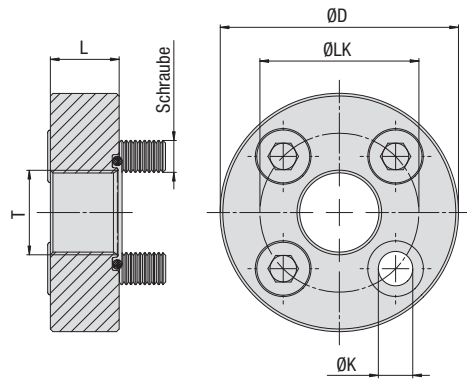
**4-Loch-Flansch mit BSPP-Innengewinde (Flache Ausführung)
Typ GP-FL-LK-G**

PN ¹ (bar/PSI)	Abmessungen (mm/in)					Gewicht (kg/lbs) ca. pro 100	Schrauben Metrisch	O-Ring	Bestellbezeichnungen
	ØLK	ØD	L	T (BSPP)	ØK				
8.8									
250	30	45	13	3/8 (06)	6,5	14,3	M6x16	18,77x1,78	GP-FL-LK30-G06-W129-K
3625	1.18	1.77	.51		.26	31.46			
250	40	58	15	1/2 (08)	8,5	27,4	M8x20	25,12x1,78	GP-FL-LK40-G08-W129-K
3625	1.57	2.28	.59		.33	60.28			
250	51	75	18	3/4 (12)	10,5	55,3	M10x25	31,42x2,62	GP-FL-LK51-G12-W129-K
3625	2.01	2.95	.71		.41	121.66			
250	56	75	18	3/4 (12)	10,5	55,4	M10x25	31,42x2,62	GP-FL-LK56-G12-W129-K
3625	2.20	2.95	.71		.41	121.88			
180	62	88	20	1 (16)	10,5	82,0	M10x25	39,69x3,53	GP-FL-LK62-G16-W129-K
2610	2.44	3.46	.79		.41	180.40			
180	62	88	20	1 (16)	12,5	81,5	M12x25	39,69x3,53	GP-FL-LK62-G16-M12-W129-K
2610	2.44	3.46	.79		.49	179.30			
180	72,5	98	22	1-1/4 (20)	12,5	106,6	M12x30	47,22x3,53	GP-FL-LK72.5-G20-W129-K
2610	2.85	3.86	.87		.49	234.52			

F

¹ Der angegebene maximale Betriebsdruck PN ist bezogen auf den Flansch. Der tatsächliche maximale Betriebsdruck ist abhängig von der Stärke und Güte des verwendeten Rohres.

Werkstoffe, Bestelloptionen und -beispiele

* Satz mit 4-Loch-Flansch aus Stahl S355J2 oder gleichwertig, verzinkt und dickschichtpassiviert GP-LK...-G**-W129-K und metr. Schrauben und O-Ring aus NBR (Buna-N®)

Bitte ØLK und Gewindegröße stets angeben.

4-Loch-Anschweißflansch Typ GP-LK-ST

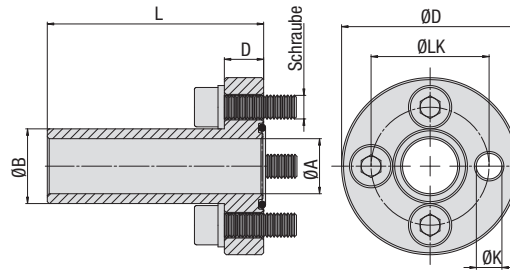

PN ¹ (bar/PSI)	Abmessungen (mm/in)							Gewicht (kg/lbs) ca. pro 100	Schrauben Metrisch	O-Ring	Bestellbezeichnungen
	ØLK	ØA	ØB	D	ØD	L	ØK				
250	30	14	19	10	45	55	6,5	17,9	M6x20	18,77x1,78	GP-LK30-ST-19/14-W1-K
3625	1.18	.55	.75	.39	1.77	2.17	.26	39.38			
250	40	19	25,4	12	58	60	8,5	34,9	M8x25	25,12x1,78	GP-LK40-ST-25.4/19-W1-K
3625	1.57	.75	1.00	.47	2.28	2.36	.33	76.78			
250	51	24,5	32	16	76	72	10,5	74,4	M10x35	31,42x2,62	GP-LK51-ST-32/24.5-W1-K
3625	2.01	.96	1.26	.63	2.99	2.83	.41	163.68			
250	56	24,5	32	16	76	72	10,5	74,2	M10x35	31,42x2,62	GP-LK56-ST-32/24.5-W1-K
3625	2.20	.96	1.26	.63	2.99	2.83	.41	163.24			

F

Werkstoffe, Bestelloptionen und -beispiele

* Satz mit 4-Loch-Flansch aus Stahl S355J2 oder gleichwertig, unbeschicht (geölt)
und metr. Schrauben, Federringen und O-Ring aus NBR (Buna-N®)

GP-LK...-ST-*/**-W1-K

Bitte ØLK, ØB und ØA stets angeben.

¹ Der angegebene maximale Betriebsdruck PN ist bezogen auf den Flansch. Der tatsächliche maximale Betriebsdruck ist abhängig von der Stärke und Güte des verwendeten Rohres.

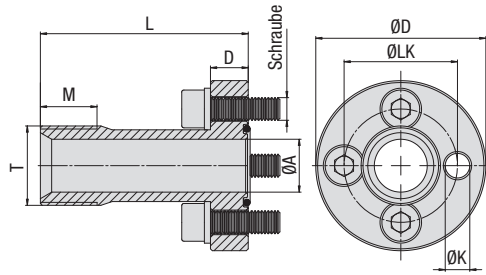
**4-Loch-Flansch mit BSPP-Außengewinde
und 60°-Konusbohrung (nach BS 5200)
Typ GP-LK-B**

PN ¹ (bar/PSI)	Abmessungen (mm/in)								Gewicht (kg/lbs) ca. pro 100	Schrauben Metrisch	O-Ring	Bestellbezeichnungen
	ØLK	ØA	D	ØD	L	M	T (BSPP)	ØK				
250	30	14	10	45	55	15	1/2 (08)	6,5	17,1	M6x20	18,77x1,78	GP-LK30-B08-W129-K
3625	1.18	.55	.39	1.77	2.17	.59		.26	37.62			
250	40	19	12	58	60	16	3/4 (12)	8,5	33,8	M8x25	25,12x1,78	GP-LK40-B12-W129-K
3625	1.57	.75	.47	2.28	2.36	.63		.33	74.36			
250	51	24	16	76	72	19	1 (16)	10,5	71,3	M10x35	31,42x2,62	GP-LK51-B16-W129-K
3625	2.01	.94	.63	2.99	2.83	.75		.41	156.86			
250	56	24	16	76	72	19	1 (16)	10,5	71,5	M10x35	31,42x2,62	GP-LK56-B16-W129-K
3625	2.20	.94	.63	2.99	2.83	.75		.41	157.30			

F

¹ Der angegebene maximale Betriebsdruck PN ist bezogen auf den Flansch. Der tatsächliche maximale Betriebsdruck ist abhängig von der Stärke und Güte des verwendeten Rohres.

Werkstoffe, Bestelloptionen und -beispiele

* Satz mit 4-Loch-Flansch aus Stahl S355J2 oder gleichwertig, verzinkt und dickschichtpassiviert **GP-LK...-B**-W129-K** und metr. Schrauben, Federringen und O-Ring aus NBR (Buna-N®)

Bitte ØLK und Gewindegröße stets angeben.

**4-Loch-Flansch mit BSPP-Innengewinde
Typ GP-LK-G**

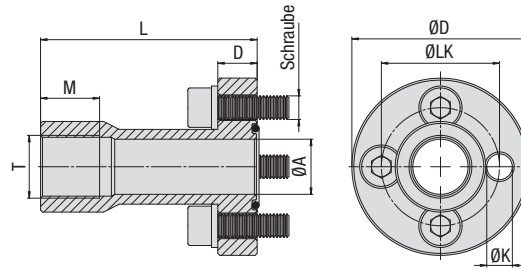

PN ¹ (bar/PSI)	Abmessungen (mm/in)			ØD	L	M	T (BSPP)	ØK	Gewicht (kg/lbs) ca. pro 100	Schrauben	O-Ring	Bestellbezeichnungen
	ØLK	ØA	D							Metrisch		
250	30	14	10	45	55	15	3/8 (06)	6,5	18,7	M6x20	18,77x1,78	GP-LK30-G06-W129-K
3625	1.18	.55	.39	1.77	2.17	.59	1/2 (08)	.26	41.14	M8x25	25,12x1,78	GP-LK40-G08-W129-K
250	40	19	12	58	60	16		8,5	35,4			
3625	1.57	.75	.47	2.28	2.36	.63	3/4 (12)	.33	77.88	M10x35	31,42x2,62	GP-LK51-G12-W129-K
250	51	24,5	16	76	72	19		10,5	74,1			
3625	2.01	.96	.63	2.99	2.83	.75	3/4 (12)	.41	163.02	M10x35	31,42x2,62	GP-LK56-G12-W129-K
250	56	24,5	16	76	72	19		10,5	74,3			
3625	2.20	.96	.63	2.99	2.83	.75		.41	163.46			

F

Werkstoffe, Bestelloptionen und -beispiele

* Satz mit 4-Loch-Flansch aus Stahl S355J2 oder gleichwertig, verzinkt und dickschichtpassiviert **GP-LK...-G**-W129-K** aus metr. Schrauben, Federringen und O-Ring aus NBR (Buna-N®)

Bitte ØLK und Gewindegröße stets angeben.

¹ Der angegebene maximale Betriebsdruck PN ist bezogen auf den Flansch. Der tatsächliche maximale Betriebsdruck ist abhängig von der Stärke und Güte des verwendeten Rohres.

Montageanleitung für SAE-Flansche	114
Festigkeitsklassen von Schrauben	115
Anzugsmomente	115
Größenübersicht für SAE-Flansche	116

Montageanleitung für SAE-Flansche

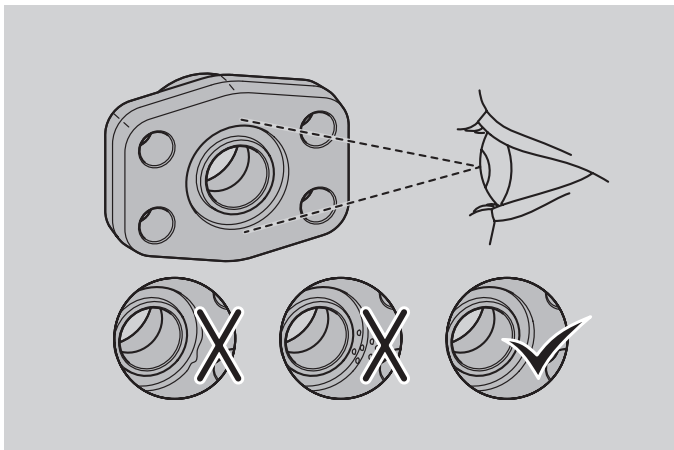

Prüfen Sie die Dichtfläche und O-Ring-Nut des Flansches auf sichtbare Beschädigungen (Risse, Kratzer, Grate etc.) und stellen Sie sicher, dass diese frei von Verschmutzungen und sonstigen Fremdpartikeln ist. Kreisförmig verlaufende Bearbeitungsspuren sind bis zu einer Oberflächenrauigkeit Ra max 3,2 (ISO 1302) akzeptabel und schränken die Funktion der Flanschverbindung nicht ein.

Kratzer mit einer Breite von mehr als 0,13 mm (.0005 in), die senkrecht, stern- oder spiralförmig auf der Dichtfläche oder in der O-Ring-Nut verlaufen, sind nicht akzeptabel.

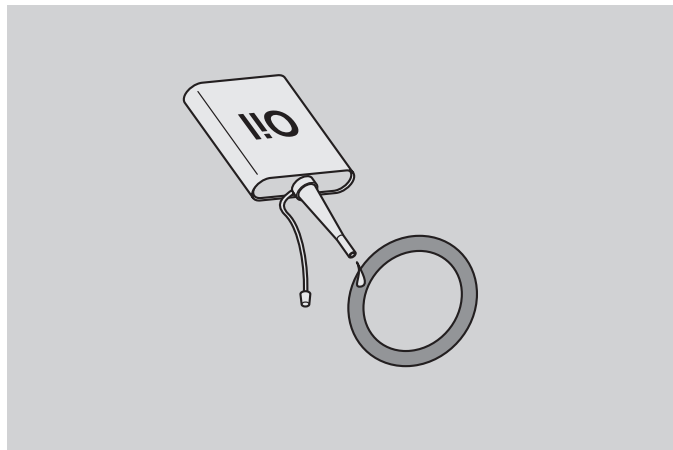

Benetzen Sie den O-Ring leicht mit der eingesetzten Systemflüssigkeit (oder einem kompatiblen Medium) und fahren Sie unverzüglich mit der Montage fort, um Schmutzanhaftungen zu vermeiden.

G

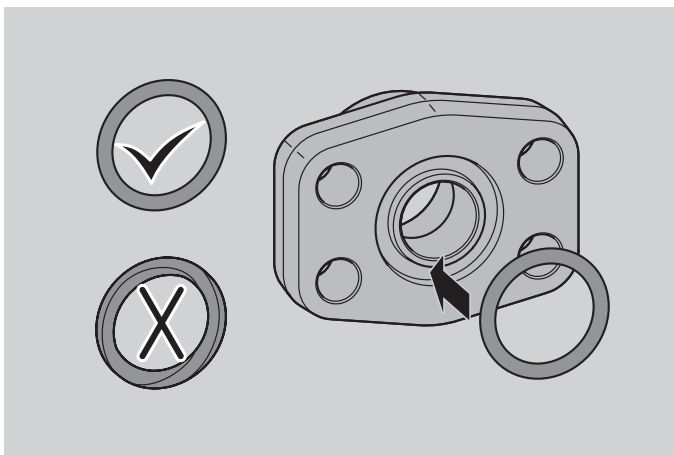

Setzen Sie den O-Ring in die O-Ring-Nut ein. Achten Sie darauf, dass dieser drallfrei positioniert ist.

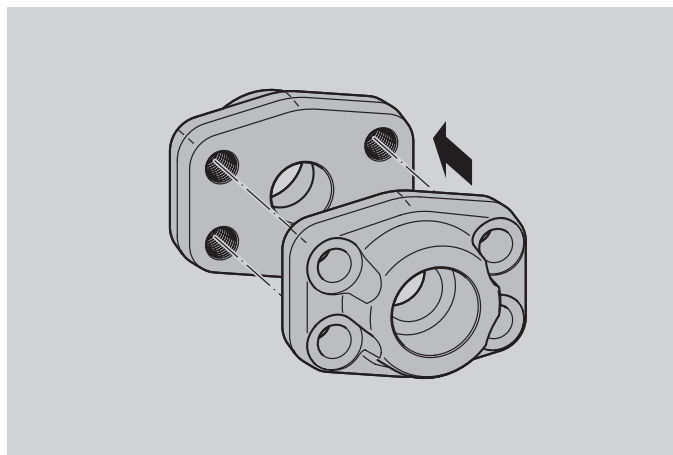

Positionieren Sie den Flansch zur Gegenseite.

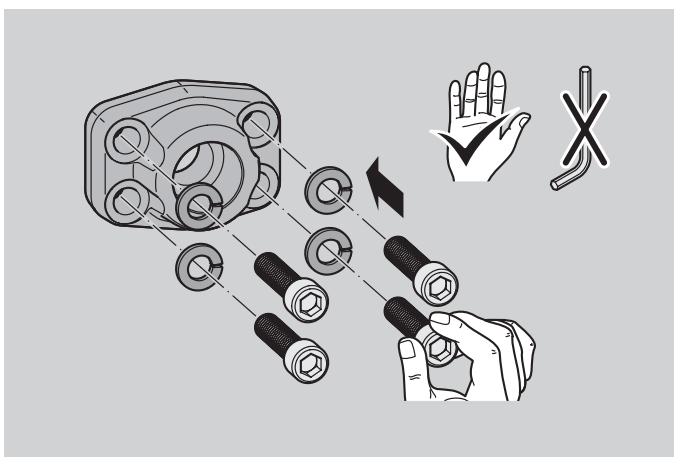

Setzen Sie die Innensechskantschrauben mit untergelegten Federringen in den Flansch ein und ziehen Sie diese zunächst handfest an.

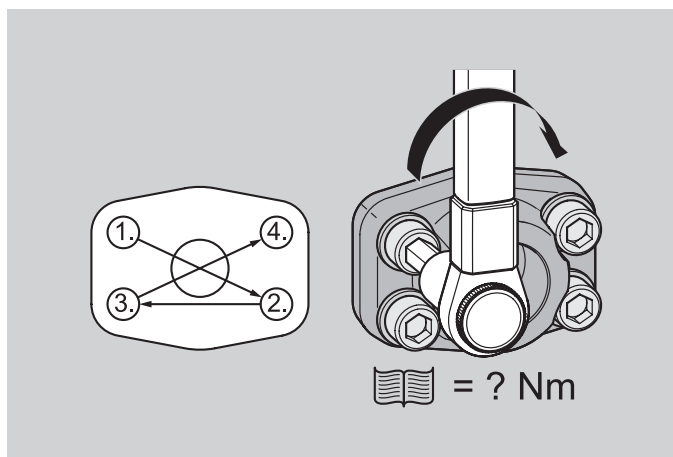

Schließen Sie die Montage ab, indem Sie die Innensechskantschrauben nacheinander in kleinen Schritten und abwechselnd in der dargestellten Reihenfolge („über Kreuz“) anziehen, bis das empfohlene Drehmoment erreicht wird (siehe Tabelle rechts).

Festigkeitsklassen von Schrauben und Anzugsmomente
Schrauben 10.9 M (Metrisch, Standard-Festigkeit)
Standarddruck-Baureihe 3000 PSI (entsprechend ISO 6162-1:2012)

Nenngröße		Schrauben- größe	Anzugs- momente ^{+10%}		Betriebsdruck max		Berstdruck min	
ISO	SAE		(Nm)	(ft-lb)	(bar)	(PSI)	(bar)	(PSI)
13	1/2	M8	32	23.7	350	5075	1400	20300
19	3/4	M10	70	51.8	350	5075	1400	20300
25	1	M10	70	51.8	320	4641	1260	18270
32	1-1/4	M10	70	51.8	280	4061	1000	14500
38	1-1/2	M12	130	96.2	210	3045	800	11600
51	2	M12	130	96.2	210	3045	800	11600
64	2-1/2	M12	130	96.2	175	2538	640	9280
76	3	M16	295	218.3	160	2320	640	9280
89	3-1/2	M16	295	218.3	35	508	140	2030
102	4	M16	295	218.3	35	508	140	2030
127	5	M16	295	218.3	35	508	140	2030

Hochdruck-Baureihe 6000 PSI (entsprechend ISO 6162-2:2012)

Nenngröße		Schrauben- größe	Anzugs- momente ^{+10%}		Betriebsdruck max		Berstdruck min	
ISO	SAE		(Nm)	(ft-lb)	(bar)	(PSI)	(bar)	(PSI)
13	1/2	M8	32	23.7	420	6090	1680	24366
19	3/4	M10	70	51.8	420	6090	1680	24366
25	1	M12	130	96.2	420	6090	1680	24366
32	1-1/4	M12	130	96.2	420	6090	1680	24366
32	1-1/4	M14 ¹	180	133.2	420	6090	1680	24366
38	1-1/2	M16	295	218.3	420	6090	1680	24366
51	2	M20	550	407.0	420	6090	1680	24366
64	2-1/2	M24	550	407.0	420	6090	1680	24366
76	3	M30	650	479.4	420	6090	1680	24366

Schrauben Gr8 U (UNC)
Standarddruck-Baureihe 3000 PSI (entsprechend ISO 6162-1:2012)

Nenngröße		Schrauben- größe	Anzugs- momente ^{+10%}		Betriebsdruck max		Berstdruck min	
ISO	SAE		(Nm)	(ft-lb)	(bar)	(PSI)	(bar)	(PSI)
13	1/2	5/16-18 UNC	32	23,7	350	5075	1400	20300
19	3/4	3/8-16 UNC	60	44,4	350	5075	1400	20300
25	1	3/8-16 UNC	60	44,4	320	4641	1260	18270
32	1-1/4	7/16-14 UNC	92	68,1	280	4061	1000	14500
38	1-1/2	1/2-13 UNC	150	111,0	210	3045	800	11600
51	2	1/2-13 UNC	150	111,0	210	3045	800	11600
64	2-1/2	1/2-13 UNC	150	111,0	175	2538	640	9280
76	3	5/8-11 UNC	295	218,3	160	2320	640	9280
89	3-1/2	5/8-11 UNC	295	218,3	35	508	140	2030
102	4	5/8-11 UNC	295	218,3	35	508	140	2030
127	5	5/8-11 UNC	295	218,3	35	508	140	2030

Hochdruck-Baureihe 6000 PSI (entsprechend ISO 6162-2:2012)

Nenngröße		Schrauben- größe	Anzugs- momente ^{+10%}		Betriebsdruck max		Berstdruck min	
ISO	SAE		(Nm)	(ft-lb)	(bar)	(PSI)	(bar)	(PSI)
13	1/2	5/16-18 UNC	32	23.7	420	6090	1680	24366
19	3/4	3/8-16 UNC	60	44.4	420	6090	1680	24366
25	1	7/16-14 UNC	92	68.1	420	6090	1680	24366
32	1-1/4	1/2-13 UNC	150	111.0	420	6090	1680	24366
38	1-1/2	5/8-11 UNC	295	218.3	420	6090	1680	24366
51	2	3/4-10 UNC	450	333.0	420	6090	1680	24366

Schrauben 8.8 alter Normstandard
Standarddruck-Baureihe 3000 PSI (entsprechend ISO 6162-1:2002)

Nenngröße		Schrauben- größe	Anzugs- momente ^{+10%}		Betriebsdruck max		Berstdruck min	
ISO	SAE		(Nm)	(ft-lb)	(bar)	(PSI)	(bar)	(PSI)
13	1/2	M8	24	17.8	350	5075	1400	20300
19	3/4	M10	50	37.0	350	5075	1400	20300
25	1	M10	50	37.0	250	3625	1000	14500
32	1-1/4	M10	50	37.0	200	2900	800	11600
38	1-1/2	M12	92	68.1	200	2900	800	11600
51	2	M12	92	68.1	160	2320	640	9280
64	2-1/2	M12	92	68.1	100	1450	400	5800
76	3	M16	210	155.4	100	1450	400	5800
89	3-1/2	M16	210	155.4	35	508	140	2030
102	4	M16	210	155.4	35	508	140	2030
127	5	M16	210	155.4	35	508	140	2030

Hochdruck-Baureihe 6000 PSI (entsprechend ISO 6162-2:2002)

Nenngröße		Schrauben- größe	Anzugs- momente ^{+10%}		Betriebsdruck max		Berstdruck min	
ISO	SAE		(Nm)	(ft-lb)	(bar)	(PSI)	(bar)	(PSI)
13	1/2	M8	24	17.8	350	5075	1400	20300
19	3/4	M10	50	37.0	350	5075	1400	20300
25	1	M12	92	68.1	350	5075	1400	20300
32	1-1/4	M12	92	68.1	350	5075	1400	20300
32	1-1/4	M14 ¹	130	96.2	350	5075	1400	20300
38	1-1/2	M16	210	155.4	350	5075	1400	20300
51	2	M20	400	296.0	350	5075	1400	20300

Hinweise
¹ Nicht für Neukonstruktionen zu verwenden.

Achtung:
Alle Schrauben sind leicht anzuziehen, bevor das erforderliche Anzugsdrehmoment aufgebracht wird. Andernfalls kann es zum Bruch des Flansches kommen.

Die angegebenen Drehmomente sind empfohlene Werte. Sie beziehen sich auf geölte Schrauben, berechnet mit einem Reibbeiwert von 0,17 und der Materialpaarung Stahl / Stahl.

Der zugelassene Wert hängt von vielen Faktoren (insbesondere Werkstoffe, Oberfläche, Beschichtung und Schmierung der zu verschraubenden Teile) ab und ist vom Anwender zu ermitteln.

Für Drehmomente mit abweichenden Werkstoffen wenden Sie sich bitte rechtzeitig vor Anwendung an STAUFF.



**Größenübersicht für SAE-Flansche
Standarddruck-Baureihe 3000 PSI**

Nenn- größe SAE	Abmessungen (mm/in)			Metrische Gewinde
	H	I	ØK	
1/2	17,5	38,1	8,7	M8
	.69	1,50	.34	
3/4	22,3	47,6	1,5	M10
	.88	1,87	.41	
1	26,2	52,4	1,5	M10
	1,03	2,06	.41	
1-1/4	3,2	58,7	1,5 / 12,5	M10 / M12
	1,19	2,31	.41 / .49	
1-1/2	35,7	69,9	13,5 / 14,5	M12 / M14
	1,41	2,75	.53 / .57	
2	42,9	77,8	13,5 / 14,5	M12 / M14
	1,69	3,06	.53 / .57	
2-1/2	50,8	88,9	13,5 / 14,5	M12 / M14
	2,00	3,50	.53 / .57	
3	61,9	106,4	17	M16
	2,44	4,19	.67	
3-1/2	69,9	12,7	17	M16
	2,75	4,75	.67	
4	77,8	13,2	17	M16
	3,06	5,13	.67	
5	92,1	152,4	17	M16
	3,63	6,00	.67	

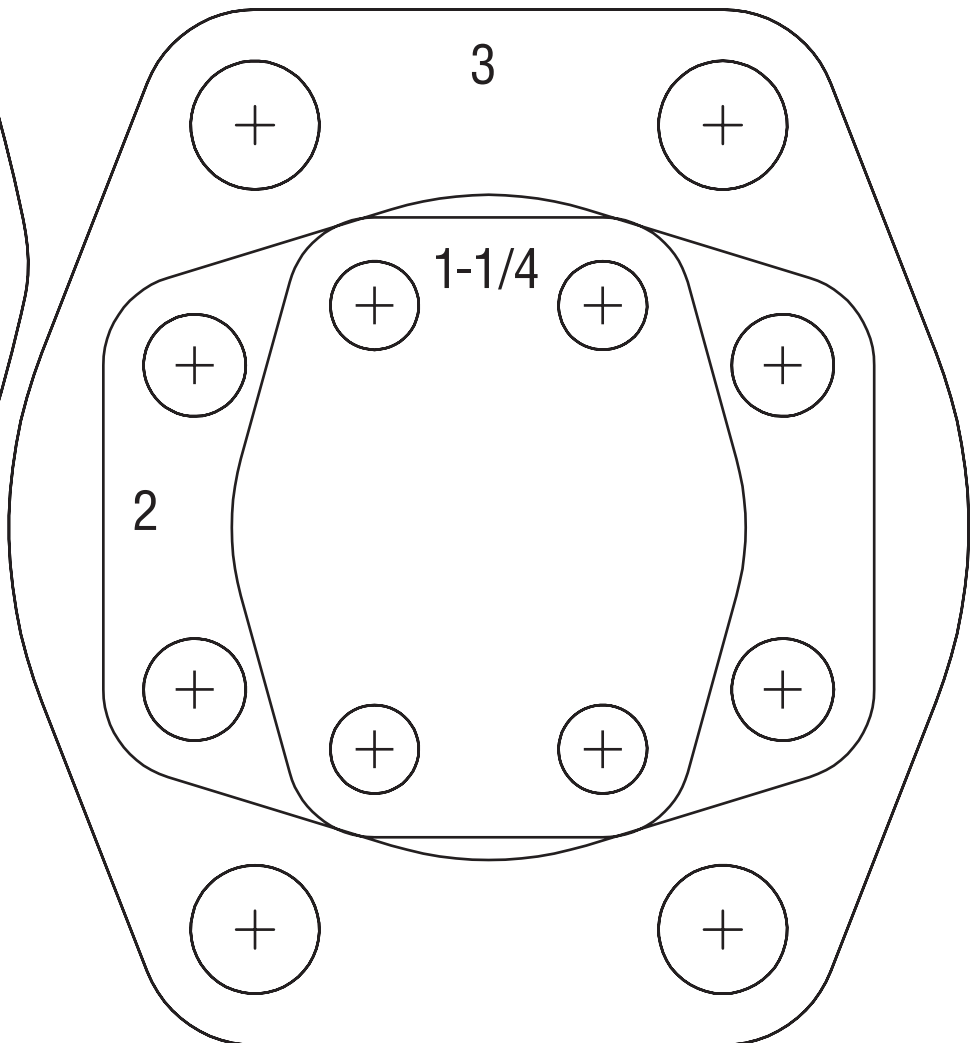
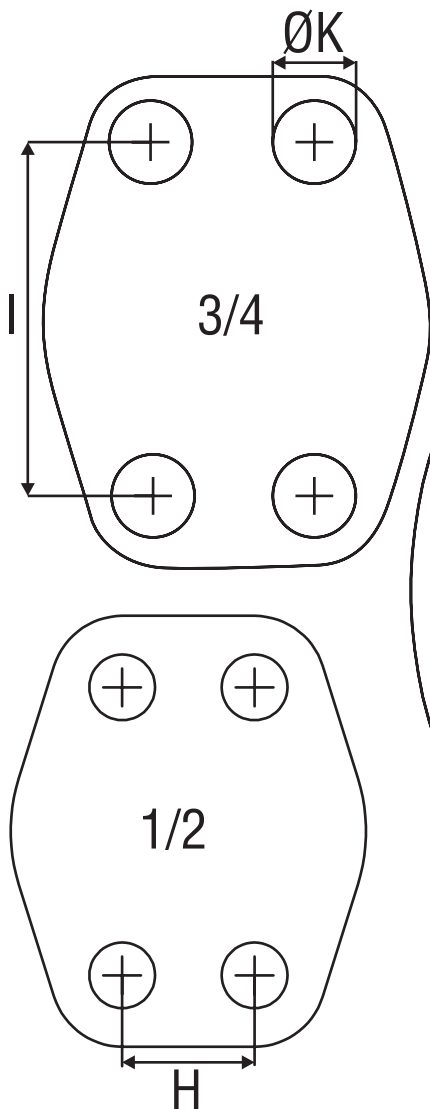
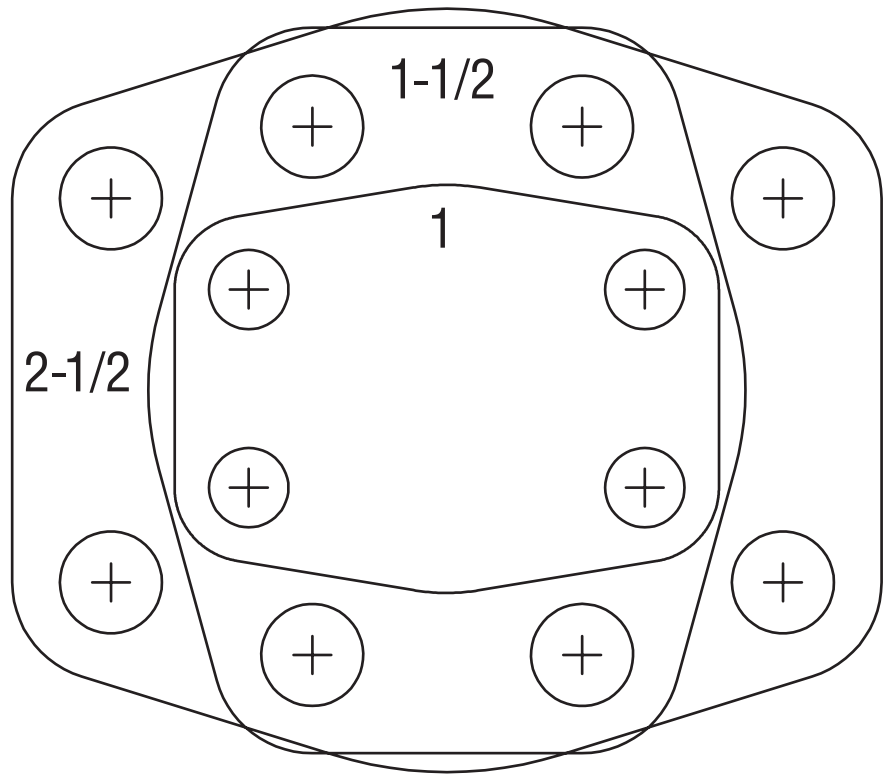

G

**Größenübersicht für SAE-Flansche
Hochdruck-Baureihe 6000 PSI**

Nenn- größe SAE	Abmessungen (mm/in)			Metr. Gewinde
	H	I	ØK	
1/2	18,2	40,5	8,7	M8
	.72	1.59	.34	
3/4	23,8	50,8	10,5	M10
	.94	2.00	.41	
1	27,8	57,2	13	M12
	1.09	2.25	.51	
1-1/4	31,8	66,6	13,5 / 15,0	M12 / M14
	1.25	2.62	.53 / .59	
1-1/2	36,5	79,3	17	M16
	1.44	3.12	.67	
2	44,5	96,8	21	M20
	1.75	3.81	.83	

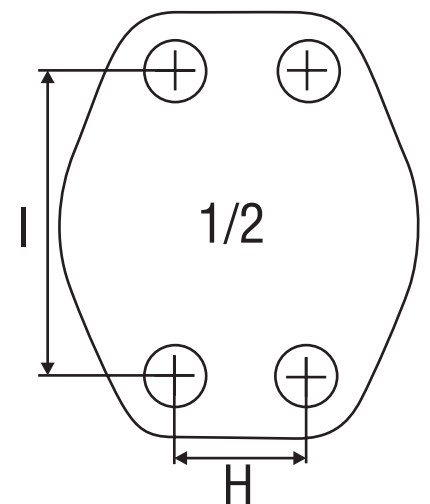
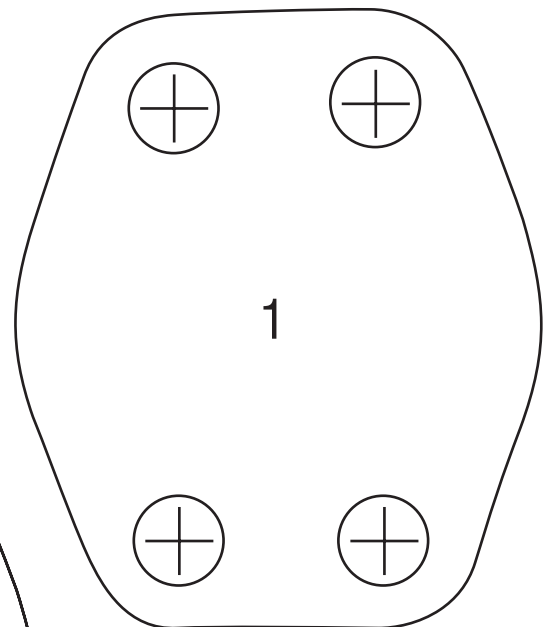
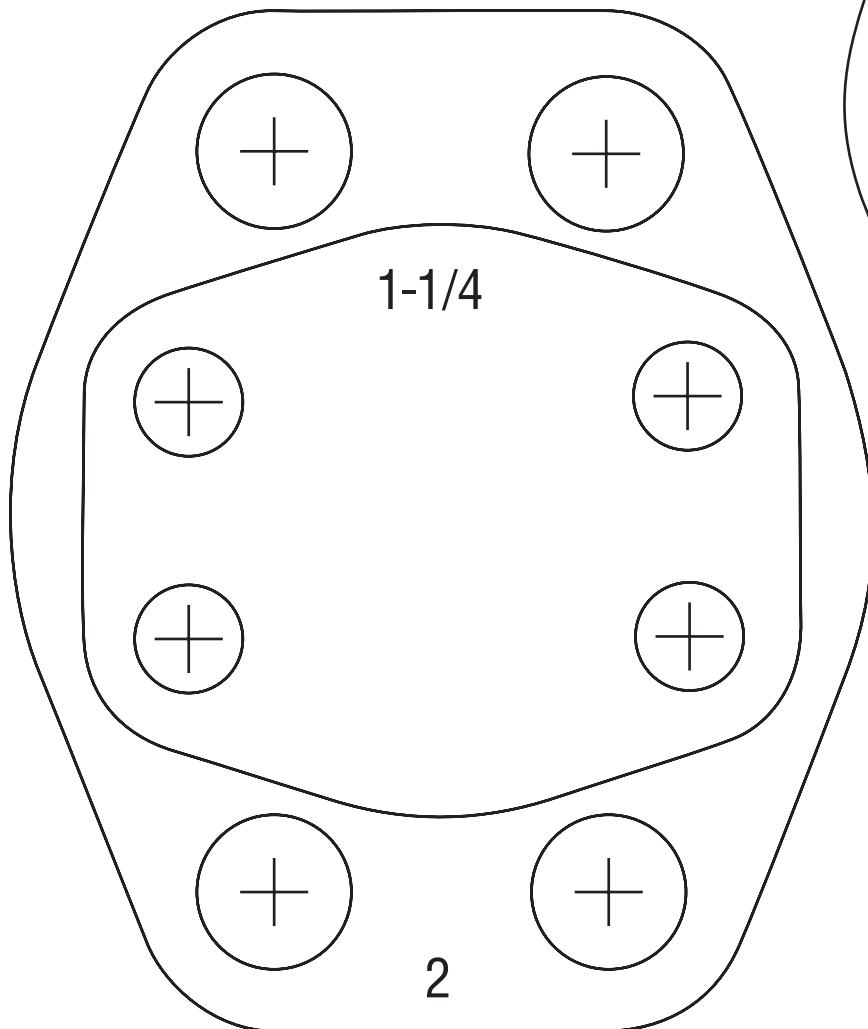
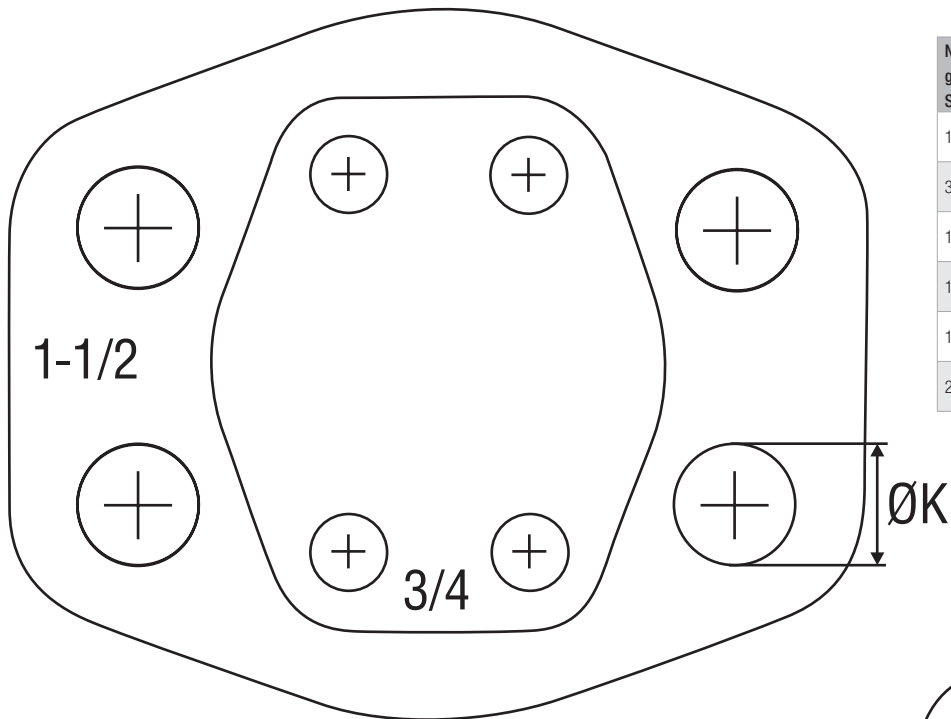

G

Produktspezifische Kurzbezeichnungen

120

Produktspezifische Kurzbezeichnungen

Bezeichnung	Produktkategorie	Produktbeschreibung	Seite
BAS-CP	Zubehör für SAE-Flansche	Einteiliger SAE-Verschlussgegenflansch	83
BAS-ES	Einteilige SAE-Flansche / SAE-Gegenflansche	Einteiliger SAE-Einschweißgegenflansch	62
BAS-FL-ES	Einteilige SAE-Flansche / SAE-Gegenflansche	Einteiliger SAE-Einschweißgegenflansch (Flache Ausführung)	65
BAS-G	Einteilige SAE-Flansche / SAE-Gegenflansche	Einteiliger SAE-Gegenflansch mit BSPP-Innengewinde	42
BAS-N	Einteilige SAE-Flansche / SAE-Gegenflansche	Einteiliger SAE-Gegenflansch mit NPT-Innengewinde	46
BAS-SRE	Einteilige SAE-Flansche / SAE-Gegenflansche	Einteiliger SAE-Anschweißgegenflansch für Metrische Rohre	58
BAS-ST	Einteilige SAE-Flansche / SAE-Gegenflansche	Einteiliger SAE-Anschweißgegenflansch für Hochdruck-Rohre	52
BAS-STRE	Einteilige SAE-Flansche / SAE-Gegenflansche	Einteiliger SAE-Anschweißgegenflansch für Niederdruck-Rohre	55
BC-L	SAE-Flanschblöcke	SAE-Flanschblock L-Anschluss (Verbinderausführung)	95
BC-T	SAE-Flanschblöcke	SAE-Flanschblock T-Anschluss (Verbinderausführung)	93
BF-L	SAE-Flanschblöcke	SAE-Flanschblock L-Anschluss (Adapterausführung)	94
BF-L	SAE-Flanschblöcke	SAE-Flanschblock L-Anschluss Reduzierung (Adapterausführung)	96
BF-T	SAE-Flanschblöcke	SAE-Flanschblock T-Anschluss (Adapterausführung)	92
BFX90-ES	Einteilige SAE-Flansche / SAE-Gegenflansche	Einteiliger 90°-Einschweißflansch	76
BFX90-G	Einteilige SAE-Flansche / SAE-Gegenflansche	Einteiliger 90°-Flansch mit BSPP-Innengewinde	71
BFX90-L/S	Einteilige SAE-Flansche / SAE-Gegenflansche	Einteiliger 90°-Flansch mit metrischem Außengewinde und 24°-Konusbohrung (Form W nach DIN 3861)	78
BFX90-N	Einteilige SAE-Flansche / SAE-Gegenflansche	Einteiliger 90°-Flansch mit NPT-Innengewinde	72
BFX90-SRE	Einteilige SAE-Flansche / SAE-Gegenflansche	Einteiliger 90°-Anschweißflansch für Metrische Rohre	74
BFX90-STC	Einteilige SAE-Flansche / SAE-Gegenflansche	Einteiliger 90°-Anschweißflansch für Hochdruck-Rohre	73
BFX-B	Einteilige SAE-Flansche / SAE-Gegenflansche	Einteiliger SAE-Flansch mit BSPP-Außengewinde und 60°-Konusbohrung (nach BS 5200)	68
BFX-BAS	Zubehör für SAE-Flansche	SAE-Reduzierflansch	88
BFX-CP	Zubehör für SAE-Flansche	Einteiliger SAE-Verschlussflansch	82
BFX-ES	Einteilige SAE-Flansche / SAE-Gegenflansche	Einteiliger SAE-Einschweißflansch	60
BFX-FL-ES	Einteilige SAE-Flansche / SAE-Gegenflansche	Einteiliger SAE-Einschweißflansch (Flache Ausführung)	64
BFX-G	Einteilige SAE-Flansche / SAE-Gegenflansche	Einteiliger SAE-Flansch mit BSPP-Innengewinde	40
BFX-J	Einteilige SAE-Flansche / SAE-Gegenflansche	Einteiliger SAE-Flansch mit UN/UNF-Außengewinde und 37°-JIC-Kegel (nach ISO 8434-2 / SAE J514)	70
BFX-L/S	Einteilige SAE-Flansche / SAE-Gegenflansche	Einteiliger SAE-Flansch mit metrischem Außengewinde und 24°-Konusbohrung (Form W nach DIN 3861)	66
BFX-N	Einteilige SAE-Flansche / SAE-Gegenflansche	Einteiliger SAE-Flansch mit NPT-Innengewinde	44
BFX-SRE	Einteilige SAE-Flansche / SAE-Gegenflansche	Einteiliger SAE-Anschweißflansch für Metrische Rohre	56
BFX-ST	Einteilige SAE-Flansche / SAE-Gegenflansche	Einteiliger SAE-Anschweißflansch für Hochdruck-Rohre	50
BFX-STRE	Einteilige SAE-Flansche / SAE-Gegenflansche	Einteiliger SAE-Anschweißflansch für Niederdruck-Rohre	54
BFX-U	Einteilige SAE-Flansche / SAE-Gegenflansche	Einteiliger SAE-Flansch mit UN/UNF-Innengewinde	48
BM	SAE-Flanschhälften / SAE-Vollflansche	SAE-Vollflansch	16
BM-FL	SAE-Flanschhälften / SAE-Vollflansche	SAE-Vollflansch (Flache Ausführung)	19
BM-G	SAE-Flanschhälften / SAE-Vollflansche	SAE-Vollflansch mit metrischen Gewindebohrungen	20
CAG90-L/S	SAE-Flanschadapter / SAE-Gegenflanschadapter	SAE-90°-Flanschadapter mit metrischem Außengewinde und 24°-Konusbohrung (Form W nach DIN 3861)	36
CAG90-ST	SAE-Flanschadapter / SAE-Gegenflanschadapter	SAE-90°-Anschweiß-Flanschadapter	34
CAG-BP	Zubehör für SAE-Flansche	SAE-Blindteller / SAE-Blindstopfen (Standard-Ausführung)	85
CAG-BPH	Zubehör für SAE-Flansche	SAE-Blindteller / SAE-Blindstopfen (Hohe Ausführung)	85
CAG-ES	SAE-Flanschadapter / SAE-Gegenflanschadapter	SAE-Einschweiß-Flanschadapter	26
CAG-L/S	SAE-Flanschadapter / SAE-Gegenflanschadapter	SAE-Flanschadapter mit metrischem Außengewinde und 24°-Konusbohrung (Form W nach DIN 3861)	32
CAG-N	SAE-Flanschadapter / SAE-Gegenflanschadapter	SAE-Flanschadapter mit NPT-Außengewinde	30
CAG-ST	SAE-Flanschadapter / SAE-Gegenflanschadapter	SAE-Anschweiß-Flanschadapter	24
CAG-T	SAE-Flanschadapter / SAE-Gegenflanschadapter	SAE-Flanschadapter mit BSPT-Außengewinde	28
CPL	Zubehör für SAE-Flansche	SAE-Abschlussplatte	87
CSG-ES	SAE-Flanschadapter / SAE-Gegenflanschadapter	SAE-Einschweiß-Gegenflanschadapter	26
CSG-N	SAE-Flanschadapter / SAE-Gegenflanschadapter	SAE-Gegenflanschadapter mit NPT-Außengewinde	30
CSG-ST	SAE-Flanschadapter / SAE-Gegenflanschadapter	SAE-Anschweiß-Gegenflanschadapter	24
CSG-T	SAE-Flanschadapter / SAE-Gegenflanschadapter	SAE-Gegenflanschadapter mit BSPT-Außengewinde	28
DB	SAE-Flanschhälften / SAE-Vollflansche	SAE-Flanschhälften	14
DB-FL	SAE-Flanschhälften / SAE-Vollflansche	SAE-Flanschhälften (Flache Ausführung)	18
GP-FL-LK-G	Zahnradpumpenflansche	4-Loch-Flansch mit BSPP-Innengewinde (Flache Ausführung)	107
GP-LK-B	Zahnradpumpenflansche	4-Loch-Flansch mit BSPP-Außengewinde und 60°-Konusbohrung (nach BS 5200)	109
GP-LK-G	Zahnradpumpenflansche	4-Loch-Flansch mit BSPP-Innengewinde	110
GP-LK-L/S	Zahnradpumpenflansche	4-Loch-Flansch mit metrischem Außengewinde und 24°-Konusbohrung (Form W nach DIN 3861)	100
GP-LK-ST	Zahnradpumpenflansche	4-Loch-Anschweißflansch	108
IS	Zubehör für SAE-Flansche	Innensechskantschraube	89
KIT-BFX-IS	Zubehör für SAE-Flansche	Schraubensatz	89
O-RING	Zubehör für SAE-Flansche	O-Ring	89
SPL	Zubehör für SAE-Flansche	SAE-Zwischenplatte	86
SPL-G04-L	Zubehör für SAE-Flansche	SAE-Zwischenplatte mit BSPP-Gewindeanschluss	84
WP-3-LK-G	Zahnradpumpenflansche	3-Loch-90°-Flansch mit BSPP-Innengewinde	103
WP-3-LK-G-W50	Zahnradpumpenflansche	3-Loch-90°-Flansch mit BSPP-Innengewinde (Aluminium)	105
WP-3-LK-L/S	Zahnradpumpenflansche	4-Loch-90°-Flansch mit metrischem Außengewinde und 24°-Konusbohrung (Form W nach DIN 3861)	101
WP-3-LK-L/S	Zahnradpumpenflansche	3-Loch-90°-Flansch mit metrischem Außengewinde und 24°-Konusbohrung (Form W nach DIN 3861)	102
WP-LK-G	Zahnradpumpenflansche	4-Loch-90°-Flansch mit BSPP-Innengewinde	104
WP-LK-G-W50	Zahnradpumpenflansche	4-Loch-90°-Flansch mit BSPP-Innengewinde (Aluminium)	106

